

BETRIEBSANLEITUNG

MULTITOOL MT 42.2

Heckenscherenaufsatz HTA 4245.2

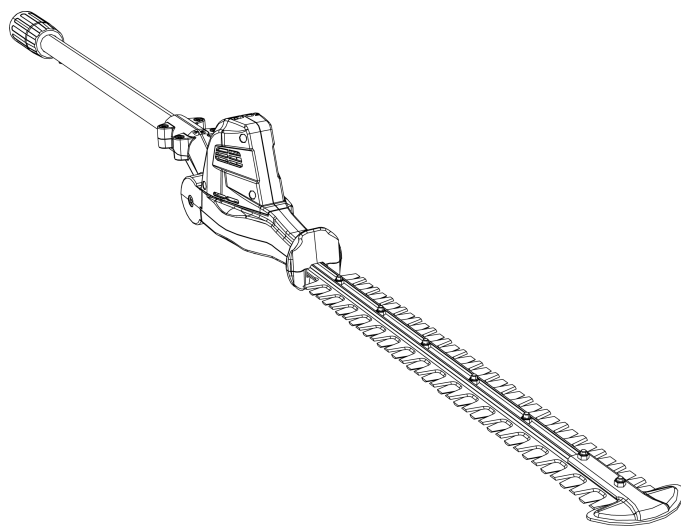

DE

GB

NL

FR

ES

IT

SI

HR

RS

PL

CZ

SK

HU

DK

SE

NO

FI

LT

LV

RU

UA



Inhaltsverzeichnis

Deutsch	6
English	13
Nederlands	20
Français	27
Español	34
Italiano	41
Slovenščina	48
Hrvatski	55
Српски	62
Polski	69
Česky	77
Slovenská	84
Magyarul	91
Dansk	98
Svensk	105
Norsk	112
Suomi	119
Lietuvių	126
Latviešu	133
Русский	140
Україна	148







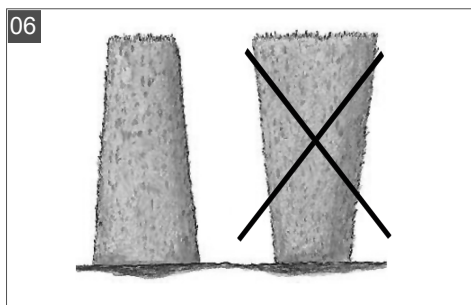
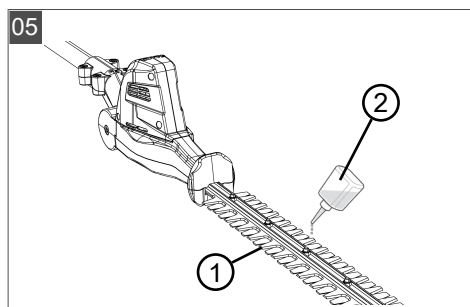
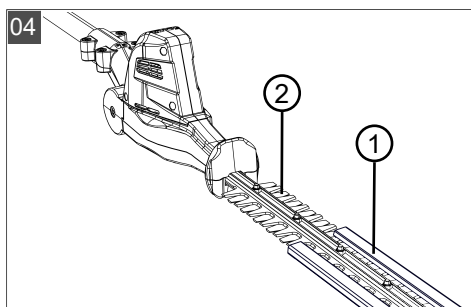
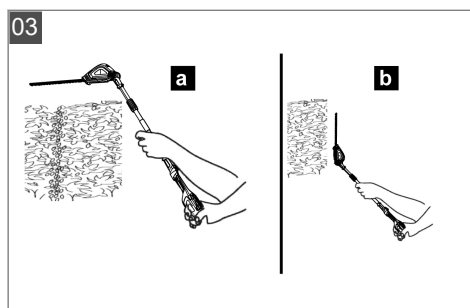
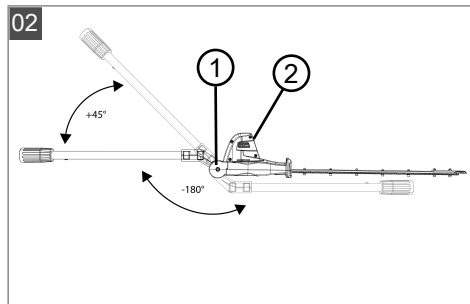



© 2022

AL-KO KOBER GROUP Kötz, Germany

This documentation or excerpts therefrom may not be reproduced or disclosed to third parties without the express permission of the AL-KO KOBER GROUP.





 HTA 4245.2	
	127646
	280 W
	36 V DC
	1200 - 1400 min ⁻¹
	2,25 kg (+2,2 kg)
	135 cm
	46 cm
	L _{pA} = 85,4 dB(A), K = 3 dB(A)
	L _{wA} = 93,4 dB(A), K = 3 dB(A)
	Front: 0,969 m/s ² [K = 1,5 m/s ² , EN ISO 10517] Rear: 1,056 m/s ² [K = 1,5 m/s ² , EN ISO 10517]

ORIGINAL-BETRIEBSANLEITUNG

Inhaltsverzeichnis

1	Zu dieser Betriebsanleitung	6	9	Transport	11
1.1	Symbole auf der Titelseite	6	10	Lagerung	11
1.2	Zeichenerklärungen und Signalwörter	6	11	Entsorgung	12
2	Produktbeschreibung	7	12	Kundendienst/Service	12
2.1	Bestimmungsgemäße Verwendung (01)	7	13	Garantie	12
2.2	Möglicher vorhersehbarer Fehlgebrauch	7			
2.3	Restgefahren	7			
2.4	Symbole am Heckenscherenaufsatz	7			
2.5	Sicherheits- und Schutzeinrichtungen	8			
2.6	Produktübersicht	8			
3	Sicherheitshinweise	8			
3.1	Bediener	8			
3.2	Persönliche Schutzausrüstung	8			
3.3	Arbeitsplatzsicherheit	8			
3.4	Sicherheit von Personen und Tieren	8			
3.5	Gerätesicherheit	8			
3.6	Elektrische Sicherheit	9			
3.7	Sicherheitshinweise für Heckenscheren	9			
3.8	Sicherheitshinweise für Heckenscheren mit verlängerter Reichweite	9			
3.9	Sicherheitshinweise für Heckenscherenaufsatz	9			
4	Montage und Inbetriebnahme	10			
4.1	Tragegurt am Basisgerät anbringen	10			
4.2	Anbaugerät auf das Basisgerät stecken	10			
5	Bedienung	10			
5.1	Schneidkopf drehen (02, 03)	10			
5.2	Schutzabdeckung abziehen (04)	10			
5.3	Gerät ein- und ausschalten	10			
5.4	Schneidmesser ölen (05)	10			
6	Arbeitsverhalten und Arbeitstechnik (06)	10			
7	Wartung und Pflege	11			
8	Hilfe bei Störungen	11			

1 ZU DIESER BETRIEBSANLEITUNG

- Bei der deutschen Version handelt es sich um die Original-Betriebsanleitung. Alle weiteren Sprachversionen sind Übersetzungen der Original-Betriebsanleitung.
- Bewahren Sie diese Betriebsanleitung immer so auf, dass Sie darin nachlesen können, wenn Sie eine Information zum Gerät benötigen.
- Geben Sie das Gerät nur mit dieser Betriebsanleitung an andere Personen weiter.
- Lesen und beachten Sie die Sicherheits- und Warnhinweise in dieser Betriebsanleitung.

1.1 Symbole auf der Titelseite

Symbol	Bedeutung
	Lesen Sie unbedingt vor der Inbetriebnahme diese Betriebsanleitung sorgfältig durch. Dies ist die Voraussetzung für sicheres Arbeiten und störungsfreie Handhabung.
	Betriebsanleitung
	Li-Ion Akkus vorsichtig handhaben! Insbesondere die Hinweise zu Transport, Lagerung und Entsorgung in dieser Betriebsanleitung beachten!

1.2 Zeichenerklärungen und Signalwörter

⚠ GEFAHR! Zeigt eine unmittelbar gefährliche Situation an, die – wenn sie nicht vermieden wird – den Tod oder eine schwere Verletzung zur Folge hat.

⚠ WARNUNG! Zeigt eine potenziell gefährliche Situation an, die – wenn sie nicht vermieden wird – den Tod oder eine schwere Verletzung zur Folge haben könnte.

⚠ VORSICHT! Zeigt eine potenziell gefährliche Situation an, die – wenn sie nicht vermieden wird – eine geringfügige oder mäßige Verletzung zur Folge haben könnte.

⚠ ACHTUNG! Zeigt eine Situation an, die – wenn sie nicht vermieden wird – Sachschäden zur Folge haben könnte.

i HINWEIS Spezielle Hinweise zur besseren Verständlichkeit und Handhabung.

2 PRODUKTBESCHREIBUNG

Mit dem Heckenscherenaufsatz können Sie komfortabel und sicher vom Boden aus dünne Zweige und frische Triebe von Hecken und Büschen entfernen. Das mühevoll und gefährliche Arbeiten auf einer Leiter entfällt.

2.1 Bestimmungsgemäße Verwendung (01)

Der Heckenscherenaufsatz HTA 4245.2 darf ausschließlich nur im Zusammenwirken mit dem Multitool-Basisgerät MT 42.2 verwendet werden. Das Gesamtgerät ist dazu bestimmt, vom Boden aus dünne Zweige und frische Triebe von Hecken und Büschen zu entfernen. Der Benutzer muss dabei fest auf dem Boden stehen (01).

Die abzuschneidenden Zweige dürfen nicht stärker als 16 mm sein.

Das Basisgerät sowie die Anbaugeräte sind ausschließlich für den Einsatz im privaten Bereich bestimmt. Jede andere Verwendung sowie unerlaubte Um- oder Anbauten werden als Zweckentfremdung angesehen und haben den Verfall der Gewährleistung, sowie den Verlust der Konformität und die Ablehnung jeder Verantwortung gegenüber Schäden des Benutzers oder Dritter seitens des Herstellers zur Folge.

2.2 Möglicher vorhersehbarer Fehlgebrauch

- Den Heckenscherenaufsatz niemals schnell und mit Gewalt durch die abzuschneidenden Zweige drücken. Passen Sie Ihre Arbeitsbewegungen an die Geschwindigkeit des Geräts an.
- In den Messerbalken eingeklemmte Zweige niemals bei laufendem Gerät entfernen.
- Das Gerät nicht auf einer Leiter stehend betreiben.
- Nur eine Schaftrohrverlängerung verwenden, selbst wenn weitere Schaftrohrverlängerungen zur Verfügung stehen.

2.3 Restgefahren

Auch bei sachgemäßer Verwendung des Geräts bleibt immer ein gewisses Restrisiko, das nicht ausgeschlossen werden kann. Aus Art und Konstruktion des Geräts können die folgenden potenziellen Gefährdungen je nach Verwendung abgeleitet werden:

- Kontakt mit herunterfallenden und umherfliegenden abgeschnittenen Zweigen
- Kontakt mit unter Spannung stehenden Zweigen
- Einatmen von Schnittgutpartikeln, wenn kein Atemschutz getragen wird.
- Schnittverletzungen am Messerbalken
- Verletzungen durch abbrechende Teile des Messerbalkens

2.4 Symbole am Heckenscherenaufsatz

Symbol	Bedeutung
	Besondere Vorsicht bei der Handhabung!
	Vor der Inbetriebnahme die Betriebsanleitung lesen!
	Schutzbrille und Gehörschutz tragen!
	Schutzhandschuhe tragen!
	Stiefel mit rutschfester Sohle tragen!
	Hände vom Schneidwerk fernhalten! Finger können abgetrennt werden.
	Vor Regen und Nässe schützen!

Symbol	Bedeutung
	Mindestabstand 10 m zu Stromleitungen und stromführenden Leitungen!

2.5 Sicherheits- und Schutzeinrichtungen

Schutzabdeckung des Schneidmessers

Die Schutzabdeckung muss vor dem Transport auf das Schneidmesser gesteckt werden, um Verletzungen von Personen und Beschädigung von Gegenständen zu vermeiden.

2.6 Produktübersicht

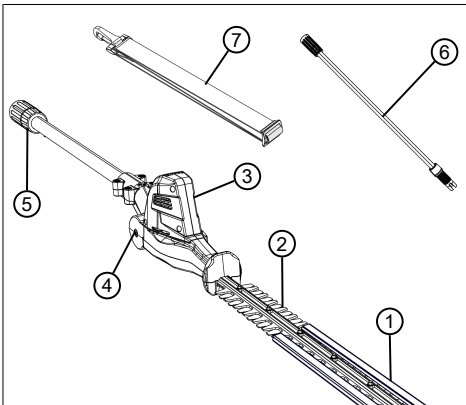

Nr.	Bauteil
1	Schutzabdeckung für Schneidmesser
2	Schneidmesser
3	Schneidkopf mit Drehgelenk
4	Entsperrknopf für Drehgelenk
5	Kupplung für Schaftrohrverlängerung bzw. Basisgerät
6	Schaftrohrverlängerung MTA 42.2 (Art.-Nr. 127647)*
7	Tragegurt für Basisgerät

* Nicht im Lieferumfang enthalten, kann separat erworben werden.

3 SICHERHEITSHINWEISE

3.1 Bediener

- Jugendliche unter 16 Jahren oder Personen, welche die Betriebsanleitung nicht kennen, dürfen das Gerät nicht benutzen. Beachten Sie eventuelle landesspezifische Sicherheitsvorschriften zum Mindestalter des Benutzers.
- Gerät nicht unter Einfluss von Alkohol, Drogen oder Medikamenten bedienen.

3.2 Persönliche Schutzausrüstung

- Um Verletzungen an Kopf und Gliedmaßen, sowie Gehörschäden zu vermeiden, ist vorschriftsmäßige Kleidung und Schutzausrüstung zu tragen.
- Die persönliche Schutzausrüstung besteht aus:
 - Schutzhelm, Schutzbrille und Atemschutz
 - lange Hose und feste Schuhe
 - bei Wartung und Pflege: Schutzhandschuhe

3.3 Arbeitsplatzsicherheit

- Arbeiten Sie nur bei Tageslicht oder sehr hellem künstlichem Licht.
- Entfernen Sie vor der Arbeit gefährliche Gegenstände aus dem Arbeitsbereich, z. B. Äste, Glas- und Metallstücke, Steine.
- Achten Sie auf Ihre Standsicherheit.

3.4 Sicherheit von Personen und Tieren

- Benutzen Sie das Gerät nur für diejenigen Arbeiten, für die es vorgesehen ist. Ein nichtbestimmungsgemäßer Gebrauch kann zu Verletzungen führen sowie Sachwerte schädigen.
- Schalten Sie das Gerät nur ein, wenn sich im Arbeitsbereich keine Personen und Tiere aufhalten.
- Halten Sie Hände oder Füße bzw. andere Körperteile von sich bewegenden Geräteteilen (z. B. Schneidwerk) fern.
- Geräteteile, wie z. B. Schneidwerkzeuge, können sich während des Betriebs stark erhitzen. Berühren Sie diese nicht. Warten Sie nach dem Ausschalten, bis sie sich abgekühlt haben.

3.5 Gerätesicherheit

- Benutzen Sie das Gerät nur unter folgenden Bedingungen:
 - Das Gerät ist nicht verschmutzt.

- Das Gerät weist keine Beschädigungen auf.
- Alle Bedienelemente funktionieren.
- Alle Gerätegriffe trocken und sauber halten.
- Überlasten Sie das Gerät nicht. Es ist für leichte Arbeiten im privaten Bereich bestimmt. Überlastungen führen zur Beschädigung des Geräts.
- Betreiben Sie das Gerät nie mit abgenutzten oder defekten Teilen. Tauschen Sie defekte Teile immer gegen Original-Ersatzteile des Herstellers aus. Wird das Gerät mit abgenutzten oder defekten Teilen betrieben, können gegenüber dem Hersteller keine Garantiesprüche geltend gemacht werden.

3.6 Elektrische Sicherheit

- Zum Vermeiden von Kurzschlüssen und Zerstörung der elektrischen Bauteile:
 - Schützen Sie das Gerät vor Feuchtigkeit und benutzen Sie es nicht bei Regen.
 - Spritzen Sie das Gerät nicht mit Wasser ab.
 - Öffnen Sie das Gerät nicht.

HINWEIS Die Sicherheits hinweise zum Akku und zum Ladegerät in den separaten Betriebsanleitungen beachten.

3.7 Sicherheitshinweise für Heckenscheren

- **Halten Sie alle Körperteile vom Messer fern. Versuchen Sie nicht, bei laufenden Messern Schnittgut zu entfernen oder zu schneidendes Material festzuhalten.** Die Messer bewegen sich nach dem Ausschalten des Schalters weiter. Ein Moment der Unachtsamkeit bei Benutzung der Heckenschere kann zu schweren Verletzungen führen.
- **Tragen Sie die Heckenschere am Griff bei stillstehendem Messer und achten Sie darauf, nicht den Schalter zu betätigen.** Das richtige Tragen der Heckenschere verringert die Gefahr des unbeabsichtigten Betriebs und eine dadurch verursachte Verletzung durch das Messer.
- **Bei Transport oder Aufbewahrung der Heckenschere stets die Abdeckung über die Messer ziehen.** Sachgemäßer Umgang mit der Heckenschere verringert die Verletzungsgefahr durch das Messer.
- **Stellen Sie sicher, dass alle Schalter ausgeschaltet sind und der Akku entfernt**

oder abgeschaltet ist, bevor Sie eingeklemmtes Schnittgut entfernen oder die Maschine warten. Ein unerwarteter Betrieb der Heckenschere beim Entfernen von eingeklemmtem Material kann zu ernsthaften Verletzungen führen.

- **Halten Sie die Heckenschere nur an den isolierten Griffflächen, da das Schneidmesser verborgene Stromleitungen treffen kann.** Der Kontakt der Messer mit einer spannungsführenden Leitung kann auch metallene Geräteteile unter Spannung setzen und zu einem elektrischen Schlag führen.
- **Halten Sie jegliche Netzleitungen aus dem Schnittbereich fern.** Leitungen können in Hecken und Büschen verborgen sein und versehentlich durch das Messer angeschnitten werden.
- **Verwenden Sie die Heckenschere nicht bei schlechtem Wetter, besonders nicht bei Gewittergefahr.** Dies verringert die Gefahr, von einem Blitz getroffen zu werden.

3.8 Sicherheitshinweise für Heckenscheren mit verlängerter Reichweite

- **Verringern Sie die Gefahr eines tödlichen Stromschlags, indem Sie die Heckenschere mit verlängerter Reichweite niemals in der Nähe von elektrischen Leitungen benutzen.** Die Berührung von oder die Benutzung in der Nähe von Stromleitungen kann zu schweren Verletzungen oder tödlichem Stromschlag führen.
- **Bedienen Sie die Heckenschere mit verlängerter Reichweite immer mit beiden Händen.** Halten Sie die Heckenschere mit verlängerter Reichweite mit beiden Händen um den Verlust der Kontrolle zu vermeiden.
- **Tragen Sie bei Überkopfarbeiten mit der Heckenschere mit verlängerter Reichweite Kopfschutz.** Herabfallende Bruchstücke können zu schweren Verletzungen führen.

3.9 Sicherheitshinweise für Heckenscherenaufsatz

- Suchen Sie die Hecken und Büsche vor dem Beschneiden auf verborgene Objekte ab – z. B. Drähte, Drahtzäune, Stromleitungen, Gartengeräte, Flaschen – und entfernen Sie diese.
- Bewegen und transportieren Sie das Gerät so, dass Personen und Tiere das Schneidmesser nicht berühren können. Schieben Sie

vor dem Transport die Schutzabdeckung über das Schneidmesser.

- Halten Sie während der Arbeit die abzuschneidenden Zweige nicht fest.
- Schalten Sie das Gerät aus und warten Sie, bis das Schneidmesser zum Stillstand gekommen ist, bevor Sie eingeklemmte Zweige entfernen.
- Entfernen Sie den Akku aus dem Basisgerät und schieben Sie die Schutzabdeckung über das Schneidmesser bei:
 - Prüf-, Einstell- und Reinigungsarbeiten
 - Arbeiten am Schneidmesser
 - Verlassen des Geräts
 - Transport
 - Aufbewahrung
 - Wartungs- und Reparaturarbeiten
 - Gefahr
- Halten Sie einen Mindestabstand von 10 m zu oberirdischen elektrischen Leitungen ein.

4 MONTAGE UND INBETRIEBNAHME

4.1 Tragegurt am Basisgerät anbringen

Siehe Betriebsanleitung "Multitool MT 42.2 – Basisgerät".

4.2 Anbaugerät auf das Basisgerät stecken

Siehe Betriebsanleitung "Multitool MT 42.2 – Basisgerät".

5 BEDIENUNG

⚠ VORSICHT! Verbrennungsgefahr. Das Getriebegehäuse wird während des Betriebs heiß.

- Getriebegehäuse nicht berühren.

5.1 Schneidkopf drehen (02, 03)

Der Schneidkopf ist stufenweise zwischen -90° und +45° verstellbar (02). Dadurch kann er so angepasst werden, wie es für die Arbeit erforderlich ist (03/a, 03/b).

⚠ WARNUNG! Gefahr von Schnittverletzungen. Gefahr von Schnittverletzungen beim Hineingreifen in das Schneidmesser.

- Schalten Sie das Gerät immer aus, bevor Sie den Schneidkopf drehen!

1. Entsperrknopf (02/1) drücken und gedrückt lassen.

2. Schneidkopf (02/2) solange drehen, bis er in der erforderlichen Position einrastet.
3. Entsperrknopf (02/1) loslassen.

5.2 Schutzabdeckung abziehen (04)

1. Ziehen Sie vor dem Einschalten des Geräts die Schutzabdeckung (04/1) des Schneidmessers (04/2) ab.

5.3 Gerät ein- und ausschalten

Siehe Betriebsanleitung "Multitool MT 42.2 – Basisgerät".

5.4 Schneidmesser ölen (05)

⚠ WARNUNG! Gefahr von Schnittverletzungen. Gefahr von Schnittverletzungen beim Hineingreifen in das Schneidmesser.

- Schalten Sie das Gerät immer aus, bevor Sie das Schneidmesser ölen!

Führen Sie während der Arbeit in regelmäßigen Abständen durch:

1. Schneidmesser (05/1) mit umweltverträglichem Schmieröl (05/2) ölen.

Dadurch läuft das Schneidmesser leichter, es wird nicht heiß und die Akkulaufzeit erhöht sich.

6 ARBEITSVERHALTEN UND ARBEITSTECHNIK (06)

⚠ WARNUNG! Erhöhte Sturzgefahr. Es besteht erhöhte Sturzgefahr, wenn die Arbeit von einer erhöhten Position aus (z. B. Leiter) vorgenommen wird.

- Arbeiten Sie mit dem Gerät immer vom Boden aus und achten Sie dabei darauf, dass Sie sicher stehen.
- Beachten Sie die Sicherheitshinweise.
- Hecke regelmäßig und nur zu den erlaubten Zeiten schneiden.
- Nur die dünnen Zweige und frischen Triebe an der Oberfläche der Hecke abschneiden; nicht zu tief schneiden.
- Immer zuerst beide Seiten einer Hecke und anschließend die Oberseite schneiden. So kann kein Schnittgut in noch nicht bearbeitete Bereiche fallen.
- Hecken sollten immer trapezförmig geschnitten werden. Dies verhindert das Auskahlen der unteren Äste (06).

7 WARTUNG UND PFLEGE

⚠️ WARNUNG! Gefahr von Schnittverletzungen. Gefahr von Schnittverletzungen beim Hineingreifen in scharfkantige und sich bewegende Geräteteile sowie in Schneidwerkzeuge.

- Schalten Sie vor Wartungs-, Pflege- und Reinigungsarbeiten immer das Gerät aus. Entfernen Sie den Akku.
- Tragen Sie bei Wartungs-, Pflege- und Reinigungsarbeiten immer Schutzhandschuhe.
- Gerät keiner Nässe oder Feuchtigkeit aussetzen.
- Kunststoffteile mit einem Tuch reinigen und dabei keine Reinigungs- bzw. Lösungsmittel verwenden.
- Elektrische Kontakte auf Korrosion prüfen, ggf. mit einem feinen Drahtpinsel reinigen und dann mit einem Kontaktspray einsprühen.

- Schneidmesser auf Beschädigungen prüfen und – wenn beschädigt – ersetzen lassen.
- Schneidmesser reinigen und mit Rostschutzöl einsprühen.

8 HILFE BEI STÖRUNGEN

⚠️ VORSICHT! Verletzungsgefahr. Scharfkantige und sich bewegende Geräteteile können zu Verletzungen führen.

- Tragen Sie bei Wartungs-, Pflege- und Reinigungsarbeiten immer Schutzhandschuhe!

ℹ️ HINWEIS Wenden Sie sich bei Störungen, die nicht in dieser Tabelle aufgeführt sind oder nicht selbst behoben werden können, an unseren Kundendienst.

Störung	Ursache	Beseitigung
Schneidmesser läuft heiß. Rauchentwicklung.	Kein Öl auf dem Schneidmesser.	1. Gerät ausschalten und Akku entfernen. 2. Schneidmesser reinigen und einölen. 3. Akku wieder einsetzen.
	<ul style="list-style-type: none"> ■ Schneidmesser ist stumpf. ■ Scharten im Schneidmesser. 	Servicestelle des Herstellers aufsuchen.
Zweige werden unsauber geschnitten. Zweige werden oft im Schneidmesser eingeklemmt.	Schneidmesser ist stumpf.	Servicestelle des Herstellers aufsuchen.
	Gleitspiel des Schneidmessers ist zu groß.	Servicestelle des Herstellers aufsuchen.
Motor läuft, aber Schneidmesser bewegt sich nicht.	Gerätefehler	Servicestelle des Herstellers aufsuchen.
Gerät vibriert ungewöhnlich.	Gerätefehler	Servicestelle des Herstellers aufsuchen.
Weitere Störungen	Siehe Betriebsanleitung "Multitool MT 42.2 – Basisgerät".	

9 TRANSPORT

Führen Sie vor dem Transport folgende Maßnahmen durch:

1. Gerät ausschalten.
2. Akku aus dem Basisgerät entfernen.
3. Alle Schutzabdeckungen anbringen.
4. Basisgerät, Schaftrohrverlängerung (falls vorhanden) und Aufsatz voneinander trennen.

ℹ️ HINWEIS Hinweise zum Akkutransport: siehe Betriebsanleitung "Multitool MT 42.2 – Basisgerät".

10 LAGERUNG

Nach jedem Gebrauch das Gerät gründlich reinigen und – falls vorhanden – alle Schutzabdeckungen anbringen. Gerät an einem trockenen, abschließbaren Platz und außerhalb der Reichweite von Kindern aufbewahren.

Vor Betriebspausen, die länger als 30 Tage dauern, folgende Arbeiten durchführen:

- Schneidmesser reinigen und mit Rostschutzöl einsprühen.
- Gerät gründlich reinigen und in einem trockenen Raum aufbewahren.

11 ENTSORGUNG

Hinweise zum Elektro- und Elektronikgerätegesetz (ElektroG)



- Elektro- und Elektronik-Altgeräte gehören nicht in den Hausmüll, sondern sind einer getrennten Erfassung bzw. Entsorgung zuzuführen!
- Altbatterien oder -akkus, welche nicht fest im Altgerät verbaut sind, müssen vor der Abgabe entnommen werden! Deren Entsorgung wird über das Batteriegesetz geregelt.
- Besitzer bzw. Nutzer von Elektro- und Elektronikgeräten sind nach deren Gebrauch gesetzlich zur Rückgabe verpflichtet.
- Der Endnutzer trägt die Eigenverantwortung für das Löschen seiner personenbezogenen Daten auf dem zu entsorgenden Altgerät!

13 GARANTIE

Etwaige Material- oder Herstellungsfehler am Gerät beseitigen wir während der gesetzlichen Verjährungsfrist für Mängelansprüche entsprechend unserer Wahl durch Reparatur oder Ersatzlieferung. Die Verjährungsfrist bestimmt sich jeweils nach dem Recht des Landes, in dem das Gerät gekauft wurde.

Unsere Garantiezusage gilt nur bei:

- Beachten dieser Betriebsanleitung
- Sachgemäßer Behandlung
- Verwenden von Original-Ersatzteilen

Die Garantie erlischt bei:

- Eigenmächtigen Reparaturversuchen
- Eigenmächtigen technischen Veränderungen
- Nicht bestimmungsgemäßer Verwendung

Von der Garantie ausgeschlossen sind:

- Lackschäden, die auf normale Abnutzung zurückzuführen sind
- Verschleißteile, die auf der Ersatzteilkarte mit Rahmen xxxxxx (x) gekennzeichnet sind

Die Garantiezeit beginnt mit dem Kauf durch den ersten Endabnehmer. Maßgebend ist das Datum auf dem Kaufbeleg. Wenden Sie sich bitte mit dieser Erklärung und dem Original-Kaufbeleg an Ihren Händler oder die nächste autorisierte Kundendienststelle. Die gesetzlichen Mängelansprüche des Käufers gegenüber dem Verkäufer bleiben durch diese Erklärung unberührt.

Das Symbol der durchgestrichenen Mülltonne bedeutet, dass Elektro- und Elektronikaltgeräte nicht über den Hausmüll entsorgt werden dürfen. Elektro- und Elektronikaltgeräte können bei folgenden Stellen unentgeltlich abgegeben werden:

- Öffentlich-rechtliche Entsorgungs- bzw. Sammelstellen (z. B. kommunale Bauhöfe)
- Verkaufsstellen von Elektrogeräten (stationär und online), sofern Händler zur Rücknahme verpflichtet sind oder diese freiwillig anbieten.

Diese Aussagen gelten nur für Geräte, die in den Ländern der Europäischen Union installiert und verkauft werden und die der Europäischen Richtlinie 2012/19/EU unterliegen. In Ländern außerhalb der Europäischen Union können davon abweichende Bestimmungen für die Entsorgung von Elektro- und Elektronik-Altgeräten gelten.





12 KUNDENDIENST/SERVICE

Bei Fragen zu Garantie, Reparatur oder Ersatzteilen wenden Sie sich bitte an Ihre nächstgelegene AL-KO Servicestelle. Diese finden Sie im Internet unter folgender Adresse:

www.al-ko.com/service-contacts

TRANSLATION OF THE ORIGINAL INSTRUCTIONS FOR USE

Contents

1	About these operating instructions	13	9	Transport.....	18
1.1	Symbols on the title page.....	13	10	Storage.....	18
1.2	Legends and signal words	13	11	Disposal.....	18
2	Product description.....	14	12	After-Sales/Service.....	19
2.1	Designated use (01).....	14	13	Guarantee	19
2.2	Possible foreseeable misuse	14	1 ABOUT THESE OPERATING INSTRUCTIONS		
2.3	Residual dangers	14	■ The German version is the original operating instructions. All additional language versions are translations of the original operating instructions.		
2.4	Symbols on the hedge trimmer attachment	14	■ Always safeguard these operating instructions so that they can be consulted if you need any information about the appliance.		
2.5	Safety and protective devices	15	■ Only pass on the appliance to other persons together with these operating instructions.		
2.6	Product overview.....	15	■ Comply with the safety and warning information in these operating instructions.		
3	Safety instructions	15	1.1 Symbols on the title page		
3.1	Operator	15	Symbol		
3.2	Personal protective equipment.....	15	Meaning		
3.3	Work area safety.....	15			
3.4	Safety of persons and animals.....	15	It is essential to read through these operating instructions carefully before start-up. This is essential for safe working and trouble-free handling.		
3.5	Appliance safety.....	15			
3.6	Electrical safety	16	Operating instructions		
3.7	Hedge trimmer safety warnings	16			
3.8	Safety instructions for hedge trimmers with extended reach	16	Handle Li-Ion rechargeable batteries with care! In particular, observe the notes on transport, storage and disposal in these operating instructions!		
3.9	Safety instructions for hedge trimmer attachment	16	1.2 Legends and signal words		
4	Installation and start-up	16	 DANGER! Denotes an imminently dangerous situation which will result in fatal or serious injury if not avoided.		
4.1	Attaching the carrying belt to the basic appliance	16	 WARNING! Denotes a potentially dangerous situation which can result in fatal or serious injury if not avoided.		
4.2	Fitting the attachment to the basic appliance.....	17			
5	Operation	17			
5.1	Turning the cutter head (02, 03).....	17			
5.2	Pulling off the protective cover (04)....	17			
5.3	Switching the appliance on and off	17			
5.4	Oiling the cutting blade (05)	17			
6	Working behaviour and working technique (06).....	17			
7	Maintenance and care	17			
8	Help in case of malfunction.....	18			

⚠ CAUTION! Denotes a potentially dangerous situation which can result in minor or moderate injury if not avoided.

IMPORTANT! Denotes a situation which can result in material damage if not avoided.

i NOTE Special instructions for ease of understanding and handling.

2 PRODUCT DESCRIPTION

The hedge trimmer attachment let's you remove thin branches and new growth from hedges and bushes comfortably and safely from the ground. The eliminates the time-consuming and dangerous work on a ladder.

2.1 Designated use (01)

The hedge trimmer attachment HTA 4245.2 may only be used in interaction with the Multitool MT 42.2 basic appliance. The whole appliance is intended to remove thin branches and new growth of hedges and bushes from the ground. The user must stand firmly on the ground (01).

The branches to be cut off should be not more than 16 mm.

The basic appliance and attachments are intended solely for use in non-commercial applications. Any other forms of use and unauthorised conversions or modifications are regarded as contrary to the intended use and will result in voiding of the warranty as well as loss of conformity; the manufacturer will thus decline any responsibility for damage and/or injury suffered by the user or third parties.

2.2 Possible foreseeable misuse

- Never push the hedge trimmer attachment rapidly and with force through the branches to be cut off. Adjust your work movements to the speed of the attachment.
- Never remove branches jammed in the cutter bar when the attachment is running.
- Do not operate the appliance standing on a ladder.
- Use only one shaft extension even if further shaft extensions are available.

2.3 Residual dangers

Even during correct use of the appliance, there is always a certain residual risk that cannot be excluded. Depending on the use, the following po-

tential risks can be derived from the type and construction of the appliance:

- Contact with falling branches and cut-off branches flying around
- Contact with branches under tension
- Inhalation of cuttings particles if no breathing protection is worn.
- Cutting injuries on the cutter bar
- Injuries caused by parts of the cutter bar breaking off

2.4 Symbols on the hedge trimmer attachment

Symbol	Meaning
	Pay special attention when handling this appliance!
	Read the operating instructions before starting operation!
	Wear protective glasses and ear defenders!
	Wear protective gloves!
	Wear boots with non-slip soles!
	Keep your hands away from the blade system! Fingers could be cut off.
	Protect the appliance from rain and moisture!
	Minimum distance of 10 m to electrical cables and live lines!

2.5 Safety and protective devices

Protective cover of the cutting blade

Before transport, the protective cover must be pushed onto the cutting blade to avoid injuries to persons and damage to objects.

2.6 Product overview

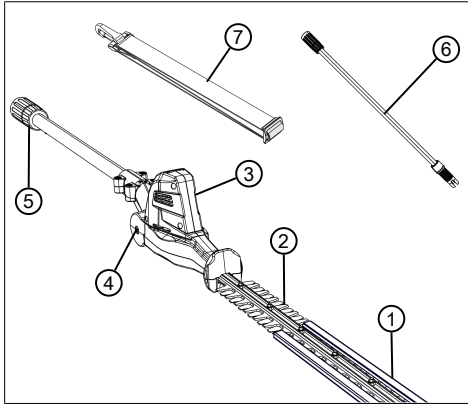

No.	Component
1	Protective cover for cutting blade
2	Cutting blade
3	Cutter head with swivel joint
4	Unlocking button for swivel joint
5	Coupling for shaft extension or basic appliance
6	Shaft extension MTA 42.2 (Art. No. 127647)*
7	Carrying belt for basic appliance

* Not included in the scope of supply; can be purchased separately.

3 SAFETY INSTRUCTIONS

3.1 Operator

- Young people under 16 years of age and people who do not know the operating instructions are not allowed to use the tool. Heed any country-specific safety regulations concerning the minimum age of the user.
- Do not operate the appliance if you are under the influence of alcohol, drugs or medication.

3.2 Personal protective equipment

- Wear clothing and protective equipment in accordance with the regulations in order to avoid injuries to the head and limbs, as well as to avoid hearing impairment.
- The personal protective equipment comprises:
 - Protective helmet, safety goggles and breathing protection
 - Long trousers and solid shoes
 - During maintenance and care: Protective gloves

3.3 Work area safety

- Only work during daylight or under very bright artificial light.
- Before working, remove any dangerous objects from the working area, e.g. branches, glass or metal pieces, stones.
- Make sure you are standing safely.

3.4 Safety of persons and animals

- Only use the appliance for the purposes for which it is intended. Any non-intended use can lead to injury and property damage.
- Only switch on the appliance when there are no persons and/or animals in the working area.
- Keep hands, feet and other parts of the body away from moving appliance parts (e.g. blade system).
- Appliance parts, such as cutting tools, can heat up considerably during operation. Do not touch them. After switching off, wait until the appliance has cooled.

3.5 Appliance safety

- Only use the appliance under the following conditions:
 - The appliance is not soiled.
 - The appliance show no signs of damage.
 - All controls function properly.
- Keep all appliance handles dry and clean.
- Do not force the power tool. It is intended for light work in the private sector. Overload can lead to damage to the appliance.
- Never operate the appliance with worn or defective parts. Always replace defective parts with original spare parts from the manufacturer. If the appliance is operated with worn or defective parts, guarantee claims against the manufacturer are excluded.

3.6 Electrical safety

- To avoid short-circuits and destroying electrical components:
 - Protect the appliance against humidity and do not use it in the rain.
 - Do not spray the appliance with water.
 - Do not open the appliance.

f NOTE Heed the safety instructions for the rechargeable battery and for the charging unit in the separate operating instructions.

3.7 Hedge trimmer safety warnings

- **Keep all parts of the body away from the blade. Do not remove cut material or hold material to be cut when blades are moving.** Blades continue to move after the switch is turned off. A moment of inattention while operating the hedge trimmer may result in serious personal injury.
- **Carry the hedge trimmer by the handle with the blade stopped and taking care not to operate any power switch.** Proper carrying of the hedge trimmer will decrease the risk of inadvertent starting and resultant personal injury from the blades.
- **When transporting or storing the hedge trimmer, always fit the blade cover.** Proper handling of the hedge trimmer will decrease the risk of personal injury from the blades.
- **When clearing jammed material or servicing the unit, make sure all power switches are off and the battery pack is removed or disconnected.** Unexpected actuation of the hedge trimmer while clearing jammed material or servicing may result in serious personal injury.
- **Hold the hedge trimmer by insulated gripping surfaces only, because the blade may contact hidden wiring.** Blades contacting a "live" wire may make exposed metal parts of the hedge trimmer "live" and could give the operator an electric shock.
- **Keep all power cords and cables away from cutting area.** Power cords or cables may be hidden in hedges or bushes and can be accidentally cut by the blade.
- **Do not use the hedge trimmer in bad weather conditions, especially when there is a risk of lightning.** This decreases the risk of being struck by lightning.

3.8 Safety instructions for hedge trimmers with extended reach

- **To reduce the risk of electrocution, never use the extended-reach hedge trimmer near any electrical power lines.** Contact with or use near power lines may cause serious injury or electric shock resulting in death.
- **Always use two hands when operating the extended-reach hedge trimmer.** Hold the extended-reach hedge trimmer with both hands to avoid loss of control.
- **Always use head protection when operating the extended-reach hedge trimmer overhead.** Falling debris can result in serious personal injury.

3.9 Safety instructions for hedge trimmer attachment

- Before cutting, check the hedges and bushes for concealed objects – e.g. wires, wire fences, electrical cables, garden equipment, bottles – and remove them.
- Move and transport the appliance so that persons and animals cannot touch the cutting blade. Before transport, push the protective cover over the cutting blade.
- During the work, do not hold the branches to be cut off.
- Before removing jammed branches, switch off the appliance and wait until the cutting blade has come to a standstill.
- Remove the rechargeable battery from the basic appliance and push the protective cover over the cutting blade for:
 - Testing, adjustment work and cleaning work
 - Working on the cutting blade
 - Leaving the appliance
 - Transport
 - Storage
 - Maintenance and repair work
 - Danger
- Maintain a minimum distance of 10 m to overhead electrical lines.

4 INSTALLATION AND START-UP

4.1 Attaching the carrying belt to the basic appliance

See "Multitool MT 42.2 – basic appliance" operating instructions.

4.2 Fitting the attachment to the basic appliance

See "Multitool MT 42.2 – basic appliance" operating instructions.

5 OPERATION

⚠ CAUTION! Danger of burns. The gearbox housing becomes hot during operation.

- Do not touch the gearbox housing.

5.1 Turning the cutter head (02, 03)

The cutter head can be adjusted stepwise between -90° and $+45^\circ$ (02). This means it can be adjusted as required for the work (03/a, 03/b).

⚠ WARNING! Danger of cutting injuries. Danger of cutting injuries when reaching into the cutting blade.

- Always switch off the appliance before turning the cutter head.

1. Press and hold the unlock button (02/1).
2. Turn the cutter head (02/2) until it engages in the required position.
3. Release the unlocking button (02/1).

5.2 Pulling off the protective cover (04)

1. Before switching on the appliance, pull the protective cover (04/1) off the cutting blade (04/2).

5.3 Switching the appliance on and off

See "Multitool MT 42.2 – basic appliance" operating instructions.

5.4 Oiling the cutting blade (05)

⚠ WARNING! Danger of cutting injuries. Danger of cutting injuries when reaching into the cutting blade.

- Always switch off the appliance before oiling the cutting blade.

While working, perform the following tasks at regular intervals:

1. Oil the cutting blade (05/1) with environmentally friendly lubricating oil (05/2).

This enables the cutting blade to run more easily, it does not become hot and the battery life increases.

6 WORKING BEHAVIOUR AND WORKING TECHNIQUE (06)

⚠ WARNING! Increased risk of falling. There is a greater risk of falling if work is carried out from an elevated position (e.g. ladder).

- always work with the appliance from the ground and make sure that you are standing securely.
- Heed the safety instructions.
- Cut the hedge regularly and only at the permitted times.
- Only cut off the thin branches and new growth on the surface of the hedge; do not cut too deep.
- Always cut the two sides of a hedge first, followed by the top. This prevents cut material from falling into areas that you have not yet trimmed.
- Hedges should always be trimmed into a trapezoidal shape (tapering toward the top). This prevents the leaves on the lower branches from being shaded out (06).

7 MAINTENANCE AND CARE

⚠ WARNING! Danger of cuts and lacerations. Danger of cuts and lacerations when reaching into sharp-edged, moving appliance parts and into cutting tools.

- Before maintenance, care and cleaning work, always switch off the appliance. Remove the rechargeable battery.
- Always wear protective gloves during maintenance, care and cleaning work.
- Do not get the machine wet or expose it to moisture.
- Clean plastic parts with a cloth and do not use any cleaning agents or solvents.
- Check the electrical contacts for corrosion, clean with a fine wire brush if necessary and then spray with a contact spray.
- Check the cutting blade for damage and – if damaged – have replaced.
- Clean the cutting blade and spray with rust-proofing oil.

8 HELP IN CASE OF MALFUNCTION

⚠ CAUTION! Risk of injury. Sharp-edged and moving appliance parts can lead to injury.

- Always wear protective gloves during maintenance, care and cleaning work!

i NOTE For malfunctions that are not listed in this table or that you cannot resolve yourself, please contact our customer service.

Malfunction	Cause	Remedy
Cutting blade gets hot. Smoke development.	No oil on the cutting blade.	<ol style="list-style-type: none"> Switch off the appliance and remove the rechargeable battery. Clean and oil the cutting blade. Install the battery again.
	<ul style="list-style-type: none"> Cutting blade is blunt. Nicks in the cutting blade. 	Contact one of the manufacturer's service centres.
Branches are not cut off cleanly. Branches often jam in the cutting blade.	Cutting blade is blunt.	Contact one of the manufacturer's service centres.
	Sliding play of the cutting blade is too large.	Contact one of the manufacturer's service centres.
Motor running, but the cutting blade does not move.	Appliance fault	Contact one of the manufacturer's service centres.
Appliance vibrates unusually.	Appliance fault	Contact one of the manufacturer's service centres.
Further malfunctions	See "Multitool MT 42.2 – basic appliance" operating instructions.	

9 TRANSPORT

Perform the following measures before transporting the appliance:

- Switch off the appliance.
- Remove the battery from the basic appliance.
- Attach all protective covers.
- Separate basic appliance, shaft extension (if used) and attachment from one another.

f NOTE For information on battery transport, see operating instructions "Multitool MT 42.2 – Basic appliance"

10 STORAGE

Thoroughly clean the appliance after each use and – if present – attach all covers. Store the appliance in a dry, lockable place out of the reach of children.

Carry out the following jobs before intervals in work lasting for longer than 30 days:

- Clean the cutting blade and spray with rust-proofing oil.

- Thoroughly clean the appliance and store it in a dry place.

11 DISPOSAL

Information on the German Electrical and Electronic Equipment Act (ElectroG)



- Electrical and electronic appliances do not belong in household waste, but should be collected and disposed of separately.

- Used batteries or rechargeable batteries that are not installed permanently in the old appliance must be removed before disposal. Their disposal is regulated by the battery law.
- Owners or users of electrical and electronic appliances are obliged by law to return them after use.
- The end user bears personal responsibility for deleting his personal data from the old appliance to be disposed of.

The symbol of the crossed-through rubbish bin means that electrical and electronic appliances may not be disposed of in the household rubbish.

Electrical and electronic appliances can be handed in at the following places at no charge:

- Public service disposal or collection points (e.g. municipal building yards)
- Points of sale of electrical appliances (stationary and online) provided traders are obliged to take them back or offer this voluntarily.

These statements only apply to appliances that are installed and sold in the countries of the European Union and are subject to European Directive 2012/19/EU. Different provisions may apply to the disposal of electrical and electronic appliances in countries outside the European Union.

12 AFTER-SALES/SERVICE

In the event of questions of warranty, repair or spare parts, please contact your nearest AL-KO Service Centre. These can be found on the Internet at:

www.al-ko.com/service-contacts

13 GUARANTEE

We will resolve any material or manufacturing faults on the appliance during the legal warranty period for claims relating to faults, in accordance with our choice either to repair or replace. The legal warranty period is determined by the legislation of the country in which the appliance was purchased.

Our warranty promise applies only if:

- These operating instructions are heeded
- The appliance is handled correctly
- Original spare parts have been used

The warranty becomes void in the case of:

- Unauthorised repair attempts
- Unauthorised technical modifications
- Non-intended use

The guarantee excludes:

- Paint damage that can be attributed to normal wear and tear
- Wear parts that are marked with a frame xxxxxx (x) on the spare parts card

The guarantee period commences with purchase by the first end user. The date on the proof of purchase is decisive. In the event of a guarantee claim, please take this guarantee declaration and the original proof of purchase, and contact your dealer or the nearest authorised customer service centre. This statement does not affect the purchaser's statutory claims for defects against the vendor.

VERTALING VAN DE ORIGINELE GEBRUIKERSHANDLEIDING

Inhoudsopgave

1	Over deze gebruiksaanwijzing	20	7	Onderhoud en verzorging.....	25
1.1	Symbolen op de titelpagina.....	20	8	Hulp bij storingen.....	25
1.2	Verklaring van pictogrammen en signaalwoorden.....	20	9	Transport.....	25
2	Productomschrijving	21	10	Opslag.....	25
2.1	Beoogd gebruik (01).....	21	11	Verwijderen	26
2.2	Mogelijk voorzienbaar foutief gebruik.....	21	12	Klantenservice/service centre	26
2.3	Restrisico's	21	13	Garantie.....	26
2.4	Symbolen op het heggenschaar-hulpstuk.....	21			
2.5	Veiligheids- en beveiligingsvoorzieningen	22			
2.6	Productoverzicht	22			
3	Veiligheidsinstructies	22			
3.1	Gebruiker	22			
3.2	Persoonlijke beschermingsmiddelen..	22			
3.3	Veiligheid op de werkplek	22			
3.4	Veiligheid van personen en dieren.....	22			
3.5	Veiligheid van het apparaat.....	22			
3.6	Elektrische veiligheid.....	23			
3.7	Veiligheidsinstructies voor heggenscharen	23			
3.8	Veiligheidsaanwijzingen voor snoei gereedschappen met een verlengde reikwijdte	23			
3.9	Veiligheidsinstructies voor heggenschaar-hulpstuk.....	23			
4	Montage en ingebruikname	24			
4.1	Draagriem aanbrengen op het basisapparaat.....	24			
4.2	Aanbouwapparaat op het basisapparaat steken	24			
5	Bediening	24			
5.1	Snijkop draaien (02, 03).....	24			
5.2	Beschermende afdekking verwijderen (04).....	24			
5.3	Apparaat in- en uitschakelen.....	24			
5.4	Snijblad oliën (05)	24			
6	Werkwijze en werkmethode (06)	24			

1 OVER DEZE GEBRUIKSAANWIJZING

- De Duitse versie is de originele gebruiksaanwijzing. Alle andere taalversies zijn vertalingen van de originele gebruiksaanwijzing.
- Bewaar deze gebruiksaanwijzing goed zodat u erin het antwoord op uw vragen kunt terugvinden wanneer u informatie over de machine nodig heeft.
- Draag de machine alleen samen met deze gebruiksaanwijzing aan andere personen over.
- Lees en neem de veiligheids- en waarschuwingeninstructies in deze gebruiksaanwijzing in acht.

1.1 Symbolen op de titelpagina

Symbol	Betekenis
	Lees voor de ingebruikname deze gebruiksaanwijzing absoluut zorgvuldig door. Dit is de voorwaarde voor veilig werken en een storingsvrij gebruik.
	Gebruiksaanwijzing
	Ga voorzichtig met Li-Ion accu's om! Neem met name de aanwijzingen voor transport, opslag en afvalverwijdering in acht!

1.2 Verklaring van pictogrammen en signaalwoorden

 **GEVAAR!** Wijst op een direct gevaarlijke situatie, die, wanneer ze niet vermeden wordt, tot de dood of tot een ernstig letsel leidt.

⚠ WAARSCHUWING! Wijst op een potentieel gevaarlijke situatie, die, wanneer ze niet vermeden wordt, tot de dood of tot een zwaar letsel kan leiden.

⚠ VOORZICHTIG! Wijst op een potentieel gevaarlijke situatie, die, wanneer ze niet vermeden wordt, tot een licht of middelzwaar letsel kan leiden.

! LET OP! Wijst op een situatie, die, wanneer ze niet vermeden wordt, tot materiële schade kan leiden.

i OPMERKING Speciale aanwijzingen voor meer duidelijkheid en een beter gebruik.

2 PRODUCTOMSCHRIJVING

Met het heggen-schaar-hulpstuk kunt u comfortabel en veilig vanaf de grond dunne takken en verse scheuten van heggen en struiken verwijderen. Het moeizaam en gevaarlijk werken op een ladder is niet langer nodig.

2.1 Beoogd gebruik (01)

Het heggen-schaar-hulpstuk HTA 4245.2 mag alleen samen met het Multitool-basisapparaat MT 42.2 worden gebruikt. Het totale apparaat is ontworpen om dunne takken en verse scheuten van heggen en struiken te verwijderen vanaf de grond. De gebruiker moet daarbij stevig op de grond staan (01).

De af te snijden takken mogen niet dikker zijn dan 16 mm.

Het basisapparaat en de aangebouwde apparatuur is uitsluitend bedoeld voor particulier gebruik. Ieder ander gebruik alsmede niet-toegestane verbouwingen of uitbreidingen worden voor misbruik aangezien en hebben de uitsluiting van de garantie en het verlies van de conformiteit en de weigering van iedere verantwoordelijkheid voor schade van de gebruiker of van derden van de fabrikant tot gevolg.

2.2 Mogelijk voorzienbaar foutief gebruik

- Het heggen-schaar-hulpstuk nooit snel en met geweld door de te snoeien takken duwen. Pas uw werkbewegingen aan de snelheid van het apparaat aan.
- In de mesbalk vastgelopen takken nooit verwijderen terwijl het apparaat draait.
- Gebruik het apparaat nooit terwijl u op een ladder staat.

- Gebruik maar één verlengbuis, ook niet wanneer meerdere verlengbuizen beschikbaar zijn.

2.3 Restriscio's

Ook bij doelmatig gebruik van het gereedschap blijft sprake van een zeker restriscio dat niet kan worden uitgesloten. Uit de aard en de bouwwijze van het apparaat kunnen, afhankelijk van het gebruik, de volgende potentiële gevaren worden afgeleid:

- Contact met vallende en in het rond vliegende afgesneden takken
- Contact met takken die onder spanning staan
- Inademen van deeltjes van afgesneden gewasdeeltjes als er geen adembescherming wordt gedragen.
- Snijletsel aan de mesbalk
- Letsel als gevolg van afbrekende delen van de mesbalk

2.4 Symbolen op het heggen-schaar-hulpstuk

Symbol	Betekenis
	Wees bijzonder voorzichtig bij de hantering!
	Lees vóór ingebruikname de gebruiksaanwijzing!
	Veiligheidsbril en gehoorbescherming dragen!
	Draag beschermende handschoenen!
	Draag laarzen met een slipvaste zool!
	Houd de handen uit de buurt van het snijmechanisme! Vingers kunnen afgesneden worden.
	Beschermen tegen regen en vocht!

Symbol	Betekenis
	Minimale afstand van 10 m tot voedingskabels en onder spanning staande kabels!

2.5 Veiligheids- en beveiligingsvoorzieningen

Beschermende afdekking van het snijblad

Vóór het vervoer moet de beschermende afdekking over het snijblad worden geschoven, om persoonlijk letsel en beschadiging van voorwerpen te voorkomen.

2.6 Productoverzicht

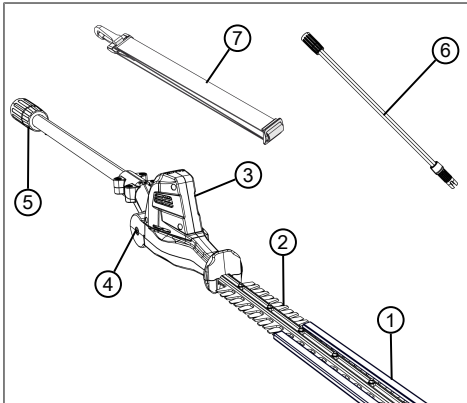

Nr.	Onderdeel
1	Beschermafdekking voor snijblad
2	Snijmes
3	Snijkop met draaikoppeling
4	Ontgrendelknop voor draaikoppeling
5	Koppeling voor verlengbuis of basisapparaat
6	Buisverlenging MTA 42.2 (art.-nr. 127647)*
7	Draagriem voor basisapparaat

* Niet in de leveringsomvang inbegrepen, is apart verkrijgbaar.

3 VEILIGHEIDSINSTRUCTIES

3.1 Gebruiker

- Personen van jonger dan 16 jaar en personen die de gebruikershandleiding niet hebben gelezen, mogen het apparaat niet gebruiken. Neem eventueel van toepassing zijnde nationale veiligheidsvoorschriften omtrent de minimum leeftijd van de gebruiker in acht.
- Bedien het apparaat niet als u onder invloed bent van alcohol, drugs of geneesmiddelen.

3.2 Persoonlijke beschermingsmiddelen

- Om letsel aan hoofd en ledematen evenals gehoorschade te voorkomen, moet verplicht beschermende kleding en uitrusting worden gedragen.
- De persoonlijke beschermingsmiddelen bestaan uit:
 - Veiligheidshelm, veiligheidsbril en ademhalingsstoestel
 - lange broek en stevige schoenen
 - bij onderhoud en verzorging: veiligheids-handschoenen

3.3 Veiligheid op de werkplek

- Werk enkel bij daglicht of bij sterk kunstlicht.
- Verwijder vóór de werkzaamheden gevaarlijke voorwerpen uit het werkgebied, bijv. takken, glazen en metalen voorwerpen, stenen.
- Let daarbij op uw stabiliteit.

3.4 Veiligheid van personen en dieren

- Gebruik de machine alleen voor werkzaamheden waarvoor het is bedoeld. Niet-reglementair gebruik kan letsel en materiële schade veroorzaken.
- Schakel het apparaat alleen in als er geen personen of dieren in het werkgebied aanwezig zijn.
- Houd handen en voeten of andere lichaamsdelen uit de buurt van bewegende onderdelen (bijv. snijwerk).
- Onderdelen van het apparaat, zoals snijgereedschap, kunnen tijdens het gebruik sterk opwarmen. Raak ze niet aan. Wacht na het uitschakelen tot ze afgekoeld zijn.

3.5 Veiligheid van het apparaat

- Gebruik het apparaat alleen onder de volgende voorwaarden:
 - Het apparaat is niet vervuild.

- Het apparaat vertoont geen beschadigingen.
- Alle bedieningselementen werken.
- Houd alle apparaatgrepen droog en schoon.
- Overbelast het apparaat niet. Het is voor lichte particuliere werkzaamheden bedoeld. Overbelasting leidt tot beschadiging van het apparaat.
- Gebruik het apparaat nooit met versleten of defecte onderdelen. Vervang defecte onderdelen altijd door originele reserve-onderdelen van de fabrikant. Wanneer het apparaat met versleten of defecte onderdelen wordt gebruikt, kan tegenover de fabrikant geen aanspraak op garantie worden gemaakt.

3.6 Elektrische veiligheid

- Ter voorkoming van kortsluitingen en vernieling van de elektrische onderdelen:
 - Bescherm het apparaat tegen vocht en gebruik het niet bij regen.
 - Spuit het apparaat niet met water af.
 - Open het apparaat niet.

f OPMERKING Neem de veiligheidsinstructies voor de accu en de oplader in de afzonderlijke handleidingen in acht.

3.7 Veiligheidsinstructies voor heggen

- **Houd lichaamsdelen uit de buurt van het mes. Probeer niet om bij draaiende messen onofafval te verwijderen of te snoeien materiaal vast te houden.** De messen bewegen na het uitschakelen van de schakelaar nog verder. Een ogenblik onoplettendheid bij het gebruik van het snoeigereedschap kan tot ernstig letsel leiden.
- **Draag het snoeigereedschap aan het handvat bij stilstaande messen en let erop dat de schakelaar niet wordt bediend.** Het juiste dragen van het snoeigereedschap vermindert het gevaar voor de onbedoelde werking en een daardoor veroorzaakt letsel door het mes.
- **Bij transport of opslag van het snoeigereedschap altijd de afdekking over de messen doen.** Deskundige hantering met het snoeigereedschap vermindert het gevaar voor letsel door het mes.
- **Zorg ervoor dat alle schakelaars uitgeschakeld zijn en de accu verwijderd of uitgeschakeld is voordat u ingeklemd maai-**

goed verwijderd of onderhoud aan de machine uitvoert. Een onverwachte werking van het snoeigereedschap bij het verwijderen van ingeklemd materiaal kan ernstig letsel veroorzaken.

- **Houd de heggenaar alleen aan de geïsoleerde handvaten vast omdat hete snijmes in aanraking kan komen met verborgen stroomleidingen.** Het contact van de messen met een onder spanning staande kabel kan ook metalen delen van het apparaat onder spanning zetten en een elektrische schok veroorzaken.
- **Houd alle stroomkabels uit de buurt van het snijbereik.** Kabels en leidingen kunnen in heggen en struiken verborgen zijn en per ongeluk door het mes worden doorgesneden.
- **Gebruik het snoeigereedschap niet bij slecht weer.** Dat vermindert het gevaar om door een bliksem geraakt te worden.

3.8 Veiligheidsaanwijzingen voor snoeigereedschappen met een verlengde reikwijdte

- **Verminder het gevaar voor een dodelijke elektrische schok door het snoeigereedschap met verlengde reikwijdte nooit in de buurt van elektrische kabels te gebruiken.** De aanraking van of het gebruik in de buurt van stroomkabels kan ernstig letsel of een dodelijke elektrische schok veroorzaken.
- **Bedien het snoeigereedschap met verlengde reikwijdte altijd met beide handen.** Houd het snoeigereedschap met verlengde reikwijdte met beide handen vast om het verlies van controle te voorkomen.
- **Draag bij werkzaamheden met het snoeigereedschap met verlengde reikwijdte boven het hoofd een hoofdbescherming.** Valende stukken kunnen ernstig letsel veroorzaken.

3.9 Veiligheidsinstructies voor heggenaar-hulpstuk

- Controleer de heggen en struiken voorafgaand aan het snoeien op verborgene objecten – bijv. draden, draadafrasteringen, elektrische leidingen, tuingereedschap, flessen – en verwijder ze.
- Beweeg en vervoer het apparaat zo dat mensen en dieren het snijblad niet kunnen aanraken. Schuif voor het begin van het vervoer de veiligheidsafdekking over het snijblad.

- Houd tijdens het werk de te snoeien twijgen niet vast.
- Schakel het apparaat uit en wacht tot het mes tot stilstand is gekomen alvorens geblokkeerde twijgen te verwijderen.
- Verwijder de accu uit het basisapparaat en schuif de beschermende afdekking over het snijblad bij:
 - Test-, afstel- en reinigingswerkzaamheden
 - Werken aan het snijblad
 - Het achterlaten van het apparaat
 - Transport
 - Opslag
 - Onderhouds- en reparatiewerkzaamheden
 - Gevaar
- Houd steeds een veiligheidsafstand van 10 m aan ten opzichte van bovengrondse elektriciteitsleidingen.

4 MONTAGE EN INGEBRUIKNAME

4.1 Draagriem aanbrengen op het basisapparaat

Zie gebruiksaanwijzing "Multitool MT 42.2 – basisapparaat".

4.2 Aanbouwapparaat op het basisapparaat steken

Zie de gebruiksaanwijzing "Multitool MT 42.2 – basisapparaat".

5 BEDIENING

⚠ VOORZICHTIG! Gevaar voor verbranding. Tijdens het gebruik wordt het transmissiehuis heet.

- Raak het transmissiehuis niet aan.

5.1 Snijkop draaien (02, 03)

De snijkop is in stappen tussen -90° en +45° verstelbaar (02). Daardoor kan hij worden aangepast aan wat nodig is voor het werk (03/a, 03/b).

⚠ WAARSCHUWING! Gevaar voor snijletsel. Gevaar voor snijletsel bij aanraking van het snijmes.

- Schakel het apparaat altijd uit voordat u de snijkop draait!

1. Ontgrendelingsknop (02/1) indrukken en ingedrukt houden.

2. Snijkop (02/2) draaien totdat hij vastklikt in de juiste positie.
3. Ontgrendelingsknop (02/1) loslaten.

5.2 Beschermende afdekking verwijderen (04)

1. Trek voordat u het apparaat inschakelt de beschermende afdekking (04/1) van het snijblad (04/2) af.

5.3 Apparaat in- en uitschakelen

Zie de gebruiksaanwijzing "Multitool MT 42.2 – basisapparaat".

5.4 Snijblad oliën (05)

⚠ WAARSCHUWING! Gevaar voor snijletsel. Gevaar voor snijletsel bij aanraking van het snijblad.

- Schakel het apparaat altijd uit voordat u het snijblad oliet!

Voer tijdens het werk de volgende werkzaamheden periodiek uit:

1. Snijblad (05/1) oliën met milieuvriendelijke smeerolie (05/2).

Dit zorgt ervoor dat het snijblad gemakkelijker draait, niet warm wordt en de gebruiksduur van de accu toeneemt.

6 WERKWIJZE EN WERKMETHODE (06)

⚠ WAARSCHUWING! Verhoogd gevaar voor vallen. Er bestaat verhoogd gevaar voor vallen als het werk wordt uitgevoerd vanuit een verhoogde positie (bijv. ladder).

- Werk altijd vanaf de grond met het apparaat en zorg er daarbij voor dat u veilig staat.
- Volg de veiligheidsinstructies op.
- De heg regelmatig en alleen op de toegestane tijden snoeien.
- Alleen de dunne takken en verse loten aan het oppervlak van de heg snoeien; niet te diep snoeien.
- Snoei eerst altijd beide zijden van een heg en vervolgens de bovenzijde. Zo kan er geen snoei-materiaal in de gebieden vallen die nog moeten worden bewerkt.
- Heggen moeten altijd in trapeziumvorm worden gesnoeid. Dit voorkomt het kaal worden van de onderste takken (06).

7 ONDERHOUD EN VERZORGING

⚠ WAARSCHUWING! Gevaar voor snijletsel. Gevaar voor snijletsel als gevolg van contact met scherpe en bewegende delen van het apparaat, zoals het snijblad.

- Schakel voorafgaand aan onderhouds-, verzorgings- en reinigingswerkzaamheden altijd het apparaat uit. Verwijder de accu.
- Draag bij onderhouds-, verzorgings- en reinigingswerkzaamheden altijd beschermende handschoenen.

- Het apparaat niet blootstellen aan vocht en nattigheid.
- Plastic delen reinigen met een doek en hierbij geen reinigings- of oplosmiddelen gebruiken.
- Elektrische contacten controleren op corrosie, indien nodig reinigen met een fijne staal-

borstel en vervolgens besproeien met een contactspray.

- Snijblad controleren op beschadigingen en – indien beschadigd – laten vervangen.
- Snijblad reinigen en besproeien met corrosiewerende olie.

8 HULP BIJ STORINGEN

⚠ VOORZICHTIG! Gevaar voor letsel. Onderdelen met scherpe randen en draaiende onderdelen kunnen letsel veroorzaken.

- Draag bij onderhouds- en reinigingswerkzaamheden altijd beschermende handschoenen!

ℹ OPMERKING Neem contact op met onze klantenservice bij storingen die niet in deze tabel staan vermeld of die u niet zelf kunt oplossen.

Storing	Oorzaak	Maatregel
Snijblad wordt heet. Rookontwikkeling.	Geen olie op het snijblad.	1. Apparaat uitschakelen en accu verwijderen. 2. Snijblad reinigen en inoliën. 3. Plaats de accu weer.
	<ul style="list-style-type: none"> ■ Mes is bot. ■ Kerven in het snijblad. 	Ga naar een servicepunt van de fabrikant.
Takken worden slecht gesneden. Takken worden vaak gevangen in het snijblad.	Mes is bot.	Ga naar een servicepunt van de fabrikant.
	Speling van het snijblad is te groot.	Ga naar een servicepunt van de fabrikant.
Motor loopt maar snijblad beweegt niet.	Storing in het apparaat	Ga naar een servicepunt van de fabrikant.
Apparaat trilt meer dan normaal.	Storing in het apparaat	Ga naar een servicepunt van de fabrikant.
Verdere storingen	Zie gebruiksaanwijzing "Multitool MT 42.2 – basisapparaat".	

9 TRANSPORT

Voer voor het begin van het vervoer de volgende maatregelen uit:

1. Apparaat uitschakelen.
2. Accu verwijderen uit het basisapparaat.
3. Alle beschermafdekkingen aanbrengen.
4. Basisapparaat, verlengbuis (indien aanwezig) en hulpstuk van elkaar scheiden.

ℹ OPMERKING Aanwijzingen voor transport van de accu: zie gebruiksaanwijzing "Multitool MT 42.2 – basisapparaat".

10 OPSLAG

Na elk gebruik het apparaat grondig reinigen en – indien beschikbaar – alle veiligheidsafdekkingen aanbrengen. Apparaat op een droge, afsluitbare plaats en buiten het bereik van kinderen bewaren.

Voor aanvang van onderbrekingen in het gebruik die langer duren dan 30 dagen, moeten de volgende werkzaamheden worden uitgevoerd:

- Snijblad reinigen en besproeien met corrosiewerende olie.
- Reinig het apparaat grondig en bewaren deze in een droge ruimte.

11 VERWIJDEREN

Advies over de wetgeving inzake elektrische en elektronische apparaten (ElektroG)



- Oude elektrische en elektronische apparaten horen niet thuis bij het huishoudelijke afval, maar moeten gescheiden worden aangeboden of verwijderd!
- Gebruikte batterijen of accu's, die niet vast in het apparaat ingebouwd zijn, moeten voor de verwijdering worden gedemonteerd! De recycling ervan wordt door de batterijwetgeving beheerst.
- Bezitters of gebruikers van elektrische en elektronische apparatuur zijn wettelijk tot teruggave na gebruik verplicht.
- De eindgebruiker is verantwoordelijk voor het wissen van zijn persoonlijke gegevens op het te verwijderen gebruikte apparaat!

13 GARANTIE

Eventueel binnen de wettelijke termijn voor aansprakelijkheid optredende materiaal- of fabricagefouten van het apparaat worden naar eigen oordeel door ons verholpen, hetzij door reparatie of door levering van een vervangend apparaat. De geldende termijn voor aansprakelijkheid hangt in elk geval af van de wetgeving in het land waarin het apparaat werd aangeschaft.

Onze garantie geldt alleen bij:

- naleving van deze gebruikershandleiding
- Deskundig gebruik
- Gebruik van originele reserveonderdelen

De garantie vervalt bij:

- Eigenhandig uitgevoerde reparatiepogingen
- Eigenhandig aangebrachte technische wijzigingen
- Gebruik voor andere doeleinden dan het gebruiksdoel

Van de garantie zijn uitgesloten:

- lakschade opgetreden als gevolg van normaal gebruik
- Slijtageonderdelen die op de reserveonderdelenkaart met een kader xxxxxx (x) zijn aangeduid

De garantietermijn begint bij de aanschaf door de eerste eindgebruiker. Maatgevend is daarbij de datum op de kassabon. Ga met deze verklaring en de originele kassabon naar uw dealer of naar de dichtstbijzijnde klantenservice. Deze verklaring laat het vorderingsrecht van de koper jegens de verkoper wegens defecten aan het apparaat onverlet.

Het symbool van de afvallemmer met de schuine streep erdoor betekent, dat elektrische en elektronische gebruikte apparaten niet via het gewone afval mogen worden verwijderd.

Elektrische en elektronische apparaten kunnen op de volgende verzamelpunten gratis worden afgegeven:

- Openbare recycling- en verzamelpunten (bijv. milieuparken)
- Verkooppunten van elektrische apparatuur (vast en online), voor zover handelaren tot terugname verplicht zijn of deze vrijwillig aanbieden.

Deze voorschriften zijn alleen voor toepassing op apparaten die in landen van de Europese Unie geïnstalleerd en verkocht werden en die beantwoorden aan de Europese richtlijn 2012/19/EU. In landen buiten de Europese Unie kunnen afwijkende voorschriften gelden voor het verwijderen van afgedankte elektrische en elektronische apparaten.

12 KLANTENSERVICE/SERVICE CENTRE

Voor vragen over garantie, reparatie of reserveonderdelen kunt u contact opnemen met het dichtstbijzijnde AL-KO service centre. Deze vindt u op internet op het volgende adres:

www.al-ko.com/service-contacts

TRADUCTION DE LA NOTICE D'UTILISATION ORIGINALE



Table des matières

1	À propos de cette notice	27	8	Aide en cas de pannes	32
1.1	Symboles sur la page de titre	27	9	Transport	32
1.2	Explications des symboles et des termes d'avertissement	27	10	Stockage	33
2	Description du produit	28	11	Élimination	33
2.1	Utilisation conforme (01)	28	12	Service clients/après-vente	33
2.2	Éventuelles utilisations prévisibles	28	13	Garantie	33
2.3	Risques résiduels	28			
2.4	Symboles sur la tête taille-haie	28			
2.5	Dispositifs de sécurité et de protection	29			
2.6	Aperçu du produit	29			
3	Consignes de sécurité	29			
3.1	Opérateurs	29			
3.2	Équipement de protection individuel ..	29			
3.3	Sécurité de l'espace de travail	29			
3.4	Sécurité des personnes et des animaux	29			
3.5	Sécurité de l'appareil	30			
3.6	Sécurité électrique	30			
3.7	Consignes de sécurité pour les taille-haies	30			
3.8	Consignes de sécurité pour les taille-haies à portée rallongée	30			
3.9	Consignes de sécurité pour l'accessoire taille-haie	30			
4	Montage et mise en service	31			
4.1	Accrocher la sangle de transport sur l'appareil de base	31			
4.2	Insérer l'accessoire sur l'appareil de base	31			
5	Utilisation	31			
5.1	Tourner la tête de coupe (02, 03)	31			
5.2	Retirer le capot de protection (04)	31			
5.3	Allumer et éteindre l'appareil	31			
5.4	Lubrifier la lame (05)	31			
6	Comportement au travail et technique de travail (06)	31			
7	Maintenance et entretien	32			

1 À PROPOS DE CETTE NOTICE

- La notice d'utilisation originale est la version en langue allemande. Toutes les autres versions linguistiques sont des traductions de la notice d'utilisation originale.
- Conservez toujours cette notice de manière à pouvoir la consulter facilement si vous avez besoin d'informations sur l'appareil.
- Si vous cédez l'appareil à un tiers, remettez-lui impérativement cette notice.
- Lisez et respectez les consignes de sécurité et les avertissements de la présente notice.

1.1 Symboles sur la page de titre

Symbole	Signification
	Lire impérativement la présente notice avec attention avant la mise en service. Ceci constitue une condition préalable à un travail sûr et une bonne maniabilité.
	Notice d'utilisation
	Manipuler les batteries li-ion avec prudence ! Respecter notamment les consignes de transport, de stockage et d'élimination figurant dans la présente notice d'utilisation !

1.2 Explications des symboles et des termes d'avertissement

 **DANGER !** Indique une situation de danger immédiat qui, si elle n'est pas évitée, entraîne la mort ou une blessure grave.

⚠ AVERTISSEMENT ! Indique une situation de danger potentiel qui, si elle n'est pas évitée, pourrait entraîner la mort ou une blessure grave.

⚠ ATTENTION ! Indique une situation de danger potentiel qui, si elle n'est pas évitée, pourrait entraîner des blessures légères ou de gravité moyenne.

ATTENTION ! Indique une situation qui, si elle n'est pas évitée, pourrait entraîner des dommages matériels.

i REMARQUE Instructions spéciales pour une meilleure compréhension et une manipulation correcte.

2 DESCRIPTION DU PRODUIT

Avec l'accessoire taille-haie, vous pouvez supprimer facilement et en toute sécurité depuis le sol des branches fines et des jeunes pousses présentes sur les haies et les buissons. Plus besoin de s'encombrer d'une échelle, le travail est plus facile et plus sûr.

2.1 Utilisation conforme (01)

L'accessoire taille-haie HTA 4245.2 ne doit être utilisé qu'en conjonction avec l'appareil de base Multitool MT 42.2. L'appareil complet est destiné à supprimer depuis le sol des branches fines et des jeunes pousses présentes sur les haies et les buissons. Pour ces tâches, l'utilisateur doit se tenir debout, bien stable sur le sol (01).

Les branches à couper ne doivent pas être plus épaisses que 16 mm.

L'appareil de base et les accessoires qui vont dessus sont exclusivement destinés à une utilisation domestique. Toute autre utilisation ainsi que les modifications ou transformations non autorisées sont considérées comme une utilisation non conforme avec, pour conséquence, la nullité de la garantie ainsi que la perte de la conformité et le rejet de toute responsabilité du constructeur en cas de dommages causés à l'utilisateur ou à des tiers.

2.2 Éventuelles utilisations prévisibles

- Ne jamais forcer sur le taille-haie pour couper les branches et tenter d'accélérer l'opération. Adaptez vos mouvements de travail à la vitesse de l'appareil.
- Ne jamais retirer les branches coincées dans les dents des lames lorsque l'appareil est en marche.

- Ne pas utiliser l'appareil en se tenant debout sur une échelle.
- Utiliser uniquement une seule rallonge de tube, même lorsque plusieurs sont disponibles.



2.3 Risques résiduels

Même lors de l'utilisation conforme de l'appareil, il n'est pas possible d'exclure totalement les risques résiduels. En raison de la nature et de la construction de l'appareil, son utilisation peut être associée aux risques résiduels potentiels suivants :

- Contact avec des branches coupées qui chutent ou qui volent autour de l'utilisateur
- Contact avec des branches sous contrainte
- Inhalation de particules de sciure si l'utilisateur ne porte pas de protection respiratoire
- Blessures par coupure au niveau des lames
- Blessures provoquées par des morceaux de lame qui se cassent

2.4 Symboles sur la tête taille-haie

Symbole	Signification
	Prudence particulière requise lors de la manipulation !
	Lire la notice d'utilisation avant la mise en service !
	Porter des lunettes de protection et un casque de protection auditive !
	Porter des gants de protection !
	Porter des bottes avec une semelle antidérapante !
	Maintenir les mains éloignées de l'outil de coupe ! Des doigts peuvent être sectionnés.

Symbole	Signification
	Protéger l'appareil de la pluie et de l'humidité !
	Distance minimale de 10 m par rapport aux câbles électriques et aux conduites d'électricité !

2.5 Dispositifs de sécurité et de protection

Capot de protection de la lame

Le capot de protection doit être en place sur la lame avant de transporter l'appareil afin d'éviter de blesser des personnes et d'endommager des objets.

2.6 Aperçu du produit

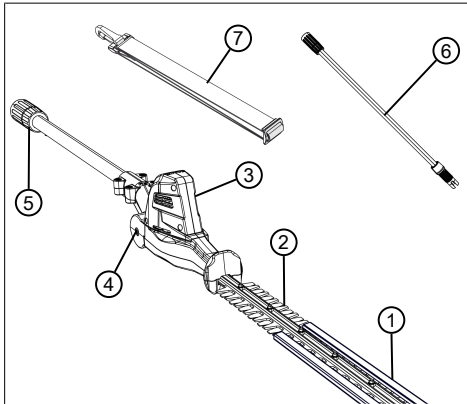

N°	Pièce
1	Capot de protection de la lame
2	Lame de coupe
3	Tête de coupe à articulation rotative
4	Bouton de déverrouillage pour l'articulation rotative
5	Accouplement pour la rallonge de tube et/ou l'appareil de base
6	Rallonge de tube MTA 42.2 (n° art. 127647)*
7	Bretelle pour l'appareil de base

* Non fournie, peut être achetée séparément.

3 CONSIGNES DE SÉCURITÉ

3.1 Opérateurs

- Les jeunes de moins de 16 ans ou les personnes qui ne connaissent pas le mode d'emploi ne doivent pas utiliser l'appareil. Respecter l'éventuelle réglementation de sécurité nationale sur l'âge minimum de l'opérateur.
- L'appareil ne doit pas être utilisé sous l'emprise de l'alcool, de drogues ou de médicaments.

3.2 Équipement de protection individuel

- Pour éviter les blessures à la tête et aux membres, ainsi que des lésions de l'ouïe, il convient de porter des vêtements et équipements de protection réglementaires.
- L'équipement de protection individuelle est composé de :
 - Casque de protection, lunettes de protection et protection respiratoire
 - Pantalon long et chaussures rigides
 - Pour la maintenance et l'entretien : Gants de protection

3.3 Sécurité de l'espace de travail

- Travailler à la lumière du jour, ou bien avec un éclairage artificiel puissant.
- Avant de commencer à travailler, retirez les objets dangereux de la zone de travail, p.ex. les branches, les bouts de verre, de métal, les pierres.
- Veiller à toujours avoir une position stable.

3.4 Sécurité des personnes et des animaux

- Utilisez l'appareil uniquement pour les travaux pour lesquels il est prévu. Une utilisation non conforme peut entraîner des blessures et provoquer des dégâts matériels.
- Allumez l'appareil uniquement lorsque personne ni aucun animal ne se trouvent dans la zone de travail.
- N'approchez pas les mains ni les pieds ni d'autres parties du corps des pièces mécaniques mobiles (p.ex. mécanisme de coupe).
- Les parties de l'appareil comme les outils de coupe peuvent fortement chauffer en fonctionnement. Ne les touchez pas. Après extinction, attendez que ces parties refroidissent.

3.5 Sécurité de l'appareil

- Utiliser l'appareil uniquement dans les conditions suivantes :
 - L'appareil n'est pas encrassé.
 - L'appareil ne présente aucun dommage.
 - Tous les éléments de commande fonctionnent.
- S'assurer que toutes les poignées de l'appareil sont sèches et propres.
- Ne pas sursolliciter l'appareil. Il est conçu pour des travaux non intensifs dans un domaine privé. Toute surcharge entraîne l'endommagement de l'appareil.
- Ne pas utiliser l'appareil avec des pièces usées ou défectueuses. Toujours remplacer les pièces défectueuses par des pièces de rechange d'origine du fabricant. Si l'appareil est utilisé avec des pièces usées ou défectueuses, il ne sera pas possible de faire valoir la garantie du fabricant.

3.6 Sécurité électrique

- Pour éviter les courts-circuits et la destruction des composants électriques :
 - protégez l'appareil de l'humidité et ne l'utilisez pas quand il pleut.
 - Ne projetez pas d'eau sur l'appareil.
 - Ne pas ouvrir l'appareil.

f REMARQUE Observer les consignes de sécurité relatives à la batterie et au chargeur contenues dans les notices d'utilisation séparées.

3.7 Consignes de sécurité pour les taille-haies

- **Tenez toutes les parties du corps éloignées de la lame. N'essayez pas de retirer des déchets de coupe ou de tenir le matériau à couper lorsque les lames sont en marche.** Les lames continuent de bouger après extinction de l'interrupteur. Un moment d'inattention lors de l'utilisation du taille-haie peut entraîner de graves blessures.
- **Portez le taille-haie par la poignée lorsque la lame est à l'arrêt et veillez à ne pas actionner l'interrupteur.** Le port correct du taille-haie réduit le risque de fonctionnement par inadvertance et une blessure occasionnée ainsi par la lame.
- **Lors du transport ou du remisage du taille-haie, toujours enfilez le capot sur les lames.** Un maniement correct du taille-haie

réduit le risque de blessures provoquées par la lame.

- **Assurez-vous que tous les interrupteurs sont éteints et que la batterie est retirée ou éteinte avant d'enlever les déchets de coupe coincés ou d'entretenir la machine.** Un fonctionnement inattendu du taille-haie lors du retrait de matières accumulées ou peut provoquer des blessures graves.
- **Tenez la tronçonneuse uniquement par les poignées isolées, car la lame peut entrer en contact avec des conduites électriques dissimulées.** Le contact des lames avec un câble sous tension peut également mettre les pièces métalliques de l'appareil sous tension et provoquer un choc électrique.
- **Tenez tout câble d'alimentation à l'écart de la zone de coupe.** Des câbles peuvent être dissimulés dans les haies et les buissons et se trouver coupés par inadvertance par la lame.
- **N'utilisez pas le taille-haie en cas de mauvais temps, en particulier en cas de risque d'orage.** Ceci diminue le risque d'être frappé par la foudre.

3.8 Consignes de sécurité pour les taille-haies à portée rallongée

- **Réduisez le risque d'un choc électrique mortel en n'utilisant jamais le taille-haie à portée rallongée à proximité de câbles électriques.** Le contact avec les câbles électriques ou l'utilisation à proximité de câbles électriques peut occasionner de graves blessures ou un choc électrique mortel.
- **Utilisez toujours le taille-haies à portée rallongée avec les deux mains.** Tenez le taille-haies à portée rallongée avec les deux mains pour éviter toute perte de contrôle.
- **Lors des travaux au-dessus de la tête avec le taille-haies à portée rallongée, portez une protection de la tête.** La chute de fragments peut entraîner de graves blessures.

3.9 Consignes de sécurité pour l'accessoire taille-haie

- Examinez les haies et buissons avant de les tailler afin de détecter la présence d'éventuels objets non visibles au premier abord, p.ex. fils métalliques, grillages de clôture, appareils de jardinage, bouteilles. Retirez ces objets.

- Déplacez et transportez l'appareil de sorte en veillant à ne toucher personne ni aucun animal avec la lame. Avant le transport, enfillez le capot de protection sur la lame.
- Pendant le travail, ne retenez pas les branches à couper.
- Éteignez l'appareil et attendez que la lame de coupe soit immobile avant de retirer les branches qui se sont coincées.
- Retirez la batterie de l'appareil de base et enlevez le capot de protection sur la lame quand :
 - vous devez effectuer des travaux de contrôle, de réglage et de nettoyage,
 - vous devez effectuer des travaux sur la lame,
 - vous vous éloignez de l'appareil,
 - Transport
 - Stockage
 - vous devez effectuer des travaux de maintenance et de réparation,
 - il y a un danger.
- Respectez une distance minimale de 10 m avec les lignes électriques aériennes.

4 MONTAGE ET MISE EN SERVICE

4.1 Accrocher la sangle de transport sur l'appareil de base

Voir la notice d'utilisation « Appareil de base du Multitool MT 42.2 ».

4.2 Insérer l'accessoire sur l'appareil de base

Voir la notice d'utilisation « Appareil de base du Multitool MT 42.2 ».

5 UTILISATION

⚠ ATTENTION ! Risque de brûlures. Le carter de transmission devient très chaud en cours d'utilisation.

- Ne pas toucher le carter de transmission.

5.1 Tourner la tête de coupe (02, 03)

La tête de coupe peut être réglée par paliers entre -90° et +45° (02). Cela permet de l'adapter aux exigences de travail (03/a, 03/b).

⚠ AVERTISSEMENT ! Danger de coupures. Danger de coupures si vous approchez les mains de la lame.

- Éteignez toujours l'appareil avant de tourner la tête de coupe.

1. Appuyer sur le bouton de déverrouillage (02/1) et le maintenir enfoncé.
2. Tourner la tête de coupe (02/2) jusqu'à ce qu'elle s'enclenche en position souhaitée.
3. Relâcher le bouton de déverrouillage (02/1).

5.2 Retirer le capot de protection (04)

1. Avant d'allumer l'appareil, retirez le capot de protection (04/1) de la lame (04/2).

5.3 Allumer et éteindre l'appareil

Voir la notice d'utilisation « Appareil de base du Multitool MT 42.2 ».

5.4 Lubrifier la lame (05)

⚠ AVERTISSEMENT ! Danger de coupures. Danger de coupures si vous approchez les mains de la lame.

- Éteignez toujours l'appareil avant de lubrifier la lame.

Pendant le travail, à intervalles réguliers :

1. lubrifiez la lame (05/1) à l'aide d'une huile non polluante (05/2).

Les mouvements de la lame sont alors plus fluides, elle ne chauffe pas, et cela prolonge la durée d'utilisation de la batterie.

6 COMPORTEMENT AU TRAVAIL ET TECHNIQUE DE TRAVAIL (06)

⚠ AVERTISSEMENT ! Risque accru de chute. Le risque de chute est accru quand le travail se fait en position en hauteur (p.ex. sur une échelle).

- Avec cet appareil, travaillez toujours à partir du sol et veillez toujours à la stabilité de votre position.
- Respectez les consignes de sécurité.
- Tailler les haies régulièrement et seulement pendant les heures autorisées.
- Ne couper que les branches fines et les jeunes pousses en surface de la haie ; ne pas couper en profondeur.
- Couper toujours d'abord les deux côtés d'une haie et tailler ensuite la partie supérieure. Ainsi, les végétaux coupés ne peuvent pas tomber dans des zones non traitées.
- Les haies doivent toujours être taillées de façon trapézoïdale. Cela évite aux branches inférieures de se dégarnir (06).

7 MAINTENANCE ET ENTRETIEN

AVERTISSEMENT ! Danger de coupures.

Risque de coupures si vous mettez la main dans les pièces mécaniques à arêtes vives ou mobiles ainsi que dans les mécanismes de coupe.

- Avant tout travail de maintenance, d'entretien et de nettoyage, éteignez toujours l'appareil. Retirez la batterie.
- Pour les travaux de maintenance, d'entretien et de nettoyage, toujours porter des gants de protection.
- Ne pas exposer l'appareil à l'eau ou à l'humidité.
- Nettoyer les parties en plastique à l'aide d'un chiffon, sans utiliser de détergent ni de solvant.
- Vérifier si les contacts électriques sont oxydés. Le cas échéant, les nettoyer à l'aide

d'une fine brosse métallique puis pulvériser un spray spécial contacts électriques.

- Vérifier si la lame est endommagée, et si c'est le cas, la faire remplacer.
- Nettoyer la lame et pulvériser de l'huile protégeant de la corrosion.

8 AIDE EN CAS DE PANNES

 **ATTENTION ! Risque de blessures.** Les parties de l'appareil à arêtes vives et mobiles peuvent provoquer des blessures.

- Pour les travaux de maintenance, d'entretien et de nettoyage, portez toujours des gants de protection !

 **REMARQUE** En cas de pannes ne figurant pas dans ce tableau ou ne pouvant pas être éliminées, contacter notre service après-vente compétent.

Panne	Cause	Remède
La lame chauffe. Dégagement de fumée.	Absence d'huile sur la lame.	1. Arrêter l'appareil et retirer la batterie. 2. Nettoyer et lubrifier la lame. 3. Remettre en place la batterie.
	<ul style="list-style-type: none"> ■ La lame est émoussée. ■ Ébréchures sur la lame. 	Faire appel au service de maintenance du fabricant.
Les branches ne sont pas coupées proprement. Les branches se coincent souvent dans la lame.	La lame est émoussée.	Faire appel au service de maintenance du fabricant.
	Le jeu de coulissement de la lame est trop important.	Faire appel au service de maintenance du fabricant.
Le moteur tourne, mais la lame est immobile.	Défaut sur l'appareil	Faire appel au service de maintenance du fabricant.
L'appareil vibre de manière anormale.	Défaut sur l'appareil	Faire appel au service de maintenance du fabricant.
Autres défauts	Voir la notice d'utilisation de l'« Appareil de base du Multitool MT 42.2 ».	

9 TRANSPORT

Avant de transporter l'appareil, prenez les mesures suivantes :

1. Éteindre l'appareil.
2. Retirer la batterie de l'appareil de base.
3. Mettre en place tous les capots de protection.

4. Débrancher l'appareil de base, la rallonge de tube (si présente) et l'accessoire les uns des autres.

 **REMARQUE** Indications relatives au transport de la batterie : voir la notice d'utilisation de l'« Appareil de base Multitool MT 42.2 ».

10 STOCKAGE

Après chaque utilisation, nettoyer soigneusement l'appareil et, si disponibles, mettre tous les caps de protection en place. Conserver l'appareil à un endroit sec, fermé et hors de portée des enfants.

Avant des périodes de non-utilisation de plus de 30 jours, effectuer les travaux suivants :

- Nettoyer la lame et pulvériser de l'huile protégeant de la corrosion.
- Nettoyer soigneusement l'appareil et le conserver dans un local sec.

11 ÉLIMINATION

Indications de la loi allemande sur les appareils électriques et électroniques (ElektroG)



- Les appareils électriques et électroniques ne doivent pas être jetés aux ordures ménagères, mais être triés avant leur mise au rebut.
- Les piles ou batteries usagées qui ne sont pas fixées à demeure dans l'appareil usagé doivent être retirées avant d'éliminer l'appareil. Leur élimination est régie par la loi sur les piles.
- Les détenteurs et utilisateurs d'appareils électriques et électroniques sont légalement tenus de les rapporter après utilisation.

13 GARANTIE

Pendant la période légale de garantie contre les vices de fabrication, nous éliminons par réparation ou remplacement, selon notre choix, tout défaut de matériau ou de fabrication survenu sur l'appareil. La durée de prescription dépend de la législation respectivo en vigueur dans le pays où a été acheté l'appareil.

Notre garantie s'applique seulement en cas :

- de respect du présent manuel d'utilisation,
- d'utilisation correcte,
- d'utilisation de pièces de rechange d'origine.

La garantie ne s'applique pas en cas :

- de tentatives de réparation par l'utilisateur,
- de modifications techniques par l'utilisateur,
- d'utilisation non conforme.

Sont exclues de la garantie :

- les détériorations de la peinture dues à une usure normale,
- les pièces d'usure qui figurent en encadré sur la carte des pièces de rechange xxxxxx (x).

La période de garantie commence à courir au moment de l'achat par le premier utilisateur final. La date d'achat figurant sur la preuve d'achat fait foi. Veuillez vous adresser à votre revendeur ou bien au point de service après-vente agréé le plus proche, en présentant cette déclaration et la preuve d'achat. Les droits légaux de l'acheteur vis-à-vis du vendeur en cas de défaut ne sont pas affectés par cette déclaration.

TRADUCCIÓN DEL MANUAL ORIGINAL DE INSTRUCCIONES



Índice

1	Acerca de este manual de instrucciones .	34	8	Ayuda en caso de avería.....	39
1.1	Símbolos de la portada	34	9	Transporte	39
1.2	Explicación de símbolos y palabras de señalización	35	10	Almacenamiento.....	40
2	Descripción del producto	35	11	Eliminación del producto	40
2.1	Uso previsto (01).....	35	12	Servicio de atención al cliente/servicio técnico	40
2.2	Posible uso indebido previsible.....	35	13	Garantía	40
2.3	Peligros residuales.....	35			
2.4	Símbolos en el cortasetos adaptable .	35			
2.5	Dispositivos de seguridad y protección.....	36			
2.6	Vista general de las piezas	36			
3	Instrucciones de seguridad.....	36			
3.1	Usuarios	36			
3.2	Equipo de protección individual	36			
3.3	Seguridad en el lugar de trabajo	36			
3.4	Seguridad de personas y animales....	36			
3.5	Seguridad del aparato.....	37			
3.6	Seguridad eléctrica	37			
3.7	Instrucciones de seguridad para cortasetos.....	37			
3.8	Indicaciones de seguridad para cortasetos de alcance más largo	37			
3.9	Indicaciones de seguridad para el cortasetos adaptable.....	37			
4	Montaje y puesta en funcionamiento	38			
4.1	Colocación de la correa de transporte en el aparato básico.....	38			
4.2	Insertar el accesorio en el aparato básico.....	38			
5	Funcionamiento	38			
5.1	Giro del cabezal de corte (02, 03).....	38			
5.2	Retirada de la cubierta de protección (04).....	38			
5.3	Conexión y desconexión del aparato .	38			
5.4	Engrasado de la cuchilla de corte (05).....	38			
6	Proceso y técnica de trabajo (06).....	38			
7	Mantenimiento y limpieza	39			

1 ACERCA DE ESTE MANUAL DE INSTRUCCIONES

- La versión original de este manual de instrucciones está en alemán. Todas las demás versiones en otros idiomas son traducciones de la versión original.
- Conserve siempre este manual de instrucciones para poderlo leerlo en caso de que necesite consultar información sobre el aparato.
- Entregue el aparato a otra persona siempre adjuntando el manual de instrucciones.
- Lea y tenga en cuenta las indicaciones de seguridad y advertencias de este manual de instrucciones.

1.1 Símbolos de la portada

Símbolo	Significado
	Antes de ponerlo en marcha, es imprescindible leer atentamente este manual de instrucciones. Esto es esencial para un trabajo seguro y un manejo sin problemas.
	Manual de instrucciones
	Maneje las baterías de ion de litio con cuidado. Preste especial atención a las indicaciones de transporte, almacenamiento y eliminación de este manual de instrucciones.

1.2 Explicación de símbolos y palabras de señalización

 **¡PELIGRO!** Indica una situación de peligro inminente que, en caso de no evitarse, produce lesiones graves o la muerte.

 **¡ADVERTENCIA!** Indica una situación de peligro potencial que, en caso de no evitarse, podría producir lesiones graves o la muerte.

 **¡PRECAUCIÓN!** Indica una situación de peligro potencial que, en caso de no evitarse, podría producir lesiones de leves a moderadas.

¡ATENCIÓN! Indica una situación que, en caso de no evitarse, podría producir daños materiales.

 **NOTA** Indicaciones especiales para una mejor comprensión y manejo.

2 DESCRIPCIÓN DEL PRODUCTO

Con el cortasetos adaptable podrá eliminar desde el suelo de forma cómoda y segura las ramas finas y los brotes nuevos de setos y arbustos. De esta forma ya no es necesario subirse a una escalera y se evita el peligro y el esfuerzo asociado.

2.1 Uso previsto (01)

El accesorio de cortasetos HTA 4245.2 únicamente se puede utilizar en combinación con el aparato básico multiherramienta MT 42.2. El aparato completo está destinado a eliminar ramas finas y brotes nuevos de setos y arbustos desde el suelo. El usuario debe estar situado firmemente sobre el suelo (01).

Las ramas que se van a cortar no deben tener un grosor superior a 16 mm.

El aparato básico y los accesorios están previstos únicamente para uso privado. Cualquier otro uso distinto, así como cualquier modificación o ampliación no permitida, se considera un uso indebido y tiene como consecuencia la extinción de la garantía y la pérdida de la conformidad, así como el rechazo de toda responsabilidad por parte del fabricante por daños del usuario o de terceros.

2.2 Posible uso indebido previsible

- Nunca presione el cortasetos adaptable rápidamente y de forma violenta sobre las ramas que desea cortar. Adapte sus movimientos de trabajo a la velocidad del aparato.
- Nunca retire las ramas enganchadas en la barra de cuchillas con el aparato en marcha.
- No utilice el aparato subido a una escalera.



- Utilice una sola extensión del tubo del eje aunque haya más extensiones del tubo del eje disponibles.

2.3 Peligros residuales

Aunque se utilice correctamente el aparato existe siempre un cierto riesgo residual que no puede excluirse por completo. Debido al tipo y al diseño del aparato pueden derivarse los siguientes peligros potenciales según la utilización:

- Contacto con ramas cortadas que se caigan y que salgan despedidas
- Contacto con ramas que se encuentren sometidas a tensión
- Inhalación de partículas de material cortado sin no se lleva una mascarilla.
- Lesiones por corte en la barra de cuchillas
- Lesiones debido a la rotura de partes de la barra de cuchillas

2.4 Símbolos en el cortasetos adaptable

Símbolo	Significado
	Preste especial atención durante el manejo.
	Lea el manual de instrucciones antes de la puesta en funcionamiento.
	Utilice gafas de protección y protección para los oídos.
	Utilice guantes de protección.
	Utilice botas con suela antideslizante.
	Mantenga las manos alejadas del mecanismo de corte. Este puede amputarle los dedos.
	Proteja el aparato de la lluvia y la humedad.

Símbolo	Significado
	Mantenga una distancia mínima de 10 m con respecto a los cables eléctricos y los cables conductores de corriente.

2.5 Dispositivos de seguridad y protección

Cubierta de protección de la cuchilla de corte

Antes del transporte debe colocarse la cubierta de protección en la cuchilla de corte para evitar lesiones personales y daños materiales.

2.6 Vista general de las piezas

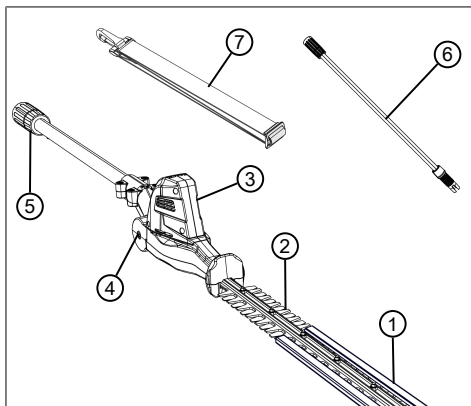

N.º	Componente
1	Cubierta protectora para la cuchilla de corte
2	Cuchilla de corte
3	Cabezal de corte con articulación giratoria
4	Botón de desbloqueo para articulación giratoria
5	Acoplamiento para extensión del tubo del eje o aparato básico
6	Extensión del tubo del eje MTA 42.2 (n.º art. 127647)*
7	Correa de transporte para el aparato básico

* No se incluye en el volumen de suministro, puede adquirirse por separado.

3 INSTRUCCIONES DE SEGURIDAD

3.1 Usuarios

- Los jóvenes menores de 16 años y las personas que no hayan leído el presente manual de instrucciones no deben utilizar el aparato. Respete las posibles normativas de seguridad específicas de cada país con respecto a la edad mínima que debe tener el usuario para trabajar.
- No utilice el aparato bajo la influencia de drogas, alcohol o medicamentos.

3.2 Equipo de protección individual

- Se debe utilizar ropa y equipo de protección adecuado para evitar lesiones en la cabeza, las extremidades y los oídos.
- El equipo de protección individual incluye los siguientes componentes:
 - Casco de protección, gafas de protección y protección respiratoria
 - Pantalones largos y calzado resistente
 - A la hora de realizar el mantenimiento y la limpieza: Guantes de protección

3.3 Seguridad en el lugar de trabajo

- Trabaje sólo con la luz del día o con una luz artificial muy buena.
- Antes de proceder al trabajo retire los posibles objetos peligrosos de la zona de trabajo, p. ej., ramas, trozos de vidrio o metal, piedras, etc.
- Preste atención a su estabilidad.

3.4 Seguridad de personas y animales

- Utilice el aparato únicamente para aquellos trabajos para los que está previsto. Un uso no conforme a lo previsto puede provocar lesiones y daños materiales.
- Conecte el aparato únicamente cuando no haya personas ni animales en el área de trabajo.
- Mantenga las manos y los pies o cualquier otra parte del cuerpo alejada de las piezas en movimiento del aparato (p. ej., el mecanismo de corte).
- Las partes del aparato como, p. ej., las herramientas de corte, pueden calentarse intensamente durante el funcionamiento. No las toque. Después de desconectar el aparato espere a que se haya enfriado.

3.5 Seguridad del aparato

- Utilice el aparato únicamente en las siguientes condiciones:
 - El aparato no debe estar sucio.
 - El aparato no debe presentar daños.
 - Todos los elementos de mando deben funcionar.
- Mantenga todas las empuñaduras secas y limpias.
- No sobrecargue el aparato. Este está previsto para realizar trabajos ligeros en áreas privadas. Las sobrecargas dañan el aparato.
- Nunca opere el aparato con piezas desgastadas o defectuosas. Cambie las piezas defectuosas siempre por piezas de repuesto originales del fabricante. Si se opera el aparato con piezas desgastadas o defectuosas no podrá ejercer su derecho a garantía frente al fabricante.

3.6 Seguridad eléctrica

- Para evitar que los componentes eléctricos sufran cortocircuitos y deterioros:
 - Proteja el aparato de la humedad y no lo utilice cuando llueva.
 - No salpique el aparato con agua.
 - No abra el aparato.

i NOTA Seguir las instrucciones de seguridad de la batería y del cargador en los manuales de instrucciones separados.

3.7 Instrucciones de seguridad para cortasetos

- **Mantenga todas las partes del cuerpo alejadas de la cuchilla. No intente retirar el material de corte o sujetar el material que se va a cortar mientras las cuchillas están en marcha.** Las cuchillas siguen moviéndose después de apagar el interruptor. Un momento de descuido mientras se utiliza el cortasetos puede provocar lesiones graves.
- **Transporte el cortasetos sujetándolo por el mango con las cuchillas detenidas y preste atención para no accionar el interruptor.** Transportar el cortasetos correctamente reduce el peligro de una puesta en marcha accidental y de que se produzcan lesiones debido a las cuchillas.
- **Durante el transporte o el almacenamiento del cortasetos, colocar siempre la cubierta sobre las cuchillas.** Un manejo adecuado del cortasetos reduce el peligro de lesiones debido a las cuchillas.

- **Asegúrese de que todos los interruptores están apagados y que la batería se ha retirado o está desconectada antes de retirar cualquier material de corte atascado o de realizar el mantenimiento de la máquina.** Una puesta en funcionamiento inesperada del cortasetos al retirar el material atascado puede provocar lesiones graves.
- **Sujete el cortasetos únicamente por las superficies de agarre aisladas, ya que la cuchilla de corte puede alcanzar cables eléctricos ocultos.** El contacto de la cuchilla con un cable conductor de tensión puede transmitir la tensión también a otras piezas metálicas del aparato y provocar una descarga eléctrica.
- **Mantenga cualquier cable de alimentación alejado de la zona de corte.** Los cables pueden estar ocultos en setos y arbustos y la cuchilla puede cortarlos de forma accidental.
- **No utilice el cortasetos en condiciones climáticas adversas, en especial si hay peligro de tormenta.** Esto reduce el peligro de ser alcanzado por un rayo.

3.8 Indicaciones de seguridad para cortasetos de alcance más largo

- **Reduzca el peligro de una descarga eléctrica mortal evitando utilizar el cortasetos de alcance más largo en las proximidades de cables eléctricos.** El contacto con cables eléctricos o el uso en las proximidades de estos puede provocar lesiones graves o descargas eléctricas mortales.
- **Utilice el cortasetos de alcance más largo siempre con ambas manos.** Sujete el cortasetos de alcance más largo con ambas manos para evitar perder el control.
- **A la hora de realizar trabajos en altura con el cortasetos de alcance más largo, utilice protección para la cabeza.** La caída de fragmentos de material puede provocar lesiones graves.

3.9 Indicaciones de seguridad para el cortasetos adaptable

- Antes de proceder a cortar, registre los setos y arbustos en busca de objetos ocultos, p. ej., alambres, alambradas, cables eléctricos, herramientas de jardinería o botellas, y retírelos.
- Desplace y transporte el aparato de forma que la cuchilla de corte no entre en contacto con ninguna personal ni ningún animal. An-

tes del transporte coloque la cubierta de protección sobre la cuchilla de corte.

- Durante el trabajo, no sujete las ramas que van a cortarse.
- Desconecte el aparato y espere a que la cuchilla de corte se haya detenido antes de retirar la rama enganchada.
- Retire la batería del aparato básico y coloque la cubierta de protección sobre la cuchilla de corte en caso de:
 - Trabajos de revisión, ajuste y limpieza
 - Trabajos con la cuchilla de corte
 - Guardar el aparato
 - Transporte
 - Almacenamiento
 - Trabajos de mantenimiento y reparación
 - Peligro
- Mantenga una distancia mínima de 10 m con respecto a cables eléctricos aéreos.

4 MONTAJE Y PUESTA EN FUNCIONAMIENTO

4.1 Colocación de la correa de transporte en el aparato básico

Véase el manual de instrucciones: "Multiherramienta MT 42.2 aparato básico".

4.2 Insertar el accesorio en el aparato básico

Véase el manual de instrucciones «Multiherramienta MT 42.2 – Aparato básico».

5 FUNCIONAMIENTO

⚠ ¡PRECAUCIÓN! Peligro de quemaduras. La caja de engranajes se calienta durante el funcionamiento.

- No toque la caja de engranajes.

5.1 Giro del cabezal de corte (02, 03)

El cabezal de corte se puede regular de forma gradual entre -90° y $+45^\circ$ (02). Esto permite adaptarlo de la manera necesaria según el trabajo (03/a, 03/b).

⚠ ¡ADVERTENCIA! Peligro de lesiones por cortes. Peligro de lesiones por cortes si se introducen las manos en la cuchilla de corte.

- Antes de girar el cabezal de corte desconecte siempre el aparato.

1. Pulse el botón de desbloqueo (02/1) y manténgalo pulsado.
2. Gire el cabezal de corte (02/2) hasta que encaje en la posición requerida.
3. Suelte el botón de desbloqueo (02/1).

5.2 Retirada de la cubierta de protección (04)

1. Antes de conectar el aparato, retire la cubierta de protección (04/1) de la cuchilla de corte (04/2).

5.3 Conexión y desconexión del aparato

Véase el manual de instrucciones «Multiherramienta MT 42.2 – Aparato básico».

5.4 Engrasado de la cuchilla de corte (05)

⚠ ¡ADVERTENCIA! Peligro de lesiones por cortes. Peligro de lesiones por cortes si se introducen las manos en la cuchilla de corte.

- Antes de engrasar la cuchilla de corte, desconecte siempre el aparato.

Durante el trabajo, lleve a cabo la siguiente acción a intervalos regulares:

1. Engrase la cuchilla de corte (05/1) con aceite lubricante ecológico (05/2).

Esto hace que la cuchilla de corte funcione con mayor facilidad y no se caliente, además de prolongar la duración de la batería.

6 PROCESO Y TÉCNICA DE TRABAJO (06)

⚠ ¡ADVERTENCIA! Incremento del peligro de caída. Existe un riesgo de caída considerable si el trabajo se lleva a cabo desde una posición elevada (por ejemplo, una escalera).

- Trabaje con el aparato siempre desde el suelo y procure adoptar una postura segura.
- Siga las indicaciones de seguridad.
- Corte el seto con regularidad y únicamente a las horas permitidas.
- Corte únicamente las ramas finas y los brotes nuevos de la superficie del seto; no corte a demasiada profundidad.
- Siempre corte los lados del seto primero y después la parte de arriba. De este modo se evita que caigan cortes del seto en las zonas que todavía no se han trabajado.
- Los setos siempre se deben cortar siempre de forma trapezoidal, para evitar calvas en las ramas inferiores (06).

7 MANTENIMIENTO Y LIMPIEZA

⚠ ¡ADVERTENCIA! Peligro de lesiones por cortes. Peligro de lesiones por cortes al tocar partes afiladas y en movimiento del aparato, así como las herramientas de corte.

- Desconecte siempre el aparato antes de efectuar trabajos de mantenimiento, conservación o limpieza. Retire la batería.
 - Utilice siempre guantes de seguridad cuando realice trabajos de mantenimiento, conservación y limpieza.
-
- No exponga el aparato a la humedad.
 - Limpie las piezas de plástico con un paño y no utilice para ello ningún detergente ni disolvente.
 - Compruebe la presencia de corrosión en los contactos eléctricos y, si es necesario, límpielos con una brocha de alambre fino y pulverice con un spray de contacto.

- Compruebe si la cuchilla de corte presenta daños y, si está dañada, sustitúyala.
- Limpie la cuchilla de corte y rocíela con aceite antioxidante.

8 AYUDA EN CASO DE AVERÍA

⚠ ¡PRECAUCIÓN! Peligro de lesiones. Las partes del aparato afiladas y en movimiento pueden producir lesiones.

- Lleve siempre guantes protectores cuando realice trabajos de mantenimiento, conservación y limpieza.

i NOTA En caso de averías que no figuren en esta tabla o no pueda solucionar usted mismo, póngase en contacto con nuestro servicio de atención al cliente.

Problema	Causa	Solución
La cuchilla de corte se calienta. Se genera humo.	No hay aceite en la cuchilla de corte.	1. Apague el aparato y retire la batería. 2. Limpie y engrase la cuchilla de corte. 3. Vuelva a colocar la batería.
	<ul style="list-style-type: none"> ■ La cuchilla de corte está mellada. ■ Muecas en la cuchilla de corte. 	acuda al servicio técnico del fabricante.
Las ramas no se cortan limpiamente. Las ramas se quedan atrapadas a menudo en la cuchilla de corte.	La cuchilla de corte está mellada.	acuda al servicio técnico del fabricante.
	El juego de deslizamiento de la cuchilla de corte es demasiado grande.	acuda al servicio técnico del fabricante.
El motor se pone en marcha pero la cuchilla de corte no se mueve.	Fallo del aparato	acuda al servicio técnico del fabricante.
El aparato vibra de forma anómala.	Fallo del aparato	acuda al servicio técnico del fabricante.
Otras averías	Véase el manual de instrucciones: "Multiherramienta MT 42.2 aparato básico".	

9 TRANSPORTE

Antes del transporte, tome las siguientes medidas:

1. Desconecte el aparato.
2. Retire la batería del aparato básico.
3. Coloque todas las cubiertas protectoras.

4. Separe el aparato básico, la extensión del tubo del eje (si lo hubiera) y el accesorio.

i NOTA Indicaciones sobre el transporte de la batería: véase el manual de instrucciones "Aparato básico multiherramienta MT 42.2".

10 ALMACENAMIENTO

Limpie a fondo el aparato después de cada uso y coloque todas las cubiertas de protección de que disponga. Guarde el aparato en un lugar seco y bajo llave, fuera del alcance de los niños.

Antes de períodos de inactividad de más de 30 días, lleve a cabo las siguientes tareas:

- Limpie la cuchilla de corte y rociela con aceite antioxidante.
- Limpie a fondo el aparato y almacénelo en un lugar seco.

11 ELIMINACIÓN DEL PRODUCTO

Indicaciones sobre la ley alemana de equipos eléctricos y electrónicos (ElektroG)



- Los aparatos eléctricos y electrónicos antiguos no pertenecen a la basura doméstica y deben eliminarse por separado.
- Las baterías o pilas gastadas que no sean fijas deben retirarse antes del aparato. La ley alemana de baterías rige su eliminación.
- El propietario o usuario de equipos eléctricos y electrónicos están obligados por ley a devolverlas tras su uso.
- El usuario final asume la responsable propia de borrar los datos personales del equipo antiguo que quiere eliminar.

13 GARANTÍA

Durante el periodo legal de la garantía, nos comprometemos, a nuestra elección, a reparar o sustituir el aparato en caso de defecto de fabricación o material. El periodo de la garantía depende de la legislación del país donde se compró el aparato.

Nuestra garantía solo tiene validez en los siguientes casos:

- Se ha seguido el manual de instrucciones
- Se manipula el aparato correctamente
- Se han utilizado piezas de repuesto originales

Quedan excluidos de la garantía:

- Los daños de pintura derivados del desgaste normal
- Las piezas de desgaste que están identificadas con el marco xxxxxx (x) en la ficha de piezas de repuesto

El plazo de garantía comienza con la compra por parte del primer comprador final. La fecha del comprobante de compra será determinante. Diríjase al comercio donde compró el aparato o al servicio de atención al cliente autorizado más cercano con esta declaración y el comprobante de compra original. De acuerdo con esta declaración, los derechos del comprador permanecen intactos frente al vendedor.

El símbolo del contenedor tachado significa que los aparatos eléctricos y electrónicos no se pueden tirar a la basura doméstica.

Los aparatos eléctricos y electrónicos pueden depositarse en los siguientes puntos:

- Puntos de recogida y eliminación públicos (p. ej. recintos municipales)
- Puntos de venta de electrodomésticos (físicos y en línea) siempre que el comerciante esté obligado a recoger aparatos u ofrezca el servicio voluntariamente.

Estas afirmaciones solamente son válidas para aparatos que se instalen y se vendan en los países de la Unión Europea y que estén sujetos a la Directiva europea 2012/19/UE. En países fuera de la Unión Europea pueden estar vigentes unas disposiciones diferentes a ésta en materia de eliminación de aparatos eléctricos y electrónicos antiguos.

12 SERVICIO DE ATENCIÓN AL CLIENTE/SERVICIO TÉCNICO

Para cuestiones acerca de la garantía, reparaciones o piezas de recambio, diríjase al punto de servicio técnico de AL-KO más cercano. Lo encontrará en la siguiente dirección electrónica: www.al-ko.com/service-contacts

La garantía no tendrá validez en los siguientes casos:

- Intentos de reparación no autorizados
- Modificaciones técnicas sin autorización
- Un uso inadecuado

TRADUZIONE DEL MANUALE PER L'USO ORIGINALE



Sommario

1 Istruzioni per l'uso	41	7 Manutenzione e cura	45
1.1 Simboli sulla copertina	41	8 Supporto in caso di anomalie	46
1.2 Descrizione dei simboli e parole segnaletiche	41	9 Trasporto	46
2 Descrizione del prodotto	42	10 Conservazione	46
2.1 Utilizzo conforme alla destinazione (01)	42	11 Smaltimento	47
2.2 Possibile uso errato prevedibile	42	12 Servizio clienti/Assistenza	47
2.3 Altri rischi	42	13 Garanzia	47
2.4 Simboli sull'accessorio taglia siepi	42		
2.5 Dispositivi di sicurezza e di protezione	43		
2.6 Panoramica prodotto	43		
3 Indicazioni di sicurezza	43		
3.1 Operatore	43		
3.2 Dispositivi di protezione personale	43		
3.3 Sicurezza sul posto di lavoro	43		
3.4 Sicurezza delle persone e degli animali	43		
3.5 Sicurezza dell'apparecchio	43		
3.6 Sicurezza elettrica	44		
3.7 Indicazioni di sicurezza per taglia siepi	44		
3.8 Indicazioni di sicurezza per taglia siepi con raggio d'azione ampliato	44		
3.9 Indicazioni di sicurezza per l'accessorio taglia siepi	44		
4 Montaggio e messa in funzione	45		
4.1 Montare la tracolla sull'apparecchio base	45		
4.2 Montaggio dell'accessorio sull'apparecchio base	45		
5 Utilizzo	45		
5.1 Girare la testina (02, 03)	45		
5.2 Estrarre il coperchio di protezione (04)	45		
5.3 Accendere e spegnere l'apparecchio	45		
5.4 Oliare la lama (05)	45		
6 Comportamento e tecnica di lavoro (06)	45		

1 ISTRUZIONI PER L'USO

- Le istruzioni per l'uso originali sono quelle in tedesco. Tutte le altre varianti linguistiche sono traduzioni delle istruzioni per l'uso originali.
- Conservare le presenti istruzioni per l'uso per avere sempre a portata di mano, in caso di necessità, tutte le informazioni sull'apparecchio.
- Consegnare l'apparecchio ad altre persone solo insieme alle presenti istruzioni per l'uso.
- Attenersi alle indicazioni di sicurezza e alle avvertenze contenute nelle presenti istruzioni per l'uso.

1.1 Simboli sulla copertina

Simbolo	Significato
	Prima della messa in funzione, leggere attentamente queste istruzioni per l'uso. È il presupposto per lavorare in modo sicuro e per una gestione regolare.
	Istruzioni per l'uso
	Maneggiare con cura la batteria agli ioni di litio. In particolare, osservare le avvertenze su trasporto, stoccaggio e smaltimento delle presenti istruzioni per l'uso!

1.2 Descrizione dei simboli e parole segnaletiche

-  **PERICOLO!** Mostra una situazione pericolosa imminente che, se non viene evitata, ha come conseguenza la morte o una lesione grave.

⚠ ATTENZIONE! Mostra una situazione potenzialmente pericolosa che, se non viene evitata, potrebbe avere come conseguenza la morte o una lesione grave.

⚠ CAUTELA! Mostra una situazione potenzialmente pericolosa che, se non viene evitata, potrebbe avere come conseguenza una lesione leggera o di media gravità.

ATTENZIONE! Mostra una situazione che, se non viene evitata, potrebbe avere come conseguenza dei danni materiali.

ℹ AVVISO Indicazioni speciali volte a migliorare la comprensione e l'uso.

2 DESCRIZIONE DEL PRODOTTO

Con l'accessorio taglia siepi si può comodamente e in modo sicuro rimuovere da terra rami sottili e germogli freschi di siepi e cespugli. Viene eliminato il lavoro faticoso e pericoloso sulla scala.

2.1 Utilizzo conforme alla destinazione (01)

L'accessorio taglia siepi HTA 4245.2 deve essere utilizzato esclusivamente in combinazione con l'apparecchio base Multitool MT 42.2. L'apparecchio completo è stato concepito per rimuovere rami sottili e getti freschi di siepi e cespugli stando a terra. L'utente deve lavorare mantenendosi saldamente a contatto con il suolo (01).

I rami da tagliare non devono essere spessi più di 16 mm.

L'apparecchio base e gli accessori sono destinati esclusivamente all'uso privato. Ogni altro utilizzo, così come ogni modifica o aggiunta non autorizzata, verranno considerati estranei alla destinazione d'uso e avranno come conseguenza il decadere della garanzia, nonché la perdita della conformità e l'esclusione del produttore da ogni responsabilità in caso di danni all'utente o a terzi.

2.2 Possibile uso errato prevedibile

- Non premere mai l'accessorio taglia siepi rapidamente e con forza attraverso i rami da tagliare. Adattare i propri movimenti di lavoro alla velocità dell'apparecchio.
- Non tentare mai di rimuovere i rami incastrati nella barra di taglio quando l'apparecchio è in moto.
- Non utilizzare l'apparecchio stando in piedi su una scala.
- Utilizzare un solo tubo di prolunga per l'asta, anche se più tubi di prolunga sono disponibili.

2.3 Altri rischi

Anche se l'apparecchio viene usato correttamente, non è possibile escludere alcuni rischi residui. Data la natura e la struttura dell'apparecchio, in funzione dell'uso possono sussistere i seguenti rischi potenziali:

- Contatto con i rami tagliati che cadono e volano
- Contatto con i rami sotto tensione
- Inalazione di particelle da taglio quando non si indossa alcuna protezione respiratoria.
- Lesioni da taglio sulla barra
- Lesioni causate da parti rotte della lama

2.4 Simboli sull'accessorio taglia siepi

Simbolo	Significato
	Maneggiare con estrema cautela!
	Prima di mettere in funzione leggere le istruzioni per l'uso!
	Indossare occhiali di protezione e protezioni per l'udito!
	Indossare dei guanti di protezione!
	Indossare stivali con suola antiscivolo!
	Non avvicinare le mani al gruppo di taglio! Rischio di amputazione delle dita.
	Proteggere da pioggia e umidità!

Simbolo	Significato
	Distanza minima di 10 m da linee elettriche e cavi sotto tensione!

2.5 Dispositivi di sicurezza e di protezione

Coperchio di protezione della lama

Il coperchio di protezione deve essere inserito sulla lama prima del trasporto per evitare danni a persone e alle cose.

2.6 Panoramica prodotto

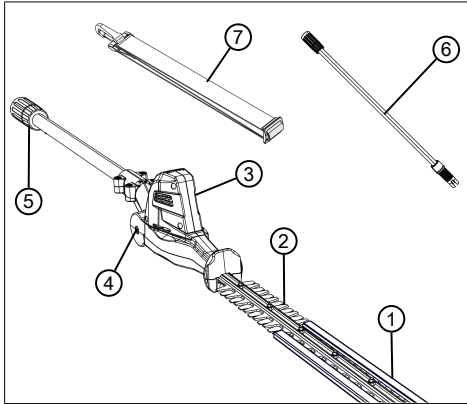

N.	Componente
1	Coperchio di protezione per lama di taglio
2	Lama di taglio
3	Testina di taglio con perno
4	Pulsante di sblocco per perno
5	Giunto per tubo di prolunga dell'asta / apparecchio base
6	Tubo di prolunga dell'asta MTA 42.2 (cod. art. 127647)*
7	Tracolla per apparecchio base

* Non in dotazione, acquistabile separatamente.

3 INDICAZIONI DI SICUREZZA

3.1 Operatore

- Divieto di utilizzo dell'apparecchio a minori di 16 anni o persone che non abbiano letto il manuale d'uso. Osservare le norme di sicurezza specifiche del Paese per l'età minima degli utenti.
- Non utilizzare l'apparecchio sotto l'effetto di alcol, droghe o medicinali.

3.2 Dispositivi di protezione personale

- Per evitare ferite alla testa, agli arti e danni all'udito viene imposto l'uso di abbigliamento ed equipaggiamento antinfortunistico.
- L'attrezzatura di protezione individuale è costituita da:
 - Casco, occhiali protettivi e respiratore
 - Pantaloni lunghi e scarpe robuste
 - durante la manutenzione e la cura: Guanti protettivi

3.3 Sicurezza sul posto di lavoro

- Lavorare solo alla luce del giorno o con luce artificiale chiara.
- Prima del lavoro rimuovere gli oggetti pericolosi dall'area di lavoro, ad es. rami, pezzi di vetro e metallo, pietre.
- Prestare attenzione alla propria stabilità.

3.4 Sicurezza delle persone e degli animali

- Usare l'apparecchio solo per le funzioni per cui è previsto. Un uso non conforme può avere come conseguenza lesioni e danni a beni materiali.
- Azionare l'apparecchio solo se nella zona di lavoro non sono presenti altre persone o animali.
- Tenere mani, piedi e altre parti del corpo lontane dalle parti mobili dell'apparecchio (ad es. gruppo di taglio).
- Alcune parti dell'apparecchio, come ad es. gli utensili da taglio, possono riscaldarsi molto durante il funzionamento. Evitare di toccarle. Dopo aver spento l'apparecchio, attendere finché non si sono raffreddate.

3.5 Sicurezza dell'apparecchio

- Usare l'apparecchio solo in presenza delle seguenti condizioni:
 - L'apparecchio non è sporco.
 - L'apparecchio non presenta alcun danno.
 - Tutti i comandi funzionano.

- Asciugare e tenere pulite tutte le impugnature.
- Non sovraccaricare l'attrezzo. È progettato per lavori leggeri nel settore privato. I sovraccarichi causano danni all'apparecchio.
- Non utilizzare mai l'apparecchio con parti usurate o difettose. Sostituire sempre tutte le parti difettose con pezzi di ricambio originali del produttore. Se l'apparecchio viene utilizzato con parti usurate o difettose, non è possibile avanzare richieste di garanzia nei confronti del produttore.

3.6 Sicurezza elettrica

- Per evitare cortocircuiti e la distruzione dei componenti elettrici:
 - Proteggere l'apparecchio dall'umidità e non utilizzarlo in caso di pioggia.
 - Non spruzzare acqua sull'apparecchio.
 - Non aprire l'apparecchio.

i AVVISO Seguire le istruzioni di sicurezza della batteria e le caricabatterie nelle istruzioni per l'uso separate.

3.7 Indicazioni di sicurezza per taglia siepi

- **Tenere tutte le parti del corpo lontane dalla lama. Quando le lame sono in funzione, non tentare di rimuovere il materiale già tagliato o di trattenere il materiale da tagliare.** Le lame continuano a muoversi dopo lo spegnimento dell'interruttore. Un momento di disattenzione durante l'uso del taglia siepi può avere come conseguenza lesioni gravi.
- **Portare il taglia siepi afferrandolo per l'impugnatura quando la lama è ferma, facendo attenzione a non azionare l'interruttore.** Portando il taglia siepi in modo corretto si riduce il pericolo di un azionamento involontario e di conseguenti lesioni causate dalla lama.
- **Per il trasporto o l'immagazzinaggio del taglia siepi applicare sempre il coperchio sulle lame.** Maneggiando il taglia siepi in modo corretto si riduce il rischio di lesioni causate dalla lama.
- **Controllare che tutti gli interruttori siano spenti e che la batteria sia stata rimossa o disattivata prima di rimuovere del materiale tagliato incastrato o di eseguire la manutenzione della macchina.** Un avviamento imprevisto del taglia siepi durante la rimozione del materiale incastrato può causare gravi lesioni.

- **Afferrare sempre il taglia siepi per le superfici isolate dell'impugnatura, in quanto la lama di taglio potrebbe entrare in contatto con condutture elettriche nascoste.** Il contatto delle lame con un conduttore in tensione può trasmettere la tensione anche alle parti metalliche dell'apparecchio e causare una scossa elettrica.
- **Tenere i cavi di rete lontani dalla zona di taglio.** Eventuali cavi nascosti nelle siepi o nei cespugli potrebbero essere tagliati per sbaglio dalla lama.
- **Non utilizzare il taglia siepi con il cattivo tempo, in particolare se vi è un rischio di temporale.** In questo modo si riduce il pericolo di venire colpiti da un fulmine.

3.8 Indicazioni di sicurezza per taglia siepi con raggio d'azione ampliato

- **Per evitare il rischio di una scossa elettrica potenzialmente letale, non utilizzare mai il taglia siepi con raggio d'azione ampliato nelle vicinanze di linee elettriche.** Il contatto con o l'uso nelle vicinanze di condutture elettriche può avere come conseguenze lesioni gravi o scosse elettriche anche letali.
- **Utilizzare sempre il taglia siepi con raggio d'azione ampliato tenendolo con entrambe le mani.** Tenere il taglia siepi con raggio d'azione ampliato con entrambe le mani per evitare di perderne il controllo.
- **Se si eseguono lavori con il taglia siepi con raggio d'azione ampliato a un'altezza superiore alla testa, indossare sempre un casco.** La caduta di frammenti di materiale può causare gravi lesioni.

3.9 Indicazioni di sicurezza per l'accessorio taglia siepi

- Verificare le siepi e i cespugli prima della tosaatura per identificare oggetti nascosti, ad es. cavi, recinzioni di filo metallico, linee elettriche, attrezzi da giardino, bottiglie, e rimuoverli.
- Spostare e trasportare l'apparecchio in modo che le persone e gli animali non possano toccare la lama di taglio. Prima del trasporto far scorrere il coperchio di protezione sopra la lama di taglio.
- Durante il lavoro non tenere fermi i rami da tagliare.
- Spegner l'apparecchio e attendere che la lama si fermi prima di rimuovere i rami inceppati.

- Rimuovere la batteria dall'apparecchio base e far scorrere il coperchio di protezione sopra la lama di taglio nei casi seguenti:
 - Lavori di controllo, regolazione e pulizia
 - Lavori sulla lama
 - Abbandono dell'apparecchio
 - Trasporto
 - Stoccaggio
 - Lavori di manutenzione e riparazione
 - Pericolo
- Mantenere una distanza minima di 10 m dai cavi elettrici in superficie.

4 MONTAGGIO E MESSA IN FUNZIONE

4.1 Montare la tracolla sull'apparecchio base

Vedere le istruzioni per l'uso "Multitool MT 42.2 – Apparecchio base".

4.2 Montaggio dell'accessorio sull'apparecchio base

Vedere le istruzioni per l'uso "Multitool MT 42.2 – apparecchio base".

5 UTILIZZO

⚠ CAUTELA! Pericolo di ustione. La scatola degli ingranaggi si surriscalda durante il funzionamento.

- Non toccare la scatola degli ingranaggi.

5.1 Girare la testina (02, 03)

La testina può essere regolata da -90° a $+45^\circ$ (02). Ciò consente di adattarla come richiesto per il lavoro (03/a, 03/b).

⚠ ATTENZIONE! Pericolo di lesioni da taglio. Pericolo di lesioni da taglio se si tocca la lama.

- Spegnerne sempre l'apparecchio prima di girare la testina!

1. Premere il pulsante di sblocco (02/1) e tenerlo premuto.
2. Girare la testina (02/2) fino a quando scatta in posizione.
3. Rilasciare il pulsante di sblocco (02/1).

5.2 Estrarre il coperchio di protezione (04)

1. Prima di accendere l'apparecchio estrarre il coperchio (04/1) della lama (04/2).

5.3 Accendere e spegnere l'apparecchio

Vedere le istruzioni per l'uso "Multitool MT 42.2 – apparecchio base".

5.4 Oliare la lama (05)

⚠ ATTENZIONE! Pericolo di lesioni da taglio. Pericolo di lesioni da taglio se si tocca la lama.

- Spegnerne sempre l'apparecchio prima di oliare la lama!

Eseguire durante il lavoro ad intervalli regolari:

1. Oliare la lama (05/1) con olio lubrificante ecologico (05/2).

In tal modo la lama gira meglio, non si riscalda e aumenta la durata della batteria.

6 COMPORTAMENTO E TECNICA DI LAVORO (06)

⚠ ATTENZIONE! Pericolo di caduta elevato. Si corre un rischio di caduta elevato quando il lavoro viene eseguito da una posizione rialzata (ad es. da una scala).

- Lavorare con l'apparecchio sempre da terra e fare in modo di stare saldamente in piedi.
- Prestare attenzione alle istruzioni di sicurezza.
- Tagliare la siepe regolarmente e solo nei tempi consentiti.
- Tagliare solo i rami sottili e i germogli freschi in superficie della siepe, non tagliare troppo in profondità.
- Tagliare sempre prima i due lati di una siepe, quindi il lato superiore. In questo modo la portatura non può cadere su zone non ancora lavorate.
- Le siepi devono sempre essere tagliate seguendo una forma trapezoidale per impedire lo svuotamento dei rami inferiori (06).

7 MANUTENZIONE E CURA

⚠ ATTENZIONE! Pericolo di lesioni da taglio. Pericolo di tagli in caso di contatto con parti taglienti, parti in movimento e utensili da taglio.

- Prima di eseguire lavori di manutenzione, cura e pulizia spegnere l'apparecchio. Rimuovere la batteria.
- Durante i lavori di manutenzione, cura e pulizia indossare sempre guanti protettivi.

- Non esporre l'apparecchio a umidità o bagnato.
- Pulire le parti in plastica con un panno, non utilizzare detergenti o solventi.
- Verificare la presenza di corrosione nei contatti elettrici e pulire, se necessario, con una spazzola metallica fine e poi spruzzare con uno spray per contatti.
- Controllare la presenza di danni sulla lama e farla sostituire in caso di danni.
- Pulire le lame e spruzzarle con olio antiruggine.

8 SUPPORTO IN CASO DI ANOMALIE

⚠ CAUTELA! Pericolo di lesioni. Le parti taglienti e mobili dell'apparecchio possono causare lesioni.

- Durante i lavori di manutenzione, cura e pulizia indossare sempre dei guanti di protezione!

i AVVISO In caso di guasti non elencati in questa tabella o che non si è in grado di eliminare personalmente, rivolgersi al nostro servizio clienti.

Guasto	Causa	Rimedio
La lama è surriscaldata. Formazione di fumo.	La lama non è oliata.	<ol style="list-style-type: none"> 1. Spegnerne l'apparecchio e rimuovere la batteria. 2. Pulire e oliare la lama. 3. Rimontare la batteria.
	<ul style="list-style-type: none"> ■ La lama non è più affilata. ■ Tacche nella lama. 	Rivolgersi al centro di assistenza del produttore.
I rami vengono tagliati in modo irregolare. I rami rimangono spesso incastrati nella lama di taglio.	La lama non è più affilata.	Rivolgersi al centro di assistenza del produttore.
	La luce di scorrimento della lama è troppo grande.	Rivolgersi al centro di assistenza del produttore.
Il motore funziona ma la lama di taglio non si muove.	Guasto dell'apparecchio	Rivolgersi al centro di assistenza del produttore.
L'apparecchio vibra in modo anomalo.	Guasto dell'apparecchio	Rivolgersi al centro di assistenza del produttore.
Altri guasti	Vedere le istruzioni per l'uso "Multitool MT 42.2 – Apparecchio base".	

9 TRASPORTO

Prima del trasporto adottare le misure seguenti:

1. Spegnerne l'apparecchio.
2. Rimuovere la batteria dall'apparecchio base.
3. Montare tutti i coperchi di protezione.
4. Separare l'uno dall'altro apparecchio base, tubo di prolunga dell'asta (se presente) e accessorio.

i AVVISO Indicazioni per il trasporto della batteria: vedere le istruzioni per l'uso "Multitool MT 42.2 – Apparecchio base".

zione. Conservare l'apparecchio in un luogo asciutto dotato di lucchetto e al di fuori della portata dei bambini.

Prima delle pause che superano 30 giorni eseguire i lavori seguenti:

- Pulire le lame e spruzzarle con olio antiruggine.
- Pulire a fondo l'apparecchio e conservarlo in un locale asciutto.

10 CONSERVAZIONE

Dopo ogni utilizzo, pulire a fondo l'apparecchio e, se presenti, montare tutte le coperture di prote-

11 SMALTIMENTO

Note sulla legge sulle apparecchiature elettriche ed elettroniche (ElektroG)



- Le apparecchiature elettriche ed elettroniche non appartengono ai rifiuti domestici, ma devono essere portati presso una raccolta o smaltimento dei rifiuti separati!
- Prima della consegna devono essere rimossi pile o batterie usati che non sono installati in modo permanente sulla vecchia unità! Lo smaltimento è regolato dalla legge sulle batterie.
- I proprietari o gli utilizzatori di apparecchiature elettriche ed elettroniche sono tenuti per legge alla restituzione dopo l'uso.
- È responsabilità dell'utente finale cancellare i propri dati personali presenti sul vecchio apparecchio da smaltire!

Il simbolo del cestino barrato significa che le apparecchiature elettriche ed elettroniche non possono essere smaltite insieme ad altri rifiuti.

13 GARANZIA

Elimineremo - a nostra discrezione tramite riparazione o consegna sostitutiva - eventuali difetti di produzione o del materiale dell'apparecchio entro i termini di prescrizione previsti dalla legge per i diritti di ricorso per vizi della cosa. I termini di prescrizione dipendono dalla normativa in vigore nel paese in cui l'apparecchio è stato acquistato.

I termini della garanzia valgono solo nei casi seguenti:

- Osservare le presenti istruzioni per l'uso
- Trattamento corretto
- Utilizzare parti di ricambio originali

Sono esclusi dalla garanzia:

- danni della vernice da ricondurre alla normale usura
- Parti usurabili che sono contraddistinte sulla scheda ricambi xxxxxx (x) con un riquadro

Il periodo di garanzia inizia con l'acquisto da parte del primo consumatore finale. Fondamentali sono la data e la ricevuta di acquisto. Rivolgersi al proprio rivenditore o al centro di assistenza autorizzato più vicino presentando la presente garanzia e la ricevuta di acquisto originale. La presente dichiarazione di garanzia non altera i diritti derivanti da vizi del prodotto spettanti per legge all'acquirente nei confronti del venditore.

Le apparecchiature elettriche ed elettroniche possono essere depositate gratuitamente nei seguenti punti:

- Servizio pubblico di smaltimento o punti di raccolta (ad es. cantieri comunali)
- Rivenditori di apparecchiature elettriche (fissi oppure online), se i gestori sono obbligati ad accettarli oppure volontariamente il servizio.

Queste affermazioni valgono solo per apparecchi installati e venduti nei Paesi dell'Unione Europea e che sono soggetti alla direttiva europea 2012/19/UE. Nei Paesi al di fuori dell'Unione Europea possono valere disposizioni differenti per lo smaltimento di apparecchi elettrici ed elettronici.

12 SERVIZIO CLIENTI/ASSISTENZA

Per eventuali domande su garanzia, riparazione o pezzi di ricambio si prega di rivolgersi al centro di assistenza AL-KO più vicino. Per reperirlo, consultare il sito Internet all'indirizzo:

www.al-ko.com/service-contacts



La garanzia decade nei casi seguenti:

- Tentativi di riparazione in proprio
- Modifiche tecniche eseguite in proprio
- Uso non conforme alla destinazione

PREVOD ORIGINALNIH NAVODIL

Kazalo vsebine

1	K tem navodilom za uporabo	48	8	Pomoč pri motnjah	52
1.1	Simboli na naslovnici	48	9	Transport	53
1.2	Razlaga znakov in opozorilne besede	48	10	Skladiščenje	53
2	Opis izdelka	49	11	Odstranjevanje	53
2.1	Namenska uporaba (01)	49	12	Servisna služba/servis	53
2.2	Možna predvidljiva napačna raba	49	13	Garancija	54
2.3	Preostala tveganja	49			
2.4	Simboli na nastavku škarij za živo mejo	49	1	K TEM NAVODILOM ZA UPORABO	
2.5	Varnostne naprave in zaščita	49	■	Nemška različica je izvirnik navodil za uporabo. Različice v vseh drugih jezikih so prevodi originalnih navodil za uporabo.	
2.6	Pregled izdelka	50	■	Navodila za uporabo vedno hranite tako, da jih lahko uporabite, kadar boste potrebovali informacije o napravi.	
3	Varnostni napotki	50	■	Napravo izročite drugim osebam samo skupaj s temi navodili za uporabo.	
3.1	Upravljevec	50	■	Preberite in upoštevajte varnostne napotke in opozorila v teh navodilih za uporabo.	
3.2	Osebna zaščitna oprema	50			
3.3	Varnost na delovnem mestu	50			
3.4	Varnost oseb in živali	50			
3.5	Varnost naprave	50			
3.6	Električna varnost	50			
3.7	Varnostni napotki za škarje za živo mejo	51	1.1	Simboli na naslovnici	
3.8	Varnostni napotki za škarje za živo mejo s podaljšanim dometom	51			
3.9	Varnostni napotki za nastavek škarij za živo mejo	51			
4	Montaža in zagon	51			
4.1	Pritrditev nosilnega pasu na osnovno napravo	51			
4.2	Namestite priklopno napravo na osnovno napravo	51			
5	Upravljanje	51			
5.1	Obračanje rezalne glave (02, 03)	52			
5.2	Odstranjevanje zaščitnega pokrova (04)	52			
5.3	Vklop in izklop naprave	52			
5.4	Oljenje noža (05)	52			
6	Obnašanje pri delu in delovna tehnika (06)	52			
7	Vzdrževanje in nega	52			

Simbol	Pomen
	Pred zagonom obvezno pozorno preberite ta navodila za uporabo. To je pogoj za varno delo in nemoteno delovanje.
	Navodila za uporabo
	Z litij-ionskimi akumulatorskimi baterijami delajte previdno! Upoštevajte zlasti napotke za transport, skladiščenje in odstranjevanje v teh navodilih za uporabo!

1.2 Razlaga znakov in opozorilne besede

 **NEVARNOST!** Označuje neposredno nevarno situacijo, ki bo ob neupoštevanju opozorila povzročila smrt ali hude telesne poškodbe.

 **OPOZORILO!** Označuje možno nevarno situacijo, ki lahko ob neupoštevanju opozorila povzroči smrt ali hude telesne poškodbe.

⚠ PREVIDNO! Označuje možno nevarno situacijo, ki lahko ob neupoštevanju opozorila povzroči manjše ali zmerne telesne poškodbe.

⚠ POZOR! Označuje situacijo, ki lahko ob neupoštevanju opozorila povzroči materialno škodo.

ℹ NAPOTEK Posebni napotki za boljše razumevanje in ravnanje.

2 OPIS IZDELKA

Z nastavkom škarij za živo mejo lahko udobno in varno s tal odstranite tanke veje in sveže poganjke na živi meji in grmovju. Tako se lahko izognete zahtevnim in nevarnim delom na lestvi.

2.1 Namenska uporaba (01)

Nastavek škarij za živo mejo HTA 4245.2 je dovoljeno uporabljati samo skupaj z osnovno napravo večnamenskega orodja MT 42.2. Celotna naprava je predvidena za odstranjevanje tankih vej in svežih poganjkov na živi meji in grmovju. Uporabnik mora pri tem trdno stati na tleh (01).

Veje, ki jih je treba odrezati, ne smejo biti debelejšje kot 16 mm.

Osnovna naprava in prikladne naprave so predvideni izključno za zasebno rabo. Vsaka druga uporaba, kot tudi nepooblaščen spremembe in dodatki, je uporaba v nasprotju z namembnostjo, ki bo razveljavila garancijo in povzročila izgubo skladnosti ter zavrnitev vsakršne odgovornosti za škodo, ki jo utrpi uporabnik ali druga oseba, s strani proizvajalca.

2.2 Možna predvidljiva napačna raba

- Nastavek škarij za živo mejo nikoli ne potiskajte hitro in na silo skozi veje, ki jih želite odrezati. Prilagodite svoje delovne premike hitrosti naprave.
- Nikoli ne odstranjujte zagozdenih vej z zobcev noža pri delujoči napravi.
- Naprave ne uporabljajte, ko stojite na lestvi.
- Uporabite samo en podaljšek cevi ročaja, tudi če so na voljo dodatni podaljški cevi.

2.3 Preostala tveganja

Tudi pri strokovni uporabi naprave vedno ostanejo določena preostala tveganja, ki jih ni mogoče izključiti. Iz vrste in zgradbe naprave je mogoče izpeljati naslednje možne nevarnosti skladno z vsako posamezno uporabo:

- Stik s padajočimi in odmetavanimi odrezanimi vejami

- Stik z napetimi vejami
- Vdihovanje delcev obrezanega materiala, če ne nosite zaščite za dihala
- Ureznine na zobcih noža
- Telesne poškodbe zaradi lomljenja zobcev noža

2.4 Simboli na nastavku škarij za živo mejo

Simbol	Pomen
	Posebna previdnost pri rokovanju!
	Pred zagonom preberite navodila za uporabo!
	Nosite zaščitna očala in glušnike!
	Nosite zaščitne rokavice!
	Nosite čevlje s protizdrsno podplatom!
	Z rokami se ne približujte rezilom! Lahko si odrežete prste.
	Zaščitite pred dežjem in vlago!
	Razmik od napajalnih vodnikov in vodnikov pod napetostjo najmanj 10 m!

2.5 Varnostne naprave in zaščita

Zaščitni pokrov za nož

Pred transportom je treba na nož namestiti zaščitni pokrov, da se preprečijo telesne poškodbe oseb in gmotna škoda.

2.6 Pregled izdelka

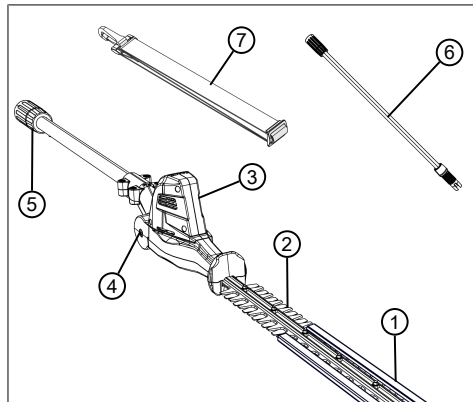

Št.	Sestavni del
1	Zaščitni pokrov za rezalni nož
2	Rezalni nož
3	Rezalna glava z vrtljivim zglobo
4	Sprostilveni gumb za vrtljivi zglob
5	Spojka za podaljšek cevi ročaja oz. osnovno napravo
6	Podaljšek cevi ročaja MTA 42.2 (št. izd. 127647)*
7	Nosilni pas za osnovno napravo

* Ni v obsegu dobave, na voljo ločeno.

3 VARNOSTNI NAPOTKI

3.1 Upravljavec

- Mladoletniki, mlajši od 16 let, ali osebe, ki niso seznanjene z navodili za uporabo, naprave ne smejo uporabljati. Upoštevajte morebitne posebne predpise v državi uporabe glede minimalne starosti uporabnika.
- Naprave ne smete uporabljati, če ste pod vplivom alkohola, drog ali zdravil.

3.2 Osebna zaščitna oprema

- Da preprečite poškodbe na glavi in okončinah ter poškodbe sluha, je treba nositi predpisana oblačila in zaščitno opremo.
- Osebno zaščitno opremo sestavljajo:
 - Zaščitna čelada, zaščitna očala in dihalna maska
 - dolge hlače in trdni čevlji;

- Pri vzdrževanju in negi: Zaščitne rokavice

3.3 Varnost na delovnem mestu

- Delajte samo pri dnevni svetlobi ali zelo svetli umetni luči.
- Pred delom odstranite nevarne predmete iz delovnega območja, npr. vej, steklenih in kovinskih predmetov, kamnov.
- Pazite na varen položaj.

3.4 Varnost oseb in živali

- Napravo uporabljajte samo za dela, za katera je predvidena. Neustrezna uporaba lahko povzroči telesne poškodbe in gmotno škodo.
- Stroj vklopite samo, če v delovnem območju ni oseb ali živali.
- Z rokami in nogami ali drugimi deli telesa ne segajte v bližino premikajočih se delov naprave (npr. rezila).
- Nekateri deli naprave, npr. rezilno orodje, se lahko med delovanjem močno segrejejo. Ne dotikajte se jih. Po izklopu počakajte, da se ohladijo.

3.5 Varnost naprave

- Napravo uporabljajte samo v naslednjih pogojih:
 - Naprava ni umazana.
 - Naprava ni poškodovana.
 - Vsi upravljalni elementi delujejo.
- Vsi ročaji naprave morajo biti suhi in čisti.
- Naprave ne preobremenite. Primerna je za lahka dela v gospodinjstvu. Preobremenitve povzročajo poškodbe naprave.
- Naprave nikoli ne uporabljajte z obrabljenimi ali okvarjenimi deli. Okvarjene dele vedno nadomestite z originalnimi nadomestnimi deli proizvajalca. Če napravo uporabljate z obrabljenimi ali okvarjenimi deli, zoper proizvajalca ni mogoče uveljavljati nobenih garancijskih zahtevkov.

3.6 Električna varnost

- Za preprečitev kratkih stikov in okvar električnih sestavnih delov:
 - Zaščitite napravo pred vlago in je ne uporabljajte na dežju.
 - Naprave ne pršite z vodo.
 - Naprave ne odpirajte.

i NAPOTEK Upoštevajte varnostne napotke za akumulatorsko baterijo in polnilnik v ločenih navodilih za uporabo.

3.7 Varnostni napotki za škarje za živo mejo

- **Rezalnemu nožu se ne približujte z nobenim delom telesa. Ko se rezalni noži premikajo, ne skušajte odstraniti odrezanega materiala ali ne skušajte držati materiala, ki ga režete.** Rezalni noži se po izklopu stikala še vedno premikajo. V trenutku nepazljivosti pri uporabi škarij za živo mejo lahko pride do hudih poškodb.
- **Škarje za živo mejo nosite za ročaj, ko rezalni nož miruje in pazite, da se ne dotaknete stikala.** Pravilno nošenje škarij za živo mejo zmanjšuje tveganje za nenamerno delovanje in posledično poškodbo zaradi noža.
- **Pri transportu ali shranjevanju škarij za živo mejo vedno namestite pokrov na nože.** Če s škarjami za živo mejo pravilno ravirate, zmanjšate nevarnost poškodb zaradi noža.
- **Preden odstranjujete zataknjene odrezke ali vzdržujete stroj se prepričajte, da so vsa stikala izklopljena in je akumulatorska baterija odstranjena ali odklopljena.** Nepričakovano delovanje škarij za živo mejo pri odstranjevanju nabranega materiala lahko povzroči resne telesne poškodbe.
- **Škarje za živo mejo držite samo za izolirana ročaja, saj lahko rezalni nož pride v stik s skritimi električnimi napeljavami.** Kontakt noža z napeljavo, ki je pod napestostjo, lahko naelektri kovinske dele naprave in tako povzroči električni udar.
- **Poskrbite, da v območju rezanja ni nobenih napajalnih kablov.** Kabli so lahko skriti v živi meji ali grmovju, zato jih lahko rezalni nož nenamerno prereže.
- **Škarij za živo mejo ne uporabljajte pri slabem vremenu, zlasti če obstaja nevarnost neurja.** To zmanjšuje tveganje udara strele.

3.8 Varnostni napotki za škarje za živo mejo s podaljšanim dometom

- **Zmanjšajte tveganje smrtnega električnega udara, tako da škarij za živo mejo s podaljšanim dometom nikoli ne uporabljate v bližini električnih vodov.** Zaradi dotika ali uporabe v bližini električnih vodov lahko pride do težkih poškodb ali smrtnega električnega udara.
- **Škarje za živo mejo s podaljšanim dometom vedno uporabljajte z obema rokama.** Škarje za živo mejo s podaljšanim dometom vedno držite z obema rokama, da ne izgubite nadzora nad njimi.

- **Pri delu nad glavo s škarjami za živo mejo s podaljšanim dometom vedno nosite zaščitno za glavo.** Padajoči delci lahko povzročijo hude poškodbe.

3.9 Varnostni napotki za nastavek škarij za živo mejo

- Pred obrezovanjem preiščite žive meje in grmovje, da v njih ni skritih predmetov – npr. žic, žičnih ograj, napajalnih vodnikov, vrtnega orodja, steklenic – in odstranite morebitne predmete.
- Napravo premikajte in prenašajte tako, da se druge osebe in živali ne morejo dotikati rezilnega noža. Pred transportom potisnite zaščitni pokrov na rezilni nož.
- Med delom ne držite rezanih vej.
- Napravo izključite in počakajte, da se rezilni nož ustavi, preden odstranite odrezane veje.
- Odstranite akumulatorsko baterijo iz osnovne naprave in potisnite zaščitni pokrov prek rezilnega noža pri:
 - preverjanju, nastavljanju in čiščenju,
 - delu z rezilnim nožem,
 - zapuščanju naprave,
 - transportu,
 - shranjevanju,
 - vzdrževalnih delih in popravilih,
 - nevarnosti.
- Vzdržujte razdaljo najmanj 10 m od nadzemnih električnih vodnikov.

4 MONTAŽA IN ZAGON

4.1 Pritrditev nosilnega pasu na osnovno napravo

Glejte navodila za uporabo »Večnamensko orodje MT 42.2 – osnovna naprava«.

4.2 Namestite priklopno napravo na osnovno napravo

Glejte navodila za uporabo »Večnamensko orodje MT 42.2 – osnovna naprava«.

5 UPRAVLJANJE

 **PREVIDNO! Nevarnost opeklin.** Ohišje gonila je med delovanjem vroče.

- Ne dotikajte se ohišja gonila.

5.1 Obračanje rezalne glave (02, 03)

Rezalna glava je brezstopenjsko nastavljiva na -90° in $+45^\circ$ (02). S tem jo je mogoče prilagoditi tako, kot je to potrebno za delo (03/a, 03/b).

⚠ OPOZORILO! Nevarnost urednin. Pri seganju proti nožu obstaja nevarnost urednin.

- Preden obračate rezalno glavo, vedno izklopite napravo!

1. Pritisnite in držite sprostitveni gumb (02/1).
2. Obračajte rezalno glavo (02/2), dokler se ne zaskoči v potrebnem položaju.
3. Spustite sprostitveni gumb (02/1).

5.2 Odstranjevanje zaščitnega pokrova (04)

1. Pred vklopom naprave snemite zaščitni pokrov (04/1) noža (04/2).

5.3 Vklon in izklon naprave

Glejte navodila za uporabo »Večnamensko orodje MT 42.2 – osnovna naprava«.

5.4 Oljenje noža (05)

⚠ OPOZORILO! Nevarnost urednin. Pri seganju proti nožu obstaja nevarnost urednin.

- Pred oljenjem noža vedno izklopite napravo!

Med delom v rednih intervalih naredite naslednje:

1. Naoljite nož (05/1) z okolju prijaznim oljem za mazanje (05/2).

S tem se olajša premikanje noža, nož se ne pregreva in čas delovanja akumulatorske baterije se podaljša.

6 OBNAŠANJE PRI DELU IN DELOVNA TEHNIKA (06)

⚠ OPOZORILO! Povečana nevarnost padca. Kadar se delo opravlja na višini (npr. na lestvi), obstaja povečana nevarnost padca.

- Z napravo vedno delajte od spodaj navzgor in pri tem pazite, da varno stojite.
- Upoštevajte varnostne napotke.

- Redno obrezujte živo mejo in samo ob dostupnih urah.
- Odrežite samo tanke veje in sveže poganjke na površini žive meje; ne režite pregloboko.
- Vedno najprej obrežite stranici žive meje in nato zgornji del. Tako odrezan material ne more pasti v dele, ki jih še niste obrezali.
- Žive meje je treba vedno rezati v obliki trapeza. Tako preprečite ogolitev spodnjih vej (06).

7 VZDRŽEVANJE IN NEGA

⚠ OPOZORILO! Nevarnost urednin. Nevarnost urednin pri prijemanju delov z ostrimi robovi in premikajočih se delov ter rezalnega orodja.

- Pred vzdrževalnimi deli, nego in čiščenjem vedno izklopite napravo. Odstranite akumulatorsko baterijo.
- Pri vzdrževalnih delih, negi in popravilih vedno nosite zaščitne rokavice.
- Naprave ne izpostavljajte mokroti ali vlagi.
- Očistite plastične dele s krpo in pri tem ne uporabljajte sredstev za čiščenje oz. topil.
- Preverite, da električni kontakti niso korodirani, po potrebi jih očistite s fino žično krtačo in nato popršite s pršilom za kontakte.
- Preverite, da nož ni poškodovan in ga zamenjajte, če je poškodovan.
- Očistite rezilni nož in ga popršite z oljem za zaščito pred rjavenjem.

8 POMOČ PRI MOTNJAH

⚠ PREVIDNO! Nevarnost telesnih poškodb. Predmeti z ostrimi robovi in premikajoči se predmeti lahko povzročijo telesne poškodbe.

- Pri vzdrževalnih delih, negi in popravilih vedno nosite zaščitne rokavice!

ℹ NAPOTEK Pri motnjah, ki niso navedene v tej tabeli ali ki jih ne morete sami odpraviti, se obrnite na našo servisno službo.

Motnja	Vzrok	Odpravljanje
Rezalni nož se segreje. Pojavlja se dim.	Na rezalnem nožu ni olja.	<ol style="list-style-type: none"> 1. Izklopite napravo in odstranite akumulatorsko baterijo. 2. Očistite in naoljite rezalni nož. 3. Znova vstavite akumulatorsko baterijo.

Motnja	Vzrok	Odpravljanje
	<ul style="list-style-type: none"> ■ Rezalni nož je top. ■ Rezalni nož je razpokan. 	Poiščite servisno mesto proizvajalca.
Rezi vej niso čisti. Odščipnjene veje se pogosto zagozdijo v rezalnem nožu.	Rezalni nož je top.	Poiščite servisno mesto proizvajalca.
	Drсна reža rezalnega noža je prevelika.	Poiščite servisno mesto proizvajalca.
Motor deluje, vendar se rezalni nož ne premika.	Napaka naprave	Poiščite servisno mesto proizvajalca.
Naprava neobičajno vibrira.	Napaka naprave	Poiščite servisno mesto proizvajalca.
Druge napake	Glejte navodila za uporabo »Večnamensko orodje MT 42.2 – osnovna naprava«.	

9 TRANSPORT

Pred transportom opravite naslednje ukrepe:

1. Izklopite napravo.
2. Odstranite akumulatorsko baterijo iz osnovne naprave.
3. Namestite vse zaščitne pokrove.
4. Razstavite osnovno napravo, podaljšek cevi ročaja (če se uporablja) in nastavek.

i NAPOTEK Napotki za transport akumulatorske baterije: Glejte navodila za uporabo »Večnamensko orodje – osnovna naprava« MT 42.2.

10 SKLADIŠČENJE

Po vsaki uporabi temeljito očistite napravo in – če so na voljo – namestite zaščitna pokrivala. Hranite napravo na suhem mestu z možnostjo zaklepanja in izven dosega otrok.

Pred delovnimi premori, ki trajajo dlje kot 30 dni, izvedite naslednja dela:

- Očistite rezilni nož in ga popršite z oljem za zaščito pred rjavenjem.
- Napravo temeljito očistite in hranite v suhem prostoru.

11 ODSTRANJEVANJE

Napotki k Uredbi o odpadni električni in elektronski opremi



- Stara električna in elektronska oprema ne sodi med gospodinjske odpadke, temveč jo je treba odstraniti ločeno!
- Stare baterije ali akumulatorje, ki niso fiksno vgrajeni v staro napravo, je treba pred oddajo

odstraniti iz naprave! Njihovo odstranjevanje urejajo predpisi za baterije.

- Lastniki oz. uporabniki električnih in elektronskih naprav jih morajo po uporabi skladno z zakonom vrniti.
- Končni uporabnik nosi odgovornost za izbris osebnih podatkov s stare naprave za odstranitev!

Simbol prekrizanega zabojnika za odpadke pomeni, da se odpadne električne in elektronske opreme ne sme odvreči med gospodinjske odpadke.

Odpadno električno in elektronsko opremo lahko brezplačno oddate na naslednjih mestih:

- javna komunalna oz. zbirna mesta (npr. komunalni objekti);
- prodajna mesta električnih naprav (fizična in spletna), kjer so prodajalci obvezani sprejeti vračila oziroma kjer to storitev prostovoljno ponujajo.

Te izjave veljajo samo za naprave, ki so nameščene in kupljene v Evropski uniji in za katere velja evropska Direktiva 2012/19/EU. V državah izven Evropske unije lahko veljajo drugačna določila za odstranjevanje stare električne in elektronske opreme.

12 SERVISNA SLUŽBA/SERVIS

V primeru vprašanj glede garancije, popravil ali nadomestnih delov se obrnite na najbližjo servisno delavnico AL-KO. Najdete jo na naslednjem naslovu:

www.al-ko.com/service-contacts

13 GARANCIJA

Morebitne napake materiala ali proizvodne napake na napravi bomo znotraj zakonskega obdobja veljavnosti, ki velja za garancijske zahtevke, po naši izbiri opravili s popravilom ali nadomestilom. Obdobje veljavnosti garancije je odvisno od veljavne zakonodaje v državi, v kateri je bila naprava kupljena.

Naša garancija velja samo, če:

- so ta navodila za uporabo upoštevana,
- je bila naprava strokovno uporabljena,
- so bili uporabljeni originalni nadomestni deli.

Garancija preneha veljati, če:

- so bili izvedeni samovoljni poskusi popravila,
- so bile izvedene samovoljne tehnične spremembe,
- naprava ni bila uporabljena v skladu z namenom uporabe.

Garancija ne velja za:

- poškodbe laka, ki so posledica normalne uporabe,
- obrabne dele, ki so na kartici nadomestnih delov označeni z okvirjem xxxxxx (x).

Garancija začne veljati, ko napravo kupi prvi končni uporabnik. Velja datum na računu. S to izjavo in originalnim potrdilom o nakupu se obrnite na vašega prodajalca ali na najbližjo pooblaščen servisno službo. Ta izjava ne vpliva na zakonske garancijske zahtevke, ki jih ima kupec do prodajalca.

PRIJEVOD ORIGINALNIH UPUTA ZA UPORABU



Sadržaj

1	Informacije o Uputama za uporabu.....	55	9	Transport.....	60
1.1	Simboli na naslovnoj stranici.....	55	10	Skladištenje.....	60
1.2	Objašnjenja oznaka i signalnih riječi ..	55	11	Zbrinjavanje.....	60
2	Opis proizvoda.....	56	12	Korisnička služba/Servis.....	60
2.1	Namjenska uporaba (01).....	56	13	Jamstvo.....	61
2.2	Moguća predvidiva nepravilna uporaba.....	56			
2.3	Ostale opasnosti.....	56			
2.4	Simboli na nastavku teleskopske pile.....	56			
2.5	Sigurnosni i zaštitni uređaji.....	56			
2.6	Pregled proizvoda.....	57			
3	Sigurnosne napomene.....	57			
3.1	Korisnik.....	57			
3.2	Osobna zaštitna oprema.....	57			
3.3	Sigurnost na radnome mjestu.....	57			
3.4	Sigurnost osoba i životinja.....	57			
3.5	Sigurnost uređaja.....	57			
3.6	Električna sigurnost.....	57			
3.7	Sigurnosne napomene za škare za živicu.....	58			
3.8	Sigurnosne upute za škare za živicu s duljim dosegom.....	58			
3.9	Sigurnosne upute za nastavak škara za živicu.....	58			
4	Montaža i puštanje u rad.....	58			
4.1	Postavite traku za nošenje na glavnom uređaju.....	58			
4.2	Postavljanje priključka na osnovni uređaj.....	58			
5	Upravljanje.....	58			
5.1	Okretanje rezne glave (02, 03).....	59			
5.2	Skidanje zaštitnog pokrova (04).....	59			
5.3	Uključivanje i isključivanje uređaja.....	59			
5.4	Nauljivanje rezača (05).....	59			
6	Način i tehnika rada (06).....	59			
7	Održavanje i njega.....	59			
8	Pomoć u slučaju smetnji.....	59			

1 INFORMACIJE O UPUTAMA ZA UPORABU

- Kod njemačke verzije radi se o originalnim uputama za uporabu. Sve ostale jezične verzije prijevodi su originalnih uputa za uporabu.
- Ove Upute za uporabu držite na lako dostupnom mjestu kako bi vam bile pri ruci kada vam zatrebaju informacije o uređaju.
- Uređaj prosljeđujte drugim osobama samo s ovim Uputama za uporabu.
- Pročitajte i slijedite sigurnosne napomene i upozorenja iz ovih Uputa za uporabu.

1.1 Simboli na naslovnoj stranici

Simbol	Značenje
	Prije prvog korištenja obavezno pažljivo pročitajte ove Upute za uporabu. To je preduvjet sigurnog rada i rukovanja bez smetnji.
	Upute za uporabu
	Oprezno rukujte litij-ionskim punjivim baterijama! Posebice napomene o transportu, skladištenju i zbrinjavanju koje se navode u ovim Uputama za uporabu!

1.2 Objašnjenja oznaka i signalnih riječi

 **OPASNOST!** Pokazuje neposrednu opasnost koja – ako se ne izbjegne – uzrokuje smrt ili tešku ozljedu.

 **UPOZORENJE!** Pokazuje potencijalnu opasnost koja bi – ako se ne izbjegne – mogla uzrokovati smrt ili tešku ozljedu.

⚠ OPREZ! Pokazuje potencijalnu opasnost koja bi – ako se ne izbjegne – mogla uzrokovati manju ili umjerenu ozljedu.

⚠ POZOR! Pokazuje situaciju koja bi – ako se ne izbjegne – mogla uzrokovati materijalnu štetu.

ℹ NAPOMENA Posebne napomene za bolju razumljivost i rukovanje.

2 OPIS PROIZVODA

S pomoću nastavka za teleskopsku pilu možete udobno i sigurno stojeći na tlu ukloniti tanke grane i izbojke živice i grmlja. Više nećete morati zamorne i opasne radove obavljati s ljestava.

2.1 Namjenska uporaba (01)

Nastavak škara za živicu HTA 4245.2 smije se upotrebljavati isključivo s alatom „Multitool“ MT 42.2 – osnovni uređaj. Cjelokupni uređaj je predviđen za odstranjivanje tankog granja i novih izdanaka sa živice i grmlja. Korisnik pritom mora čvrsto stajati na tlu (01).

Grane koje treba odstraniti ne smiju biti deblje od 16 mm.

Osnovni uređaj, kao i priključci, isključivo su namijenjeni za uporabu u privatne svrhe. Svaka druga uporaba i nedozvoljene pregradnje ili ugradnje smatrat će se pogrešnom primjenom i bit će temelj za ukidanje jamstva, kao i za gubitak sukladnosti i odbacivanje svake odgovornosti proizvođača u odnosu na štete za korisnika ili trećih strana.

2.2 Moguća predvidiva nepravilna uporaba

- Nastavak pile za grane nikada nemojte gurati brzo i silovito kroz granu koju režete. Svoje kretnje pri radu prilagodite brzini uređaja.
- Nikada nemojte uklanjati zaglavljene grane sa noža dok uređaj radi.
- Uređajem nikada nemojte raditi stojeći na ljestvama.
- Upotrijebite samo jednu produžnu cijev čak i ako vam je dostupno više produžnih cijevi.

2.3 Ostale opasnosti

Čak i kad se uređaj ispravno koristi, uvijek postoji određeni preostali rizik koji se ne može isključiti. Iz vrste i konstrukcije uređaja mogu proizaći sljedeće potencijalne opasnosti, ovisno o primjeni:

- Kontakt s odrezanim granama koje otpadaju i lete
- Kontakt s granama pod naponom

- Udisanje čestica odrezanog materijala ako se ne nosi zaštita dišnih puteva.
- Porezotine na reznim trakama
- Ozljede napuklim dijelovima reznih traka

2.4 Simboli na nastavku teleskopske pile

Simbol	Značenje
	Poseban oprez pri rukovanju!
	Prije pokretanja pročitajte Upute za uporabu!
	Nosite zaštitne naočale i zaštitu za sluh!
	Nosite zaštitne rukavice!
	Nosite čizme s neklizajućim potplatom!
	Dlanove držite dalje od reznog mehanizma! Prsti se mogu odrezati.
	Zaštitite od kiše i vlage!
	Minimalni razmak od 10 m za strujne vodove i vodove koji provode struju!

2.5 Sigurnosni i zaštitni uređaji

Zaštitni pokrov reznog noža

Zaštitni poklopac mora se prije transporta nataknuti na nož za rezanje kako bi se izbjegle ozljede i oštećenje imovine.

2.6 Pregled proizvoda

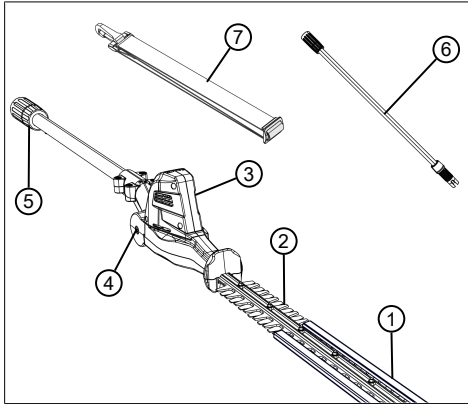

Br.	Dio
1	Zaštitni poklopac reznog noža
2	Rezni nož
3	Rezna glava sa zakretnim zglobovima
4	Gumb za otključavanje za zakretni zglob
5	Spojka za produžnu cijev drške, odnosno osnovni uređaj
6	Produžna cijev drške MTA 42,2 (kat. Br. 127647)*
7	Remen za nošenje za osnovni uređaj

* Nije isporučeno, može se kupiti zasebno.

3 SIGURNOSNE NAPOMENE

3.1 Korisnik

- Osobe mlađe od 16 godina ili osobe koje nisu upoznate s uputama za uporabu ne smiju koristiti uređaj. Uzmite u obzir postojeće nacionalne sigurnosne propise koji određuju minimalnu dob korisnika.
- Uređaj ne koristite pod utjecajem alkohola, droga ili lijekova.

3.2 Osobna zaštitna oprema

- Da biste izbjegli ozljede na glavi i udovima kao i oštećenja sluha, potrebno je nositi propisanu odjeću i zaštitnu opremu.
- Osobna zaštitna oprema obuhvaća sljedeće:
 - zaštitnu kacigu, zaštitne naočale i zaštitu dišnih puteva
 - dugačke hlače i čvrstu obuću

- kod održavanja i njege: zaštitne rukavice

3.3 Sigurnost na radnome mjestu

- Radite samo po dnevnom svjetlu ili vrlo jakim umjetnom osvjetljenju.
- Prije rada uklonite opasne predmete iz radnog područja, npr. granje, staklene i metalne dijelove, kamenje.
- Pazite na to da čvrsto stojte.

3.4 Sigurnost osoba i životinja

- Uređaj koristite samo za radove za koje je predviđen. Nenamjenska uporaba može proizročiti ozljede i oštećenja imovine.
- Uključite uređaj samo kada se u radnom području ne nalaze osobe ni životinje.
- Ruke i noge te druge dijelove tijela držite po dalje od pomičnih dijelova uređaja (npr. Reznog mehanizma).
- Dijelovi uređaja, poput reznih alata, mogu se tijekom rada jako zagrijati. Nemojte ih dirati. Pričekajte da se nakon isključivanja rashlade.

3.5 Sigurnost uređaja

- Uređaj koristite samo u sljedećim uvjetima:
 - Uređaj nije zaprljan.
 - Uređaj nije oštećen.
 - Svi upravljački elementi funkcioniraju.
- Sve ručke uređaja držite suhima i čistima.
- Ne preopterećujte uređaj. Predviđen je za radove u privatnom području. Preopterećivanje uzrokuje oštećenja uređaja.
- Uređaj nikada ne koristite s istrošenim ili neispravnim dijelovima. Neispravne dijelove uvijek zamijenite originalnim zamjenskim dijelovima proizvođača. Ako se koristi uređaj s istrošenim ili neispravnim dijelovima, proizvođač neće prihvatiti nikakve zahtjeve za primjenu uvjeta iz jamstva.

3.6 Električna sigurnost

- Kako biste izbjegli kratke spojeve i uništavanje električnih dijelova:
 - Zaštitite uređaj od vlage i nemojte ga koristiti tijekom kiše.
 - Uređaj nemojte prskati vodom.
 - Ne otvarajte uređaj.

NAPOMENA Uvažite sigurnosne napomene za akumulator i punjač koje se navode u zasebnim uputama za uporabu.

3.7 Sigurnosne napomene za škare za živicu

- Sve dijelove tijela držite dalje od noža. Ne pokušavajte odrezati materijal uklanjati tijekom rada noža ili čvrsto držati materijal koji valja odrezati. Nož se i nakon isključenja sklopke nastavlja kretati. Trenutak nepažnje pri korištenju škara za živicu može dovesti do teških ozljeda.
- Škare za živicu nosite za ručku pri isključenom nožu i pazite da ne aktivirate sklopku za uključivanje/isključivanje. Pravilnim nošenjem škara za živicu smanjuje se rizik od slučajnog poganjanja i oštećenja uzrokovanih nožem.
- Prilikom transporta ili spremanja škara za živicu uvijek povucite poklopac preko noževa. Pravilno rukovanje škarama za živicu smanjuje opasnost od ozljeda nožem.
- Prije uklanjanja zaglavljenih isječka ili servisiranja stroja, provjerite jesu li sve sklopke isključene i je li akumulator izvađen ili isključen. Neočekivan rad škara za živicu tijekom uklanjanja zaglavljenog materijala može uzrokovati ozbiljne ozljede.
- Škare za živicu držite samo za izolirane površine ručke, jer rezni nož može doći u dodir sa skrivenim kabelima za napajanje. Kontakt vijka i voda napajanja metalne dijelove uređaja može staviti pod napon i uzrokovati strujni udar.
- Držite sve kabele za napajanje dalje od područja rezanja. Kabeli se mogu sakriti u živici i grmlju i slučajno se mogu zarezati nožem.
- Ne koristite škare za živicu po lošem vremenu, osobito kada postoji opasnost od grmljavinskog nevremena. Tako ćete smanjiti opasnost od udara groma.

3.8 Sigurnosne upute za škare za živicu s duljim dosegom

- Kako biste smanjili rizik od smrtonosnog strujnog udara, nikada ne koristite škare za živicu s duljim dosegom blizu električnih vodova. Dodirivanje ili korištenje blizu električnih vodova može dovesti do ozbiljnih ozljeda ili smrti.
- Škarama za živicu uvijek rukujte s duljim dosegom objema rukama. Škare za živicu s duljim dosegom držite objema rukama kako biste uvijek imali dobru kontrolu.

- Nosite zaštitu za glavu kada radite iznad glave škarama za živicu s duljim dosegom. Padajući odlomljeni komadići mogu zadati ozbiljne ozljede.

3.9 Sigurnosne upute za nastavak škara za živicu

- Prije rezanja pretražite ima li u grmlju i živici sakrivenih predmeta – npr. žica, žičane ograde, strujnih vodova, vrtno opreme, boca – i uklonite ih.
- Uređaj pomičite i transportirajte tako da ljudi ni životinje ne mogu dodirnuti oštricu. Prije transporta gurnite zaštitni poklopac preko oštrice.
- Tijekom rada nemojte čvrsto držati grane koje treba odrezati.
- Isključite uređaj i pričekajte da se rezač zaustavi prije nego uklonite zaglavljeno granje.
- Izvadite akumulator iz osnovnog uređaja i gurnite zaštitni poklopac preko oštrice u slučaju:
 - provjera, podešavanje i čišćenje
 - Radova na rezaču
 - Napuštanja uređaja
 - Transporta
 - Skladištenja
 - Održavanja i popravci
 - Opasnosti
- Održavajte minimalan razmak od 10 m od nadzemnih električnih vodova.

4 MONTAŽA I PUŠTANJE U RAD

4.1 Postavite traku za nošenje na glavnom uređaju

Pogledajte upute za rad „Multitool MT 42.2 – osnovni uređaj“.

4.2 Postavljanje priključka na osnovni uređaj

Pogledajte upute za rad „Multitool MT 42.2 – osnovni uređaj“.

5 UPRAVLJANJE

⚠ OPREZ! Opasnost od opekline. Kućište prijenosnika može se jako zagrijati tijekom rada.

- Nemojte dodirivati kućište prijenosnika.

5.1 Okretanje rezne glave (02, 03)

Rezna glava može se pomicati bez prijelaza između -90° i $+45^\circ$ (02). Tako se može prilagoditi sukladno poslu koji se obavlja (03/a, 03/b).

⚠ UPOZORENJE! Opasnost od porezotina. Opasnost od porezotina kod hvatanja oštrice.

- Odmah isključite uređaj prije nego počnete okretati reznu glavu!
1. Pritisnite gumb za deblokadu (02/1) i zadržite ga.
 2. Okrećite reznu glavu (02/2) dok se ne uglati u predviđenom položaju.
 3. Otpustite gumb za deblokadu (02/1).

5.2 Skidanje zaštitnog pokrova (04)

1. Prije uključjenja uređaja skinite zaštitni pokrov (04/1) oštrice za rezanje (04/2).

5.3 Uključivanje i isključivanje uređaja

Pogledajte upute za rad „Multitool MT 42.2 – osnovni uređaj“.

5.4 Nauljivanje rezača (05)

⚠ UPOZORENJE! Opasnost od porezotina. Opasnost od porezotina kod hvatanja oštrice.

- Uređaj uvijek isključite kad želite nauljiti oštricu!

Tijekom rada, u redovitim razmacima provodite sljedeće:

1. Reznu oštricu (05/1) nauljite ekološki prihvatljivim uljem (05/2).

Tako se olakšava rezanje s pomoću oštrice, ona se ne zagrijava i trajanje akumulatora se povećava.

6 NAČIN I TEHNIKA RADA (06)

⚠ UPOZORENJE! Veća opasnost od pada. Postoji veća opasnost od pada ako se rad obavlja s povišenog položaja (npr. ljestava).

- Radite uređajem samo s tla i uvijek stojte stabilno.
- Uzmite u obzir sljedeće sigurnosne naputke.

- Živicu režite redovito i samo u dozvoljeno vrijeme.
- Režite samo tanko granje i svježe izdanke na površini živice, ne nemojte rezati predeboko.
- Uvijek najprije režite obje strane živice, a zatim gornju stranu. Na takav način odrezani materijal ne može pasti u još neobrađena područja.
- Živice uvijek treba rezati u obliku trapeza. To sprječava ogolijevanje donjih grana (06).

7 ODRŽAVANJE I NJEGA

⚠ UPOZORENJE! Opasnost od porezotina. Opasnost od porezotina uslijed zahvaćanja pomičnih dijelova uređaja oštrih bridova kao i reznog alata.

- Prije radova održavanja, njege i čišćenja uvijek isključite uređaj. Skinite akumulator.
- Kod radova održavanja, njege i čišćenja uvijek nosite zaštitne rukavice.
- Uređaj ne izlažite vlazi.
- Plastične dijelove očistite ručnikom te pritom nemojte upotrebljavati sredstva za čišćenje niti otapala.
- Provjerite ima li korozije na električnim kontaktima te ih po potrebi očistite finim žičanim kistom, a zatim ih poprskajte sprejem za kontakte.
- Provjerite ima li oštećenja na oštrici – ako je oštećena – zamijenite je.
- Očistite oštricu i poprskajte je uljem za zaštitu od hrđe.

8 POMOĆ U SLUČAJU SMETNJI

⚠ OPREZ! Opasnost od ozljeda. Oštri i pomični dijelovi uređaja mogu uzrokovati ozljede.

- Kod radova održavanja, njege i čišćenja uvijek nosite zaštitne rukavice!

i NAPOMENA Kod smetnji koje nisu navedene u ovoj tablici ili koje ne možete ukloniti sami, obratite se našoj servisnoj službi.

Smetnja	Uzrok	Uklanjanje
Rezni nož postaje vruć. Pojava dima.	Ulje ne smije dospjeti na rezni nož.	<ol style="list-style-type: none"> 1. Isključite uređaj i uklonite akumulator. 2. Očistite i nauljite rezni nož. 3. Vratite akumulator.

Smetnja	Uzrok	Uklanjanje
	<ul style="list-style-type: none"> ■ Rezni nož je tup. ■ Urezi na reznom nožu. 	Potražite servisera proizvođača.
Granje se ne reže precizno. Granje se često zaglavljuje unutar reznog noža.	Rezni nož je tup.	Potražite servisera proizvođača.
	Preveliko sklizanje reznog noža.	Potražite servisera proizvođača.
Motor radi, ali ne pomiče se rezni nož.	Greška na uređaju.	Potražite servisera proizvođača.
Uređaj vibrira neuobičajeno jako.	Greška na uređaju.	Potražite servisera proizvođača.
Ostali kvarovi	Pogledajte upute za rad „Multitool MT 42.2 – osnovni uređaj“.	

9 TRANSPORT

Prije transporta provedite sljedeće korake:

1. Isključite uređaj.
2. Izvadite akumulator iz osnovnog uređaja.
3. Montirajte sve zaštitne poklopce.
4. Razdvojite osnovni uređaj, produžnu cijev drške (ako postoji) i nastavak.

 NAPOMENA Napomene o transportu akumulatora: pogledajte upute za uporabu za „Multitool MT 42.2 – osnovni uređaj“.

10 SKLADIŠTENJE

Nakon svake uporabe temeljito očistite uređaj i, ako postoje, stavite sve zaštitne poklopce. Uređaj čuvajte na suhom mjestu s mogućnošću zaključavanja i izvan dohvata djece.

Prije radnih stanki koje traju dulje od 30 dana napravite sljedeće:

- Očistite oštricu i poprskajte je uljem za zaštitu od hrđe.
- Temeljito očistite uređaj i držite ga u suhoj prostoriji.

11 ZBRINJAVANJE

Napomene o zakonu za električne i elektroničke uređaje (ElektroG)



- Električni i elektronički stari uređaji ne smiju se bacati u kućni otpad, nego ih treba predati na zasebnu obradu i zbrinjavanje!

- Stare baterije ili akumulatori koji nisu fiksno ugrađeni u stari uređaj, moraju se izvaditi prije predaje! Njihovo zbrinjavanje regulira se putem zakona o baterijama.
- Vlasnike ili korisnike električnih ili elektroničkih uređaja zakon obvezuje na povrat.
- Krajnji korisnik snosi vlastitu odgovornost za brisanje osobnih podataka navedenih na starom uređaju koji se zbrinjava u otpad!

Simbol prekržižene kante za smeće znači da se električni i elektronički uređaji ne smiju zbrinjavati putem kućnog otpada.

Električni i elektronički uređaji mogu se besplatno predati na sljedećim mjestima:

- javna, zakonski definirana mjesta za zbrinjavanje ili prikupljanje otpada (npr. komunalne službe)
- prodavaonice električnih uređaja (stacionarna ili internetska), dok god se trgovca obvezuje za povrat ili je ta usluga dobrovoljno ponudena.

Ove izjave vrijede samo za uređaje koji se instaliraju i prodaju u zemljama Europske unije i na koje se primjenjuje europska direktiva 2012/19/EU. U zemljama izvan Europske unije mogu se primjenjivati neke druge odredbe za zbrinjavanje električnih i elektroničkih starih uređaja.

12 KORISNIČKA SLUŽBA/SERVIS

Kod pitanja o jamstvu, popravku ili zamjenskim dijelovima obratite se obližnjoj servisnoj službi tvrtke AL-KO. One su navedene na internetskoj stranici:

www.al-ko.com/service-contacts

13 JAMSTVO

Možebitne greške u materijalu ili proizvodnji na uređaju uklonit ćemo tijekom zakonskoga roka zastare za jamstvo na nedostatke prema vlastitom izboru popravljanjem ili zamjenskom dostavom. Rok zastare određuje se prema pravu države u kojoj je uređaj kupljen.

Naša jamstvena izjava vrijedi samo u slučaju:

- poštivanja ovih Uputa za uporabu
- namjenskog rukovanja
- uporabe originalnih rezervnih dijelova

Jamstvo prestaje vrijediti u slučaju:

- samovoljnih pokušaja popravaka
- samovoljnih tehničkih izmjena
- nenamjenske uporabe

Jamstvo ne obuhvaća:



- oštećenja laka koja proizlaze iz normalnog trošenja
- potrošne dijelove koji su na kartici zamjenskih dijelova označeni okvirom

Jamstveni rok počinje teći s datumom kupnje od strane prvog krajnjeg korisnika. Mjerodavan je datum na računu. Obratite se svom trgovcu ili najbližoj ovlaštenoj servisnoj službi zajedno s ovom jamstvenom izjavom i originalnim računom. Ova izjava ne utječe na zakonska prava koja kupac ima prema prodavaču u slučaju nedostataka.

ПРЕВОД ОРИГИНАЛНОГ УПУТСТВА ЗА РАД

Садржај

1	Информације о Упутствима за употребу.....	62	6	Радни поступци и радна техника (06)....	66
1.1	Симболи на насловној страни.....	62	7	Одржавања и нега.....	67
1.2	Објашњења ознака и сигналних речи.....	63	8	Помоћ у случају сметњи.....	67
2	Опис производа.....	63	9	Транспорт.....	67
2.1	Сврнисходна употреба (01).....	63	10	Складиштење.....	68
2.2	Могућа предвидива погрешна употреба.....	63	11	Одлагање.....	68
2.3	Преостале опасности.....	63	12	Служба за кориснике/Сервис.....	68
2.4	Симболи на додатку са маказама за живу ограду.....	63	13	Гаранција.....	68
2.5	Безбедносни и заштитни механизми.....	64			
2.6	Преглед производа.....	64	1	ИНФОРМАЦИЈЕ О УПУТСТВИМА ЗА УПОТРЕБУ	
3	Безбедносне напомене.....	64	■	Код немачке верзије се ради о оригиналном упутству за употребу. Верзије на свим осталим језицима су преводи оригиналног упутства за употребу.	
3.1	Руковалац.....	64	■	Ова упутства за употребу држите на лако доступном месту да би вам увек била при руци када будете требали одређене информације о уређају.	
3.2	Лична заштитна опрема.....	64	■	Уређај предајте новом власнику само са Упутством за употребу.	
3.3	Безбедност на радном месту.....	64	■	Прочитајте и следите све безбедносне и упозоравајуће напомене из овог упутства за употребу.	
3.4	Безбедност људи и животиња.....	64			
3.5	Безбедност уређаја.....	65	1.1	Симболи на насловној страни	
3.6	Електрична безбедност.....	65			
3.7	Безбедносне напомене за маказе за живу ограду.....	65			
3.8	Безбедносне напомене за маказе за живу ограду са продуженим дометом.....	65			
3.9	Безбедносне напомене за додатак са маказама за живу ограду.....	65			
4	Монтажа и пуштање у рад.....	66			
4.1	Монтажа појаса за ношење на основном уређају.....	66			
4.2	Постављање прикључног уређаја на основни уређај.....	66			
5	Опслуживање.....	66			
5.1	Окретање резне главе (02, 03).....	66			
5.2	Скидање заштитног поклопаца (04).....	66			
5.3	Укључење и искључење уређаја.....	66			
5.4	Уљење ножа за сечење (05).....	66			

Симбол	Значење
	Пре првог коришћења обавезно пажљиво прочитајте ова Упутства за употребу. То је услов за безбедан рад и неометано руковање.
	Упутство за употребу
	Опрезно руковати литиј-иоонским акумулаторима! Посебно пазите на напомене за транспорт, складиштење и бацање у отпад из ових упутстава за употребу!

1.2 Објашњења ознака и сигналних речи

⚠ ОПАСНОСТ! Указује на непосредну опасност која ће – ако се не избегне – изазвати смрт или тешку повреду.

⚠ УПОЗОРЕЊЕ! Указује на потенцијалну опасност која би – ако се не избегне – могла изазвати смрт или тешку повреду.

⚠ ОПРЕЗ! Указује на потенцијалну опасност која би – ако се не избегне – могла изазвати мале или блаже повреде.

⚠ ПАЖЊА! Указује на ситуацију која би – ако се не избегне – могла проузроковати материјалну штету.

ℹ НАПОМЕНА Посебне напомене за боље разумевање и руковање.

2 ОПИС ПРОИЗВОДА

Помоћу наставка маказа за живу ограду удобно и безбедно можете са тла уклањати границе и свеже младице са живе ограде и жбуња. Отпада напоран и опасан рад на мерделинама.

2.1 Сврхисходна употреба (01)

Додатак са маказама за живу ограду НТА 4245.2 сме да се користи искључиво у комбинацији са Multitool МТ 42.2 основним уређајем. Укупни уређај је предвиђен за то да се са тла уклањају танке гране и свеже младице живе ограде и жбуња. Корисник притом мора да чврсто стоји на тлу (01).

Гране које треба да се одсеку не смеју да буду дебље од 16 mm.

Основни уређај, као и прикључни уређаји, предвиђени су искључиво за приватну употребу. Сваки другачији начин коришћења, као и недозвољене преправке или доградње се сматра ненаменском употребом и доводи до престанка важења гаранције, губитка усаглашености са прописима и одбијања сваке одговорности произвођача за штету корисника или трећих лица.

2.2 Могућа предвидива погрешна употреба

- Додатак са маказама за живу ограду никада немојте брзо или силом притискати на гране које треба да се секу. Прилагодите ваше радне покрете брзини уређаја.

- Гране заглављене у носачима ножа никада немојте уклањати када уређај ради.
- Не сме се радити са уређајем стојећи на мерделинама.
- Користити само један продужетак цевастог вратила, чак и ако су доступни други продужеци цевасте шипке.



2.3 Преостале опасности

Чак и при правилној употреби уређаја увек ће постојати извесан преостали ризик, који не може да се искључи. Из врсте и конструкције уређаја могу да се изведу следеће потенцијалне опасности, зависно од употребе:

- Додир са падајућим и летећим одсеченим границама
- Додир са границама под напоном
- Удисање честица сеченог материјала, ако се не носи маска.
- Посекотине на носачу ножева
- Повреде због одломљених делова носача ножева

2.4 Символи на додатку са маказама за живу ограду

Симбол	Значење
	Посебан опрез при руковању!
	Пре пуштања у погон прочитајте упутство за употребу!
	Носите заштитне наочаре и заштиту за слух!
	Носите заштитне рукавице!
	Носити чизме са противклизним ђоном!
	Удаљите руке од резног механизма! Може доћи до ампутације прста.

Симбол	Значење
	Заштитити од кише и влаге!
	Најмање растојање 10 м до електричних водова и водова под напоном!

2.5 Безбедносни и заштитни механизми

Заштитни поклопац ножа за сечење

Заштитни поклопац пре транспорта мора да се натакне на нож за сечење, како би се спречиле повреде људи и оштећење предмета.

2.6 Преглед производа

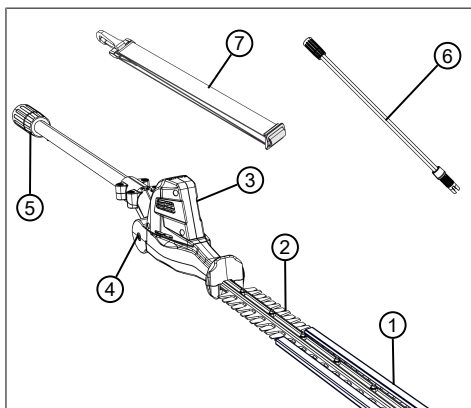

Бр.	Саставни део
1	Заштитни поклопац ножа за сечење
2	Нож за сечење
3	Резна глава са обртним зглобом
4	Дугме за деблокирање за обртни зглоб
5	Спојница за продужетак цевастог вратила одн. основни уређај
6	Продужетак цевастог вратила МТА 42.2 (бр. арт. 127647)*
7	Појас за ношење за основни уређај

* Није садржано у обиму испоруке, може да се посебно набави.

3 БЕЗБЕДНОСНЕ НАПОМЕНЕ

3.1 Руковалац

- Особе млађе од 16 година или особе које не познају упутство за употребу, не смеју користити уређај. Водите рачуна о специфичним локалним безбедносним прописима у вези са минималном старошћу корисника.
- Немојте руковати уређајем под утицајем алкохола, дрога или лекова.

3.2 Лична заштитна опрема

- Да би се спречиле повреде главе и екстремитета, као и оштећења слуха, потребно је носити прописну одећу и заштитну опрему.
- Лична заштитна опрема се састоји од:
 - Заштитна кацига, заштитне наочаре и заштита дисајних путева
 - дугачке панталоне и отпорне ципеле
 - у случају одржавања и неге: Заштитне рукавице

3.3 Безбедност на радном месту

- Радите само при дневном светлу или врло светлим вештачким светлом.
- Пре рада уклоните опасне предмете из радног подручја, нпр. гране, комаде стакла и метала, камење.
- Водите рачуна о својој стабилности.

3.4 Безбедност људи и животиња

- Користите уређај само за оне радове за које је предвиђен. Ненаменска употреба може да доведе до повреда, као и да оштети материјалне вредности.
- Укључите уређај само ако се у радном подручју не задржавају људи и животиње.
- Држите руке или ноге одн. друге делове тела даље од покретних делова уређаја (нпр. резни механизам).
- Делови уређаја, као нпр. резни алати, у току рада могу да се јако загреју. Немојте да их додирујете. После искључивање сачекајте док се не охладе.

3.5 Безбедност уређаја

- Користите уређај само под следећим условима:
 - Уређај није запрљан.
 - Уређај не показује оштећења.
 - Сви командни елементи функционишу.
- Све ручице уређаја одржавајте у сувом и чистом стању.
- Немојте преоптерећивати уређај. Уређај је намењен за лакше радове у приватном окружењу. Преоптерећења доводе до оштећења уређаја.
- Никад немојте да користите уређај са истрошеним или неисправним деловима. Увек замењујте неисправне делове оригиналним резервним деловима произвођача. Ако се уређај користи са истрошеним или неисправним деловима, неће бити могуће да се остваре права по основу гаранције у односу на произвођача.

3.6 Електрична безбедност

- У сврху спречавања кратких спојева и уништења електричних делова:
 - Заштитите уређај од влаге и немојте га користити при киши.
 - Немојте прскати уређај водом.
 - Немојте отварати уређај.

И НАПОМЕНА Водите рачуна о безбедносним напоменама за акумулатор и пуњач у посебним упутствима за употребу.

3.7 Безбедносне напомене за маказе за живу ограду

- **Држите све делове тела даље од ножа. Немојте покушавати да вадите сечени материјал или држите материјал који треба да се сече, када ножеви раде.** Ножеви после искључења прекидача настављају да се крећу. Тренутак непажње приликом употребе маказа за живу ограду може да доведе до озбиљних повреда.
- **Држите маказе за живу ограду за ручку када нож мирује и водите рачуна да не активирате прекидач.** Правилно ношење маказа за живу ограду смањује опасност од случајног рада и тиме проузроковане повреде путем ножа.
- **При транспорту или чувању маказа за живу ограду увек навуците поклопац на нож.** Правилно поступање са маказама за

живу ограду смањује опасност од повреда ножем.

- **Уверите се да су сви прекидачи искључени и да је акумулатор уклоњен или искључен, пре него што уклоните заглављени исечени материјал или одржавате машину.** Неочекивани рад маказа за живу ограду током уклањања заглављеног материјала може довести до озбиљних повреда.
 - **Држите маказе за живу ограду само за изоловане површине за хватање, јер нож са сечење може погодити скривене електричне водове.** Контакт ножа са водом под напоном може довести под напон металне делове уређаја и такође може довести до електричног удара.
 - **Држите све каблове мреже даље од подручја сечења.** Водови могу бити скривени у живој огради или жбуњу и нож их случајно може засећи.
 - **Немојте да користите маказе за живу ограду при лошем времену, посебно када постоји опасност од грмљавину.** То смањује опасност да вас погоди муња.
- ### 3.8 Безбедносне напомене за маказе за живу ограду са продуженим дометом
- **Смањите опасност од смртоносног струјног удара, тако што маказе за живу ограду са продуженим дометом никада не користите у близини електричних водова.** Додиривање или коришћење у близини електричних водова може довести до тешких повреда или смртоносног струјног удара.
 - **Маказама за живу ограду са продуженим дометом увек рукујте са обе руке.** Маказе за живу ограду са продуженим дометом увек држите с обе руке да бисте спречили губитак контроле.
 - **Приликом радова маказама за живу ограду са продуженим дометом изнад главе увек носите заштиту за главу.** Падајући одломљени делови могу да доведу до тешких повреда.

3.9 Безбедносне напомене за додатак са маказама за живу ограду

- **Пре сечења претражите живу ограду и жбуње у погледу скривених предмета – нпр. жица, жичаних ограда, струјних проводника, баштенских уређаја, боца – и уклоните их.**

- Померајте и транспортујте уређај тако да особе и животиње не могу да додирну нож за сечење. Пре транспорта гурните заштитни поклопац преко ножа за сечење.
- У току рада немојте да држите гране које треба да се одсеку.
- Искључите уређај и причекајте док се нож за сечење не заустави, пре него што уклоните заглављене гране.
- Извадите батерију из основног уређаја и гурните заштитни поклопац преко ножа за сечење приликом:
 - радовима испитивања, подешавања и чишћења
 - радова на ножу за сечење
 - напуштању уређаја
 - Транспорт
 - Чување
 - радовима одржавања и поправкама
 - Опасност
- Придржавајте се најмањег растојања од 10 m у односу на надземне електричне водове.

4 МОНТАЖА И ПУШТАЊЕ У РАД

4.1 Монтажа појаса за ношење на основном уређају

Види упутство за употребу "Multitool МТ 42.2 – основни уређај".

4.2 Постављање прикључног уређаја на основни уређај

Види упутство за употребу "Multitool МТ 42.2 – основни уређај".

5 ОПСЛУЖИВАЊЕ

⚠ ОПРЕЗ! Опасност од опекотина.

Кућиште преносника се загрева у току рада.

- Не додиривати кућиште преносника.

5.1 Окретање резне главе (02, 03)

Резна глава се може подешавати у корацима између -90° и +45° (02). На тај начин може да се прилагоди онако како је потребно за рад (03/a, 03/b).

⚠ УПОЗОРЕЊЕ! Опасност од посекотина. Опасност од посекотина у случају хватања за нож за сечење.

- Увек искључите уређај пре окретања резне главе!

1. Притисните дугме за деблокирање (02/1) и држите га притиснутог.
2. Резну главу (02/2) окретати све док не налегне у потребном положају.
3. Отпустити дугме за деблокирање (02/1).

5.2 Скидање заштитног поклопаца (04)

1. Пре укључивања уређаја скинути заштитни поклопац (04/1) ножа за сечење (04/2).

5.3 Укључење и искључење уређаја

Види упутство за употребу "Multitool МТ 42.2 – основни уређај".

5.4 Уљење ножа за сечење (05)

⚠ УПОЗОРЕЊЕ! Опасност од посекотина. Опасност од посекотина у случају хватања за нож за сечење.

- Увек искључите уређај пре уљења ножа за сечење!

У току рада у редовним интервалима спроводите следеће:

1. Нож за сечење (05/1) уљити еколошки прихватљивим уљем за подмазивање (05/2).

Услед тога нож за сечење ради лакше, не долази до загревања и век трајања батерије се повећава.

6 РАДНИ ПОСТУПЦИ И РАДНА ТЕХНИКА (06)

⚠ УПОЗОРЕЊЕ! Повећана опасност од пада. Постоји повећана опасност од пада, када се ради из положаја на висини (нпр. мердевине).

- Уређајем увек радите са тла и притом водите рачуна о стабилном положају.
- Узмите у обзир следеће безбедносне напомене.
- Живу ограду сећи редовно и само у дозвољено време.
- Одсецати само танке гранчице и свеже младице на површини живе ограде; не сећи превише дубоко.
- Увек прво сећи обе стране живе ограде и затим горњу страну. Тако исечени материјал може да падне у подручја која још носу обрађена.

- Живе ограде би требало да се увек секу трапезно. То спречава огољење доњих грана (06).

7 ОДРЖАВАЊА И НЕГА

⚠ УПОЗОРЕЊЕ! Опасност од **посекотина**. Опасност од посекотина при захватању у оштре делове који се крећу и алате за резање.

- Пре радова одржавања, неге и чишћења увек искључите уређај. Извадите акумулатор.
- Приликом радова одржавања, неге и чишћења увек носите заштитне рукавице.
- Не излагати уређај води или влази.
- Пластичне делове очистити крпом и притом не користити средства за чишћење одн. раствараче.
- Проверити електричне контакте на корозију, по потреби очистити фином

жичаном четкицом и затим напрскати контактним спрејом.

- Проверити нож за сечење на оштећења и замените га ако је оштећен.
- Очистити нож за сечење и напрскати уљем за заштиту од рђе.

8 ПОМОЋ У СЛУЧАЈУ СМЕТЊИ

⚠ ОПРЕЗ! Опасност од повреде. Оштри и покретни делови уређаја могу да доведу до повреда.

- Приликом радова одржавања, неге и чишћења увек носите заштитне рукавице!

i НАПОМЕНА Код сметњи које нису наведене у овој табели или које не можете да отклоните сами, се обратите нашој служби за кориснике.

Сметња	Узрок	Отклањање
Нож за сечење се загрева. Ствара се дим.	Нема уља на ножу за сечење.	<ol style="list-style-type: none"> 1. Искључити уређај и извадити акумулатор. 2. Очистити и науљити нож за сечење. 3. Поново уметните акумулатор.
	<ul style="list-style-type: none"> ■ Нож за сечење је туп. ■ Урези у ножу за сечење. 	Потражите сервисну локацију произвођача.
Гране су неуредно сечене. Гране се често заглављују у ножу за сечење.	Нож за сечење је туп.	Потражите сервисну локацију произвођача.
	Клизни зазор ножа за сечење је превелик.	Потражите сервисну локацију произвођача.
Мотор ради, али се нож за сечење не помера.	Квар на уређају	Потражите сервисну локацију произвођача.
Уређај необично вибрира.	Квар на уређају	Потражите сервисну локацију произвођача.
Додатне сметње	Види упутство за употребу "Multitool MT 42.2 – основни уређај".	

9 ТРАНСПОРТ

Пре транспорта предузмите следеће мере:

1. Искључите уређај.
2. Уклоните акумулатор из основног уређаја.
3. Монтирајте све заштитне поклопце.

4. Међусобно раздвојите основни уређај, продужетак цевастог вратила (ако постоји) и додатак.

i НАПОМЕНА Напомене о транспорту материјала: види упутство за употребу "Multitool MT 42.2 – основни уређај".

10 СКЛАДИШТЕЊЕ

Након сваке употребе темељито очистите уређај и, ако постоји, ставите све заштитне поклопце. Уређај држите на сувом месту под кључем, изван домета деце.

Пре пауза у раду, које трају дуже од 30 дана, спровести следеће радове:

- Очистити нож за сечење и напрскати уљем за заштиту од рђе.
- Темељно очистити уређај и чувати у сувој просторији.

11 ОДЛАГАЊЕ

Напомене у вези са законом о електричним и електронским уређајима (ElektroG)



- Стари електрични и електронски уређаји не треба да се бацају са кућним смећем, већ треба да се подвргну одвајању и сортирању одн. рециклирању!
- Старе батерије или акумулатори који нису фиксно уграђени у стари уређај, пре предаје морају да се изваде! Њихово одлагање на отпад је регулисано законом о батеријама.
- Власник одн.корисник електричних и електронских уређаја су по истеку њиховог века употребе законски обавезни да их врате.

13 ГАРАНЦИЈА

Евентуалне грешке у материјалу или производњи на уређају поправићемо за време законског рока застаре права на гаранцију за недостатке према сопственом избору поправљањем или заменом. Рок застаре одређује се према праву државе у којој је уређај купљен.

Наша гарантна изјава важи само у случају:

- примене ових Упутстава за употребу
- сврсисходног коришћења
- употребе оригиналних резервних делова

Гаранција престаје да важи у случају:

- самоиницијативних покушаја поправки
- самоиницијативних техничких измена
- ненаменског коришћења

Гаранција не обухвата:

- оштећења лака која се свде на нормално трошење

- потрошне делове који су на картици резервних делова означени рамом xxxxxx (x)

Гарантни рок почиње да тече од датума куповине од стране првог крајњег корисника. Меродаван је датум на рачуну. Са овом изјавом о гаранцији и оригиналним рачуном обратите се продавцу или најближој овлашћеној сервисној радионици. Овом изјавом се не мењају законска права која купац има према продавцу у случају недостатка.

- Крајњи корисник сноси одговорност за брисање својих личних података из старог уређаја који треба да се одложи на отпад!

Симбол прецртане канте за отпатке значи да стари електрични и електронски уређаји не смеју да се одлажу заједно са кућним смећем.

Стари електрични и електронски уређаји бесплатно могу да се предају на следећим местима:

- Јавна места за одлагање отпада одн. његово прикупљање (нпр. комунална стоваришта)
- Продајна места за електричне уређаје (стационарна и на интернету), уколико су трговци обавезни да прихвате враћени производ или ако добровољно нуде такву услугу.

Ове изјаве важе само за уређаје који се уграђују и продају у земљама Европске уније и на које се примењује европска директива 2012/19/EU. У земљама изван Европске уније могу се примењивати неке друге одредбе за одлагање старих електричних и електронских уређаја.



12 СЛУЖБА ЗА КОРИСНИКЕ/СЕРВИС

Код питања у вези са гаранцијом, поправком или резервним деловима се обратите вашем најближем AL-KO сервису. Њега ћете наћи на интернету под следећом адресом:
www.al-ko.com/service-contacts

TŁUMACZENIE ORYGINALNEJ INSTRUKCJI OBSŁUGI

Spis treści

1	Informacje dotyczące niniejszej instrukcji obsługi	69	6	Nawyki i technika pracy (06)	73
1.1	Symbole na stronie tytułowej	69	7	Konserwacja i pielęgnacja	74
1.2	Objaśnienia rysunkowe i słowa ostrzegawcze	70	8	Pomoc w przypadku usterek	74
2	Opis produktu	70	9	Transport	75
2.1	Zastosowanie zgodne z przeznaczeniem (01)	70	10	Przechowywanie	75
2.2	Możliwe przewidywane nieprawidłowe użycie	70	11	Utylizacja	75
2.3	Zagrożenia resztkowe	70	12	Obsługa klienta/Serwis	75
2.4	Symbole na nasadce nożycowej	70	13	Gwarancja	75
2.5	Urządzenia zabezpieczające i ochronne	71			
2.6	Przegląd produktu	71	1	INFORMACJE DOTYCZĄCE NINIEJSZEJ INSTRUKCJI OBSŁUGI	
3	Zasady bezpieczeństwa	71	■	Wersja niemieckojęzyczna jest oryginalną instrukcją obsługi. Wszystkie pozostałe wersje językowe są tłumaczeniami oryginalnej instrukcji obsługi.	
3.1	Operator	71	■	Poniższa instrukcja obsługi winna być przechowywana zawsze w sposób umożliwiający jej wykorzystanie w celu uzyskania informacji dotyczących urządzenia.	
3.2	Środki ochrony osobistej	71	■	Urządzenie może być przekazywane wyłącznie wraz z instrukcją obsługi.	
3.3	Bezpieczeństwo na stanowisku pracy	71	■	Należy stosować się do wskazówek dot. bezpieczeństwa i wskazówek ostrzegawczych zawartych w niniejszej instrukcji obsługi.	
3.4	Bezpieczeństwo osób i zwierząt	71			
3.5	Bezpieczeństwo urządzenia	72	1.1	Symbole na stronie tytułowej	
3.6	Bezpieczeństwo elektryczne	72			
3.7	Wskazówki dotyczące bezpieczeństwa dla nożyc do żywopłotu	72			
3.8	Zasady bezpieczeństwa dotyczące nożyc do żywopłotu o przedłużonym zasięgu	72			
3.9	Zasady bezpieczeństwa dotyczące nasadki nożycowej	73			
4	Montaż i uruchomienie	73			
4.1	Mocowanie pasa na urządzeniu podstawowym	73			
4.2	Zakładanie urządzenia doczepianego na urządzenie podstawowe	73			
5	Obsługa	73			
5.1	Obracanie głowicy tnącej (02, 03)	73			
5.2	Zdejmowanie osłony zabezpieczającej (04)	73			
5.3	Włączanie i wyłączanie urządzenia	73			
5.4	Oliwienie noża tnącego (05)	73			

Symbol	Znaczenie
	Przed uruchomieniem należy dokładnie przeczytać niniejszą instrukcję obsługi. Jest to konieczne dla zapewnienia bezusterkowej pracy i bezpiecznej obsługi.
	Instrukcja obsługi
	Akumulatory litowo-jonowe obsługiwać ze szczególną ostrożnością! W szczególności przestrzegać wskazówek dotyczących transportu, składowania i utylizacji zawartych w niniejszej instrukcji obsługi!

1.2 objaśnienia rysunkowe i słowa ostrzegawcze

⚠ NIEBEZPIECZEŃSTWO! Oznacza niebezpieczeństwo prowadzące do śmierci lub ciężkich obrażeń ciała.

⚠ OSTRZEŻENIE! Oznacza potencjalne niebezpieczeństwo mogące prowadzić do śmierci lub ciężkich obrażeń ciała.

⚠ OSTROŻNIE! Oznacza potencjalne niebezpieczeństwo mogące prowadzić do średnich lub lekkich obrażeń ciała.

⚠ UWAGA! Oznacza potencjalne niebezpieczeństwo mogące prowadzić do szkód rzeczowych.

ℹ WSKAZÓWKA Szczególne wskazówki ułatwiające zrozumienie instrukcji i obsługi.

2 OPIS PRODUKTU

Nasadka nożyc do żywoplotu umożliwia komfortowe i bezpieczne usuwanie cienkich gałęzi i młodych pędów z krzewów i zarośli z poziomu podłoża. Koniec z męczącą i niebezpieczną pracą na drabinie.

2.1 Zastosowanie zgodne z przeznaczeniem (01)

Nasadka nożycowa HTA 4245.2 jest przeznaczona wyłącznie do zastosowania z urządzeniem podstawowym MT 42.2. Całe urządzenie jest przeznaczone do usuwania cienkich gałęzi i młodych pędów z krzewów i zarośli z poziomu podłoża. Użytkownik musi przy stać stabilnie na podłożu (01).

Grubość ciętych gałęzi nie może być większa niż 16 mm.

Urządzenie podstawowe i urządzenia doczepiane są przeznaczone wyłącznie do użytku w sektorze prywatnym. Każde inne zastosowanie oraz niedozwolone zmiany lub modyfikacje traktowane są jako eksploatacja niezgodna z przeznaczeniem i prowadzą do utraty gwarancji i ważności deklaracji zgodności oraz do wyłączenia wszelkiej odpowiedzialności producenta za szkody poniesione przez użytkownika lub osoby trzecie.

2.2 Możliwe przewidywane nieprawidłowe użycie

- Nigdy nie przepychać nasadki nożycowej szybko i z użyciem siły przez cięte gałęzie. Dostosować ruchy robocze do prędkości urządzenia.





- Nigdy nie usuwać gałęzi zakleszczonych w belkach nożowych przy pracującym urządzeniu.
- Nie używać urządzenia stojąc na drabinie.
- Używać tylko jednego przedłużenia trzpienia rurowego, nawet jeśli jest ich dostępnych więcej.



2.3 Zagrożenia resztkowe

Nawet podczas użytkowania urządzenia zgodnie z przeznaczeniem wciąż występuje określone ryzyko resztkowe, którego nie da się wykluczyć. Z rodzaju i konstrukcji urządzenia — w zależności od zastosowania — mogą wynikać następujące, potencjalne zagrożenia:

- Kontakt z opadającymi i latającymi dookoła, obciętymi gałęziami.
- Kontakt z naprężonymi gałęziami.
- Wdychanie cząstek ciętego materiału przy zaniechaniu zastosowania środków ochrony oddechowej.
- Rany cięte przy belce nożowej.
- Obrażenia powodowane przez odłamane części belki nożowej.

2.4 Symbole na nasadce nożycowej

Symbol	Znaczenie
	Zachować szczególną ostrożność podczas obsługi urządzenia!
	Przed uruchomieniem przeczytać instrukcję eksploatacji!
	Należy zakładać okulary ochronne i ochraniacze słuchu!
	Zakładać rękawice ochronne!
	Nosić obuwie z antypoślizgową podeszwą!
	Nie zbliżać dłoni do mechanizmu tnącego! Może dojść do obciążenia palców.

Symbol	Znaczenie
	Chronić przed deszczem i wilgocią!
	Minimalny odstęp 10 m od przewodów elektrycznych!

2.5 Urządzenia zabezpieczające i ochronne

Ostona zabezpieczająca noża tnącego

Ostonę zabezpieczającą należy założyć na nóż tnący przed transportem, aby zapobiec obrażeniom osób i uszkodzeniu przedmiotów.

2.6 Przegląd produktu

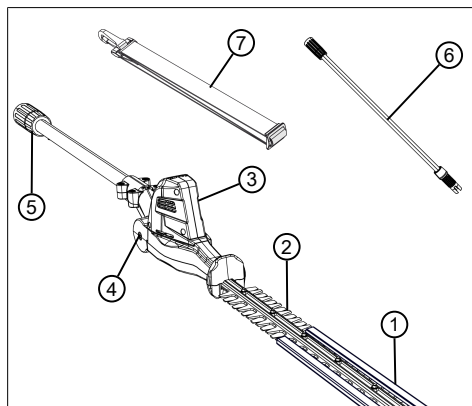

Nr	Element
1	Ostona ochronna noża tnącego
2	Nóż tnący
3	Głowica tnąca z obrotowym przegubem
4	Przycisk zwalniający obrotowego przegubu
5	Złącze do przedłużenia trzpienia rurowego lub urządzenia podstawowego
6	Przedłużenie trzpienia rurowego MTA 42.2 (nr art. 127647)*
7	Pas do urządzenia podstawowego

* Nie należy do zakresu dostawy, można nabyć osobno.

3 ZASADY BEZPIECZEŃSTWA

3.1 Operator

- Osoby poniżej 16. roku życia oraz niezaznajomione z instrukcją obsługi nie mogą używać urządzenia. Przestrzegać ewentualnych krajowych przepisów dotyczących bezpieczeństwa w zakresie minimalnego wieku użytkownika.
- Zabrania się eksploatacji urządzenia pod wpływem alkoholu, środków odurzających lub leków.

3.2 Środki ochrony osobistej

- Aby uniknąć urazów głowy i kończyn oraz uszkodzenia słuchu, należy nosić na sobie przewidziane przepisami odzież i wyposażenie ochronne.
- Środki ochrony osobistej:
 - Kask ochronny, okulary ochronne i ochrona dróg oddechowych
 - Długie spodnie i mocne obuwie
 - Podczas konserwacji i przeglądów: Ochronne rękawice robocze

3.3 Bezpieczeństwo na stanowisku pracy

- Pracować tylko przy świetle dziennym lub przy bardzo jasnym sztucznym świetle.
- Przed rozpoczęciem pracy należy usunąć niebezpieczne przedmioty z obszaru roboczego, np. gałęzie, kawałki szkła i metalu, kamienie.
- Zwracać uwagę na własne bezpieczeństwo.

3.4 Bezpieczeństwo osób i zwierząt

- Używać urządzenia tylko do tych prac, do których jest ono przeznaczone. Zastosowanie niezgodne z przeznaczeniem może prowadzić do obrażeń lub uszkodzeń.
- Włączać urządzenie tylko wtedy, gdy w obszarze roboczym nie przebywają osoby ani zwierzęta.
- Chronić ręce i stopy lub inne części ciała przed poruszającymi się częściami urządzenia (np. mechanizmem tnącym).
- Części urządzenia, np. narzędzia tnące, mogą podczas pracy rozgrzać się do wysokich temperatur. Nie należy ich dotykać. Po wyłączeniu poczekać, aż ostygną.

3.5 Bezpieczeństwo urządzenia

- Używać urządzenia wyłącznie w następujących warunkach:
 - Urządzenie nie jest zabrudzone.
 - Urządzenie nie wykazuje uszkodzeń.
 - Wszystkie elementy obsługowe muszą być sprawne.
- Wszystkie uchwyty urządzenia muszą być suche i czyste.
- Nie przeciążać urządzenia. Jest ono przeznaczone do lekkich prac na terenach prywatnych. Przeciążenia powodują uszkodzenia urządzenia.
- Nigdy nie użytkować urządzenia ze zużytymi lub uszkodzonymi częściami. Uszkodzone części wymieniać zawsze na oryginalne części zamienne producenta. Użytkowanie urządzenia ze zużytymi lub uszkodzonymi częściami powoduje unieważnienie roszczeń gwarancyjnych po stronie producenta.

3.6 Bezpieczeństwo elektryczne

- Aby uniknąć zwarć i zniszczenia podzespołów elektrycznych:
 - Zabezpieczyć urządzenie przed wilgocią i nie używać go w czasie deszczu.
 - Nie spryskiwać urządzenia wodą.
 - Nie otwierać urządzenia.

f WSKAZÓWKA Stosować się do wskazówek dotyczących bezpieczeństwa zawartych w osobnych instrukcjach eksploatacji akumulatora i ładowarki.

3.7 Wskazówki dotyczące bezpieczeństwa dla nożyc do żywopłotu

- **Należy trzymać części ciała z dala od noża tnącego. Nigdy nie próbować usuwania ściętego lub przytrzymywania ciętego materiału, kiedy noże są w ruchu.** Noże poruszają się dalej po wyłączeniu przełącznika. Chwila nieuwagi podczas używania nożyc do żywopłotu może spowodować naprawdę poważne obrażenia.
- **Nożycy do żywopłotu należy przenosić za uchwyt przy zatrzymanym nożu i uważać, aby nie nacisnąć przełącznika.** Prawidłowe przenoszenie nożyc do żywopłotu zmniejsza ryzyko niezamierzonego uruchomienia i tym samym zranienia spowodowanego przez nóż.
- **Na czas transportu lub przechowywania na nożycy do żywopłotów należy zawsze**

założyć osłonę noży. Prawidłowe obchodzenie się z nożycami do żywopłotu zmniejsza ryzyko zranienia nożem.

- **Przed usunięciem zakleszczonego materiału ciętego lub przed przystąpieniem do konserwacji urządzenia upewnić się, że wszystkie przełączniki są wyłączone i akumulator jest wyjęty lub odłączony.** Nieoczekiwane uruchomienie nożyc do żywopłotu podczas usuwania zakleszczonego materiału może spowodować poważne obrażenia ciała.
- **Nożycy do żywopłotu należy trzymać wyłącznie za izolowane powierzchnie uchwytu, ponieważ pracujący nóż tnący może trafić na ukryte przewody zasilające.** Zetknięcie się noża z przewodem znajdującym się pod napięciem może spowodować, że metalowe części urządzenia również znajdą się pod napięciem, co może doprowadzić do porażenia prądem elektrycznym.
- **Trzymać wszelkie przewody sieciowe z dala od obszaru niebezpiecznego.** Przewody mogą być ukryte w gałęziach i krzewach, przez co mogą zostać przypadkowo nacięte przez nóż.
- **Nie używać nożyc do żywopłotu przy złych warunkach pogodowych, w szczególności, gdy występuje ryzyko burzy.** Zmniejsza to ryzyko trafienia przez piorun.

3.8 Zasady bezpieczeństwa dotyczące nożyc do żywopłotu o przedłużonym zasięgu

- **Zmniejszyć ryzyko śmiertelnego porażenia prądem, nie używając nożyc do żywopłotu o przedłużonym zasięgu w pobliżu przewodów elektrycznych.** Kontakt z przewodami elektrycznymi lub użycie urządzenia w ich pobliżu może prowadzić do urazów lub śmiertelnego porażenia prądem.
- **Nożycy do żywopłotu o przedłużonym zasięgu obsługiwać zawsze obiema rękami.** Trzymać nożycy do żywopłotu o przedłużonym zasięgu obiema rękami, aby uniknąć utraty kontroli.
- **Podczas wykonywania prac nożycami do żywopłotu o przedłużonym zasięgu stosować ochronę głowy.** Spadające odłamki mogą doprowadzić do poważnych obrażeń ciała.

3.9 Zasady bezpieczeństwa dotyczące nasadki nożycowej

- Przed przycięciem sprawdzić zarośla i krzewy pod kątem ukrytych obiektów, na przykład drutów, ogrodzeń drcucianych, przewodów elektrycznych, urządzeń ogrodowych, butelek, i w razie potrzeby je usunąć.
- Poruszać urządzeniem i transportować je tak, aby osoby i zwierzęta nie mogły dotknąć noża tnącego. Przed transportem wsunąć osłonę zabezpieczającą na nóż tnący.
- Podczas pracy nie należy przytrzymywać ciętych gałęzi.
- Przed usunięciem zakleszczonej gałęzi wyłączyć urządzenie i poczekać, aż nóż tnący się zatrzyma.
- Wymontować akumulator z urządzenia podstawowego i wsunąć osłonę zabezpieczającą na nóż tnący w przypadku:
 - prac kontrolnych, nastawczych i pielęgnacyjnych;
 - praca przy nożu tnącym;
 - pozostawienia urządzenia;
 - Transport
 - przechowywania;
 - prac konserwacyjnych i naprawczych.
 - Niebezpieczeństwo
- Zachować minimalną odległość 10 m od powierzchni przewodów elektrycznych.

4 MONTAŻ I URUCHOMIENIE

4.1 Mocowanie pasa na urządzeniu podstawowym

Patrz instrukcja obsługi „Multitool MT 42.2 — urządzenie podstawowe”.

4.2 Zakładanie urządzenia doczepianego na urządzenie podstawowe

Patrz instrukcja obsługi „Multitool MT 42.2 — urządzenie podstawowe”.

5 OBSŁUGA

⚠ OSTROŻNIE! Niebezpieczeństwo poparzenia. Podczas pracy obudowa urządzenia się nagrzewa.

- Nie dotykać obudowy urządzenia.

5.1 Obracanie głowicy tnącej (02, 03)

Głowica tnąca jest płynnie regulowana w zakresie od -90° do $+45^{\circ}$ (02). Dzięki temu można

optymalnie dopasować ją do wykonywanej pracy (03/a, 03/b).

⚠ OSTRZEŻENIE! Niebezpieczeństwo odniesienia ran ciętych. Niebezpieczeństwo odniesienia ran ciętych w przypadku kontaktu z nożem tnącym.

- Zawsze wyłączyć urządzenie przed obroceniem głowicy tnącej!

1. Nacisnąć i przytrzymać przycisk zwalniający (02/1).
2. Obracać głowicę tnącą (02/2), aż zablokuje się w wymaganej pozycji.
3. Zwolnić przycisk zwalniający (02/1).

5.2 Zdejmowanie osłony zabezpieczającej (04)

1. Przed włączeniem urządzenia zdjąć osłonę zabezpieczającą (04/1) noża tnącego (04/2).

5.3 Włączanie i wyłączenie urządzenia

Patrz instrukcja obsługi „Multitool MT 42.2 — urządzenie podstawowe”.

5.4 Oliwienie noża tnącego (05)

⚠ OSTRZEŻENIE! Niebezpieczeństwo odniesienia ran ciętych. Niebezpieczeństwo odniesienia ran ciętych w przypadku kontaktu z nożem tnącym.

- Zawsze wyłączyć urządzenie przed naoliwieniem noża tnącego!

Podczas pracy należy regularnie:

1. Oliwić nóż tnący (05/1) olejem smarującym nieszkodliwym dla środowiska (05/2).

Dzięki temu nóż będzie pracować lżej, nie będzie się nadmiernie nagrzewać i wydłuży się czas pracy akumulatora.

6 NAWYKI I TECHNIKA PRACY (06)

⚠ OSTRZEŻENIE! Zwiększone ryzyko upadku. Podczas wykonywania pracy na podwyższonej pozycji (np. na drabinie) występuje podwyższone ryzyko upadku.

- Używać urządzenia zawsze z poziomu podłoża i zwracać przy tym uwagę na stabilną pozycję.
- Przestrzegać zasad bezpieczeństwa.
- Przynosić żywoptł regularnie i w dozwolonym czasie.

- Ciąć wyłącznie cienkie gałęzie i młode pędy na powierzchni żywoplotu; nie ciąć zbyt głęboko.
- Zawsze najpierw dokonać przycięcia po obu stronach żywoplotu, a na końcu na górze. W ten sposób ścinany materiał nie spadnie na jeszcze nieprzycięte obszary.
- Żywoploty zawsze należy przycinać w kształt trapezu. Zapobiega to огоłacaniu dolnych gałęzi (06).

7 KONSERWACJA I PIELEGNACJA

⚠ OSTRZEŻENIE! **Niebezpieczeństwo odniesienia ran ciętych.** Niebezpieczeństwo odniesienia ran ciętych w przypadku kontaktu z ruchomymi częściami o ostrych krawędziach i narzędziami tnącymi.

- Przed przystąpieniem do prac związanych z konserwacją, pielęgnacją i czyszczeniem należy zawsze wyłączyć urządzenie. Wymontować akumulator.
- Podczas wykonywania prac związanych z konserwacją, pielęgnacją i czyszczeniem należy zawsze nosić rękawice ochronne.
- Nie narażać urządzenia na działanie wilgoci lub wpływu wilgoci z otoczenia.

- Części z tworzywa sztucznego czyścić ściereczką, nie używając przy tym środków do czyszczenia ani rozpuszczalników.
- Sprawdzić styki elektryczne pod kątem korozji, w razie potrzeby oczyścić małym pędzlem drucianym i spryskać sprayem do styków.
- Sprawdzić nóż tnący pod kątem uszkodzeń i, jeśli jest uszkodzony, zlecić jego wymianę.
- Oczyścić nóż tnący i spryskać go olejem chroniącym przed korozją.

8 POMOC W PRZYPADKU USTEREK

⚠ OSTROŻNIE! **Niebezpieczeństwo skażenia.** Poruszające się części urządzenia o ostrych krawędziach mogą spowodować obrażenia.

- Podczas wykonywania prac związanych z konserwacją, pielęgnacją i czyszczeniem należy zawsze nosić rękawice ochronne!

i WSKAZÓWKA W przypadku zakłóceń, które nie zostały wymienione w tej tabeli, lub takich, których nie można usunąć we własnym zakresie, należy skontaktować się z naszym działem obsługi klienta.

Usterka	Przyczyna	Usuwanie
Nóż tnący mocno się nagrzewa. Wytwarzanie dymu.	Brak oleju na nożu tnącym.	<ol style="list-style-type: none"> 1. Wyłączyć urządzenie i wyjąć akumulator. 2. Oczyścić i naoliwić nóż tnący. 3. Włożyć akumulator ponownie.
	<ul style="list-style-type: none"> ■ Nóż tnący jest tępy. ■ Wyszczerbienia w nożu tnącym. 	Udać się do punktu serwisowego producenta.
Nieczyste cięcie gałęzi. Gałęzie często zakleszczają się w nożu tnącym.	Nóż tnący jest tępy.	Udać się do punktu serwisowego producenta.
	Luz ślizgowy noża tnącego jest zbyt duży.	Udać się do punktu serwisowego producenta.
Silnik pracuje, ale nóż tnący się nie porusza.	Błąd urządzenia	Udać się do punktu serwisowego producenta.
Urządzenie wibruje w nietypowy sposób.	Błąd urządzenia	Udać się do punktu serwisowego producenta.
Inne usterki	Patrz instrukcja obsługi „Multi-tool MT 42.2 — urządzenie podstawowe”.	

9 TRANSPORT

Przed transportem wykonać następujące czynności:

1. Wyłączyć urządzenie.
2. Wymontować akumulator z urządzenia podstawowego.
3. Założyć wszystkie osłony ochronne.
4. Oddzielić od siebie urządzenie podstawowe, przedłużenie trzpienia rurowego (jeśli jest) i nasadkę.

Wskazówka Wskazówki dotyczące transportu akumulatora: patrz instrukcja obsługi „Multi-tool MT 42.2 — urządzenie podstawowe”.

10 PRZECHOWYWANIE

Po każdym użyciu należy dokładnie wyczyścić urządzenie i, jeśli są dostępne, założyć pokrywy ochronne. Urządzenie przechowywać w suchym, zamkniętym pomieszczeniu niedostępnym dla dzieci.

Przed przerwami w eksploatacji trwającymi dłużej niż 30 dni wykonać następujące czynności:

- Oczyszczyć nóż tnący i spryskać go olejem chroniącym przed korozją.
- Dokładnie oczyścić urządzenie i przechowywać je w suchym pomieszczeniu.

11 UTYLIZACJA

Wskazówki dotyczące ustawy o zużytych sprzęcie elektrycznym i elektronicznym (ElektroG)



- Zużyte urządzenia elektryczne i elektroniczne nie mogą być utylizowane z odpadami z gospodarstwa domowego, lecz należy przekazać je do osobnej zbiórki lub utylizacji.

13 GWARANCJA

Ewentualne wady materiałowe lub produkcyjne w urządzeniu usuwamy przed upływem ustawowego okresu przedawnienia roszczeń z tytułu rękojmi za wady fizyczne, dokonując wedle naszego uznania naprawy lub wymiany produktu. Okres przedawnienia ustalany jest zgodnie z prawem obowiązującym w kraju, w którym produkt został zakupiony.

Gwarancja obowiązuje tylko w przypadku:

- zastosowania się do treści niniejszej instrukcji obsługi
- prawidłowego postępowania,
- stosowania oryginalnych części zamiennych.

- Zużyte baterie lub akumulatory, które nie są na stałe wbudowane w użytych urządzeniach, należy wyciągnąć przed oddaniem urządzenia! Ich utylizacja jest regulowana przez ustawę o zużytych bateriach.
- Właściciele lub użytkownicy urządzeń elektrycznych i elektronicznych są prawnie zobowiązani do ich oddania po zużyciu.
- Użytkownik końcowy odpowiada za usunięcie danych osobowych z utylizowanego urządzenia!

Symbol przekreślonego pojemnika na odpady oznacza, że zużyte urządzenia elektryczne i elektroniczne nie mogą być utylizowane razem z odpadami z gospodarstwa domowego.

Zużyte urządzenia elektryczne i elektroniczne można nieodpłatnie oddać w następujących punktach zbiórki:

- publiczne punkty utylizacji lub zbiórki odpadów (np. komunalne punkty składowania odpadów);
- punkty sprzedaży urządzeń elektrycznych (stacjonarne i online), o ile sprzedawcy są zobowiązani do odbioru lub oferują tę usługę dobrowolnie.

Wszystkie powyższe zasady obowiązują wyłącznie w odniesieniu do urządzeń sprzedawanych i instalowanych na terenie Unii Europejskiej i objętych dyrektywą 2012/19/UE. W krajach nienależących do Unii Europejskiej obowiązywać mogą inne przepisy dotyczące utylizacji urządzeń elektrycznych i elektronicznych.

12 OBSŁUGA KLIENTA/SERWIS

Wszelkie pytania dotyczące gwarancji, naprawy lub części zamiennych należy kierować do najbliższego punktu serwisowego AL-KO. Można go znaleźć w następującej witrynie internetowej: www.al-ko.com/service-contacts

Gwarancja nie obejmuje:

- uszkodzeń lakieru spowodowanych zwykłym zużyciem
- części zużywalnych, oznaczonych na wykazie części zamiennych ramką xxxxxx (x).

Okres gwarancji rozpoczyna się od momentu nabycia przez pierwszego użytkownika końcowego. Decydujące znaczenie ma tutaj data dokumentu zakupu. Należy zwrócić się do dystrybutora lub najbliższego autoryzowanego punktu serwisowego, przedkładając niniejszą deklarację gwarancyjną oraz dowód zakupu. Niniejsza deklaracja nie narusza ustawowych roszczeń nabywcy w stosunku do sprzedawcy z tytułu wad.

PŘEKLAD ORIGINÁLNÍHO NÁVODU K POUŽITÍ



Obsah

1	K tomuto návodu k použití	77	8	Pomoc při poruchách	81
1.1	Symboly na titulní straně.....	77	9	Přeprava.....	82
1.2	Vysvětlení symbolů a signálních slov.....	77	10	Skladování.....	82
2	Popis výrobku	78	11	Likvidace	82
2.1	Použití v souladu s určeným účelem (01).....	78	12	Zákaznický servis/servis.....	83
2.2	Možné předvídatelné chybné použití ..	78	13	Záruka	83
2.3	Zbytková nebezpečí	78			
2.4	Symboly k nastavci zahradních nůžek.....	78			
2.5	Bezpečnostní a ochranná zařízení.....	79			
2.6	Přehled výrobku	79			
3	Bezpečnostní pokyny.....	79			
3.1	Obsluha	79			
3.2	Osobní ochranné vybavení	79			
3.3	Bezpečnost na pracovišti	79			
3.4	Bezpečnost osob a zvířat.....	79			
3.5	Bezpečnost stroje.....	79			
3.6	Bezpečnost elektrických součástí	80			
3.7	Bezpečnostní pokyny pro zahradní nůžky.....	80			
3.8	Bezpečnostní pokyny pro nůžky na živý plot s prodlouženým dosahem....	80			
3.9	Bezpečnostní pokyny pro nastavce nůžek na živý plot.....	80			
4	Montáž a uvedení do provozu	80			
4.1	Upevnění popruhu na základní přístroj	80			
4.2	Nasazení předávného nastavce na základní přístroj.....	81			
5	Obsluha	81			
5.1	Otočení žací hlavy (02, 03)	81			
5.2	Sejměte ochranný kryt (04).....	81			
5.3	Zapnutí a vypnutí stroje.....	81			
5.4	Naolejování nože (05).....	81			
6	Chování při práci a pracovní technika (06)	81			
7	Údržba a péče	81			

1 K TOMUTO NÁVODU K POUŽITÍ

- U německé verze se jedná o originální návod k použití. Všechny ostatní jazykové verze jsou překlady originálního návodu k použití.
- Uchovávejte tento návod vždy tak, abyste si ho mohli přečíst, když budete potřebovat informace o stroji.
- Předávejte dalším osobám pouze výrobek s tímto návodem k použití.
- Přečtěte a dodržujte bezpečnostní pokyny a varování uvedená v tomto návodu.

1.1 Symboly na titulní straně

Symbol	Význam
	Před uvedením do provozu si bezpodmínečně pečlivě přečtete tento návod k použití. To je předpokladem bezpečné práce a bezproblémové manipulace.
	Návod k použití
	S akumulátory Li-Ion zacházejte opatrně! Obzvláště dodržujte pokyny k přepravě, skladování a likvidaci, které jsou vedené v tomto návodu k použití!

1.2 Vysvětlení symbolů a signálních slov

-  **NEBEZPEČÍ!** Označuje bezprostředně hrozící nebezpečnou situaci, která – pokud se jí nevyhnete – má za následek smrt nebo vážné zranění.

⚠ VÝSTRAHA! Označuje možnou nebezpečnou situaci, která – pokud se jí nevyhnete – může mít za následek smrt nebo vážné zranění.

⚠ OPATRNĚ! Označuje možnou nebezpečnou situaci, která by mohla mít za následek menší nebo středně těžké zranění, pokud se jí nevyhnete.

⚠ POZOR! Označuje situaci, která by mohla mít za následek věcné škody, pokud se jí nevyhnete.

ℹ UPOZORNĚNÍ Speciální pokyny pro lepší srozumitelnost a manipulaci.

2 POPIS VÝROBKU

S nástavcem nůžek na živý plot můžete ze země komfortně a bezpečně odstraňovat tenké větve a nové letorosty živého plotu a keřů. Odpadá usilovná a nebezpečná práce na žebříku.

2.1 Použití v souladu s určeným účelem (01)

Nástavec nůžek na živý plot HTA 4245.2 lze používat jen se základním přístrojem Multitool MT 42.2. Celý přístroj je určen jen k odstraňování tenkých větví a nových letorostů živého plotu a keřů ze země. Uživatel přitom musí stát pevně na zemi (01).

Odřezávané větve nesmí být silnější než 16 mm. Základní přístroj i případné přístroje jsou určeny výhradně jen k použití v soukromém sektoru. Jakékoli jiné používání a dále nepovolené přestavby a dodatečné montáže budou považovány za použití k jinému než určenému účelu a mají za následek zánik záruky, dále ztrátu konformity a odmítnutí jakékoli odpovědnosti za škody způsobené uživateli nebo třetí straně ze strany výrobce.

2.2 Možné předvídatelné chybné použití

- Nástavec nůžek na živý plot nikdy nepřítlačujte rychle a silou k řezaným větvím. Vaše pracovní pohyby přizpůsobte rychlosti přístroje.
- Nikdy neodstraňujte větev sevřenou v nosníku nože za chodu přístroje.
- Přístroj nikdy nepoužívejte, pokud stojíte na žebříku.
- Použijte jen jedno prodloužení tyče, i když jsou k dispozici další prodloužení tyče.

2.3 Zbytková nebezpečí

I při řádném používání stroje ke stanovenému účelu vždy zůstává zbytkové riziko, které nelze vyloučit. Z druhu a konstrukce stroje mohou být

podle použití odvozena následující potenciální ohrožení:

- Kontakt s padajícími a odlétávajícími uřezanými větvemi
- Kontakt s napjatými větvemi
- Vdechování částic řezaného zboží, jestliže nemáte nasazenou ochranu dýchacích orgánů.
- Řezná poranění o nožovou lištu
- Poranění způsobená odlamujícími se částmi nožové lišty

2.4 Symboly k nastavci zahradních nůžek

Symbol	Význam
	Při manipulaci dbejte zvýšené opatrnosti!
	Před uvedením do provozu si přečtěte návod k použití!
	Noste ochranné brýle a ochranu sluchu!
	Noste ochranné rukavice!
	Noste boty s protiskluzovou podrážkou!
	Udržujte ruce mimo řezné ústrojí! Může dojít k uříznutí prstů.
	Chraňte před deštěm a vlhkem!
	Minimální vzdálenost 10 m od elektrických vedení a vodičů pod napětím!

2.5 Bezpečnostní a ochranná zařízení

Ochranný kryt nože

Ochranný kryt musíte před přepravou nasadit na nůž, aby nedošlo k poranění osob a poškození předmětů.

2.6 Přehled výrobku

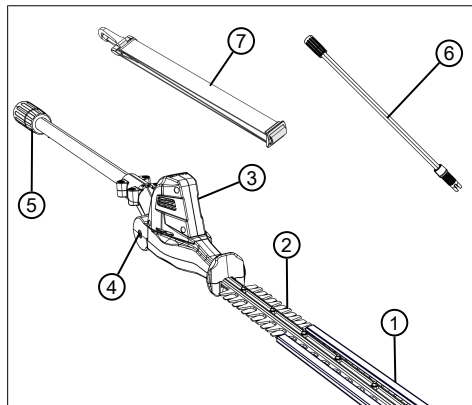

Č.	Součást
1	ochranný kryt pro nůž
2	nůž
3	žací hlava s otočným kloubem
4	odblokovací tlačítko pro otočný kloub
5	spojka pro prodloužení trubky držadla, popř. základní přístroj
6	prodloužení trubky držadla MTA 42.2 (obj. č. 127647)*
7	popruh pro základní přístroj

* *Není součástí dodávky, může být zakoupen samostatně.*

3 BEZPEČNOSTNÍ POKYNY

3.1 Obsluha

- Mladiství mladší 16 let nebo osoby, které nejsou seznámeny s návodem k použití, nesmějí stroj používat. Respektujte eventuelní zemské specifické bezpečnostní předpisy týkající se minimálního věku uživatele.
- Neobsluhujte stroj pod vlivem alkoholu, drog nebo léků.

3.2 Osobní ochranné vybavení

- Aby se předešlo zranění hlavy a končetin, jakož i poškození sluchu, je třeba nosit oděv a ochranné vybavení podle předpisů.
- Osobní ochranné vybavení se skládá z:
 - Ochranná helma, ochranné brýle a ochrana dýchacích orgánů
 - dlouhé kalhoty a pevná obuv
 - při údržbě a péči: ochranné rukavice

3.3 Bezpečnost na pracovišti

- Pracujte jen za denního světla nebo za velmi jasného umělého osvětlení.
- Před zahájením práce z pracovní oblasti odstraňte nebezpečné předměty, např. větve, kusy skla a kovu, kameny.
- Dbejte na vlastní stabilitu.

3.4 Bezpečnost osob a zvířat

- Přístroj používejte jen k té práci, pro kterou je určen. Použití k jinému než určenému účelu může vést k poranění i poškození majetku.
- Přístroj zapínejte pouze tehdy, když se v pracovní oblasti nenacházejí žádné osoby a zvířata.
- Ruce nebo nohy, popř. jiné části těla udržujte mimo dosah pohyblivých se dílů přístroje (např. řezací ústrojí).
- Díly přístroje, jako např. řezné nástroje se mohou během provozu silně zahřívát. Nedo-
týkejte se jich. Po vypnutí počkejte, až vy-
chladnou.

3.5 Bezpečnost stroje

- Stroj používejte jen za následujících podmínek:
 - Stroj není znečištěný.
 - Stroj nevykazuje žádná poškození.
 - Všechny ovládací prvky fungují.
- Všechna držadla stroje udržujte suchá a čistá.
- Nepřetěžujte stroj. Je určen pro lehké práce v soukromém sektoru. Přetížení vedou k poškození stroje.
- Stroj nikdy nepoužívejte s opotřebovanými nebo vadnými díly. Poškozené díly vždy vyměňte za originální náhradní díly výrobce. Je-li stroj provozován s opotřebovanými nebo poškozenými díly, nemohou být vůči výrobci uplatňovány nároky na záruční plnění.

3.6 Bezpečnost elektrických součástí

- K zamezení zkratů a zničení elektrických součástí:
 - Stroj chraňte před vlhkostí a nepoužívejte jej v dešti.
 - Stroj neostříkujte vodou.
 - Stroj neotevírejte.

f UPOZORNĚNÍ Dodržujte bezpečnostní pokyny k akumulátoru a nabíječe uvedené v samostatných návodech k použití.

3.7 Bezpečnostní pokyny pro zahradní nůžky

- **Udržujte všechny části těla mimo dosah nože. Nepokoušejte se odstraňovat a přidržovat řezaný materiál za chodu nožů.** Po vypnutí se nože nadále pohybují. Okamžik nepozornosti při používání nůžek na živý plot může mít za následek těžké zranění.
- **Noste nůžky na živý plot za držadlo při zastaveném noži a dbejte, aby nedošlo k aktivaci spínače.** Správné nošení nůžek na živý plot snižuje nebezpečí neúmyslného uvedení do provozu, a tím poranění způsobených nožem.
- **Při přepravě nebo skladování nůžek na živý plot vždy nasadte kryt na nože.** Správné zacházení s nůžkami na živý plot snižuje riziko poranění nožem.
- **Před odstraněním zachyceného řezaného materiálu nebo při údržbě stroje se ujistěte, že jsou všechny spínače vypnuty a vyjmout nebo vypnut akumulátor.** Neočekávaný provoz nůžek na živý plot při odstraňování vzpříčeného materiálu může způsobit vážná zranění.
- **Nůžky na živý plot držte jen za izolované plochy držadel, protože nůž může zasáhnout skryté elektrické kabely.** Při kontaktu nožů s proudovým kabelem se mohou i kovové části přístroje dostat pod napětí a způsobit úraz elektrickým proudem.
- **Sít'ové přírady udržujte mimo nebezpečnou řeznou oblast.** Kabely mohou být ukryty v živých plotech a keřích a omylem přeříznuty nožem.
- **Nepoužívejte nůžky na živý plot za špatného počasí, zejména pokud hrozí nebezpečí bouřek.** Tím se snižuje riziko zasažení bleskem.

3.8 Bezpečnostní pokyny pro nůžky na živý plot s prodlouženým dosahem

- **Nebezpečí smrtelného úrazu elektrickým proudem snižíte tím, že nikdy nebudete používat nůžky na živý plot s prodlouženým dosahem v blízkosti elektrických kabelů.** Kontakt nebo používání v blízkosti proudových kabelů může vést k těžkým poraněním nebo smrtelnému úrazu elektrickým proudem.
- **Nůžky na živý plot s prodlouženým dosahem obsluhujte vždy oběma rukama.** Držte nůžky na živý plot s prodlouženým dosahem oběma rukama, aby bylo zabráněno ztrátě kontroly.
- **Budete-li s nůžkami na živý plot s prodlouženým dosahem pracovat nad hlavou, použijte ochranu hlavy.** Padající úlomky mohou vést k těžkým poraněním.

3.9 Bezpečnostní pokyny pro nástavec nůžek na živý plot

- Před stříháním prohlédněte živý plot a keře, zda se tam nenachází skryté předměty – např. dráty, drátěné ploty, elektrická vedení, zahradnické nářadí, lahve – a odstraňte je.
- Stroj posouvajte a přepravujte tak, aby se osoby a zvířata nemohly dotknout nože. Před přepravou nasuňte na nůž ochranný kryt.
- Při práci se nedrže řezaných větví.
- Stroj vypněte a počkejte, až se nůž úplně zastaví dřívě, než odstraníte sevřené větve.
- Ze základního přístroje odstraňte akumulátor a ochranný kryt nasadte na nůž při:
 - kontrolních, nastavovacích a čisticích pracích
 - pracích na noži
 - při opuštění stroje
 - Přeprava
 - uložení
 - údržbářských pracích a opravách
 - Nebezpečí
- Udržujte minimální odstup 10 m od nadzemních elektrických kabelů.

4 MONTÁŽ A UVEDENÍ DO PROVOZU

4.1 Upevnění popruhu na základní přístroj

Viz návod k použití „Multitool MT 42.2 – základní přístroj“.

4.2 Nasazení přídavného nástavce na základní přístroj

Viz návod k použití „Multitool MT 42.2 – základní přístroj“.

5 OBSLUHA

⚠ OPATRNĚ! Nebezpečí popálení. Těleso převodovky je během provozu horké.

- Nedotýkejte se tělesa převodovky.

5.1 Otočení žací hlavice (02, 03)

Žací hlavici lze plynule nastavit mezi -90° a $+45^\circ$ (02). Může být přizpůsobena tak, jak je to potřebné k práci (03/a, 03/b).

⚠ VÝSTRAHA! Nebezpečí zranění pořezáním. Nebezpečí řezných poranění při sáhnutí na nůž.

- Stroj vypněte dříve, než otočíte žací hlavu!

1. Stiskněte odblokovací tlačítko (02/1) a držte ho stisknuté.
2. Žací hlavou (02/2) otáčejte tak dlouho, dokud nezaskočí do potřebné polohy.
3. Uvolněte odblokovací tlačítko (02/1).

5.2 Sejměte ochranný kryt (04)

1. Před zapnutím stroje sejměte ochranný kryt (04/1) nože (04/2).

5.3 Zapnutí a vypnutí stroje

Viz návod k použití „Multitool MT 42.2 – základní přístroj“.

5.4 Naolejování nože (05)

⚠ VÝSTRAHA! Nebezpečí zranění pořezáním. Nebezpečí řezných poranění při sáhnutí na nůž.

- Stroj vypněte dříve, než začnete nůž olejovat!

Během práce v pravidelných intervalech provádějte:

1. Nůž (05/1) naolejujte ekologickým mazacím olejem (05/2).

Díky olejování bude nůž běžet lehčeji, nebude se tolik zahřívat a prodlouží se doba běhu na jedno nabití akumulátoru.

6 CHOVÁNÍ PŘI PRÁCI A PRACOVNÍ TECHNIKA (06)

⚠ VÝSTRAHA! Zvýšené nebezpečí pádu. Existuje zvýšené nebezpečí pádu, jestliže bude práce prováděna ze zvýšené polohy (např. žebříku).

- Se strojem vždy pracujte ze země a přitom dbejte na stabilní postavení.
- Dodržujte bezpečnostní pokyny.
- Živý plot stříhejte pravidelně a jen v určené době.
- Stříhejte jen tenké větve a nové letorosty na povrchu živého plotu; nestříhejte ve větší hloubce.
- Vždy nejprve ořezávejte obě strany živého plotu a potom horní stranu. Řezaný materiál tak nebude padat do oblastí, kde se teprve bude pracovat.
- Živé ploty by se vždy měly stříhat do licho- běžníku. To brání řídnutí olistění spodních větvíček (06).

7 ÚDRŽBA A PÉČE

⚠ VÝSTRAHA! Nebezpečí zranění pořezáním. Nebezpečí zranění pořezáním při sáhnutí na ostrohnané a pohyblivé díly přístroje i řezné nástroje.

- Před údržbou, ošetřováním a čištěním stroje vždy vypněte. Odstraňte akumulátor.
- Při údržbě, ošetřování a čištění vždy noste ochranné rukavice.
- Stroj nevystavujte mokru nebo vlhkosti.
- Plastové díly čistěte hadrem a nepoužívejte při tom čisticí prostředky, resp. rozpouštědla.
- U elektrických kontaktů zkontrolujte korozi, event. je vyčistěte jemným drátěným štětcem a pak je postříkejte kontaktním sprejem.
- Zkontrolujte poškození nože a v případě poškození jej vyměňte.
- Nůž vyčistěte a nastříkejte olejem k ochraně proti rzi.

8 POMOC PŘI PORUCHÁCH

⚠ OPATRNĚ! Nebezpečí zranění. Ostrohnané a pohyblivé části strojů mohou vést k poranění.

- Při údržbě, ošetřování a čištění vždy noste ochranné rukavice!

f UPOZORNĚNÍ V případě poruch, které nejsou v této tabulce uvedené nebo které nemůžete sami odstranit, se obraťte na náš zákaznický servis.

Porucha	Příčina	Odstranění
Nůž je při používání horký. Vývoj kouře.	Na noži není žádný olej.	<ol style="list-style-type: none"> 1. Vypněte přístroj a vyjměte akumulátor. 2. Vyčistěte a naolejujte nůž. 3. Akumulátor opět vložte.
	<ul style="list-style-type: none"> ■ Nůž je tupý. ■ Zuby na noži. 	Obraťte se na servisní středisko výrobce.
Větve nejsou čistě ostříhané. Větve se často sevrou v noži.	Nůž je tupý.	Obraťte se na servisní středisko výrobce.
	Kluzná vůle nože je příliš velká.	Obraťte se na servisní středisko výrobce.
Motor běží, ale nůž se nepohybuje.	Chyba přístroje	Obraťte se na servisní středisko výrobce.
Přístroj nezvykle vibruje.	Chyba přístroje	Obraťte se na servisní středisko výrobce.
Další poruchy	Viz návod k použití „Multitool MT 42.2 – základní přístroj“.	

9 PŘEPRAVA

Před přepravou proveďte následující opatření:

1. Vypněte přístroj.
2. Ze základního přístroje vyjměte akumulátor.
3. Nasadte všechny ochranné kryty.
4. Odpojte od sebe základní přístroj, prodlouženou trubku držadla (je-li k dispozici) a nástavec.

f UPOZORNĚNÍ Pokyny k přepravě akumulátoru: viz návod k použití „Multitool MT 42.2 – základní přístroj“.

10 SKLADOVÁNÍ

Po každém použití stroj pořádně vyčistěte a, jsou-li k dispozici, umístěte všechny ochranné kryty. Přístroj uchovávejte na suchém, uzamykatelném místě a mimo dosah dětí.

Před přestávkami delšími než 30 dní proveďte následující práce:

- Nůž vyčistěte a nastříkejte olejem k ochraně proti rzi.
- Stroj důkladně vyčistěte a uschovejte v suché místnosti.

11 LIKVIDACE

pokyny k zákonu o elektrických a elektronických zařízeních (ElektroG)



Elektrická a elektronická zařízení nepatří do domácího odpadu, ale odvázejí se k roztřídění, příp. k ekologické likvidaci!

- Staré baterie nebo akumulátory, které nejsou zabudovány do stroje pevně, je nezbytné před odevzdáním vyjmout! Jejich likvidace se řídí zákonem o bateriích.
- Vlastník, příp. uživatel elektrických a elektronických zařízení mají zákonnou povinnost je po použití vrátit.
- Konečný uživatel má vlastní odpovědnost za smazání svých osobních dat na likvidovaném starém stroji!

Symbol přeškrtnutého kontejneru na odpadky znamená, že se elektrická a elektronická zařízení nesmí likvidovat prostřednictvím komunálního odpadu.

Elektrická a elektronická zařízení lze bezplatně odevzdat na následujících místech:

- Veřejnoprávní sběrné nebo likvidační stanice (např. komunální sběrné dvory)

- Prodejny elektrospotřebičů (stále a online), pokud má obchodník povinnost zpětného odběru, anebo ho nabízí dobrovolně.

Tato prohlášení platí pouze pro zařízení, která jsou instalována a prodávána v zemích Evropské unie a podléhají evropské právní směrnici 2012/19/EU. V zemích mimo Evropskou unii mohou platit odlišná ustanovení o likvidaci elektrických a elektronických zařízení.

12 ZÁKAZNICKÝ SERVIS/SERVIS

Máte-li nějaké dotazy k záruce, opravě nebo náhradním dílům, obraťte se prosím na nejbližší servis AL-KO. Najdete je na internetu pod následující adresou:

www.al-ko.com/service-contacts

13 ZÁRUKA

Případné vady na materiálu či výrobní závady na výrobku odstraníme během zákonné lhůty pro reklamaci nedostatků, a to dle našeho uvážení buď opravou, nebo dodáním náhradního výrobku. Lhůta pro reklamaci nedostatků se řídí právními ustanoveními země, ve které byl výrobek zakoupen.

Naše záruka platí jen v následujících případech: Záruka zaniká v následujících případech:

- Dodržujte tento návod k obsluze
- Svévolné pokusy o opravu
- Řádné zacházení
- Svévolné technické změny
- Použití originálních náhradních dílů
- Používání v rozporu s určeným účelem

Ze záruky jsou vyloučeny:

- Škody na laku, které jsou způsobeny normálním opotřebením.
- Opotřebované díly, které jsou na kartě náhradních dílů označeny rámečkem.

Záruční doba začíná dnem nákupu prvním koncovým uživatelem. Rozhodující je datum na nákupním dokladu. S tímto záručním listem a originálem nákupního dokladu se obraťte na svého prodejce nebo nejbližší autorizovaný servis pro zákazníky. Zákonné nároky kupujícího na reklamaci nedostatků vůči prodávajícímu zůstávají tímto prohlášením nedotčeny.

PREKLAD ORIGINÁLNEHO NÁVODU NA POUŽITIE



Obsah

1	O tomto návode na obsluhu.....	84	8	Pomoc pri poruchách	89
1.1	Symbole na titulnej strane	84	9	Preprava.....	89
1.2	Vysvetlenie symbolov a signálne slová	84	10	Skladovanie.....	89
2	Popis výrobku	85	11	Likvidácia.....	89
2.1	Používanie v súlade s určením (01)...	85	12	Zákaznícky servis.....	90
2.2	Možné predvídateľné chybné použitie	85	13	Záruka	90
2.3	Zvyškové nebezpečenstvá	85			
2.4	Symbole na násade na nožnice na plot	85			
2.5	Bezpečnostné a ochranné zariadenia	86			
2.6	Prehľad výrobku	86			
3	Bezpečnostné pokyny.....	86			
3.1	Obsluha	86			
3.2	Osobné ochranné prostriedky	86			
3.3	Bezpečnosť pracovného miesta	86			
3.4	Bezpečnosť osôb a zvierat.....	86			
3.5	Bezpečnosť zariadenia	86			
3.6	Bezpečnosť elektrických súčastí.....	87			
3.7	Bezpečnostné upozornenia pre nožnice na živý plot.....	87			
3.8	Bezpečnostné pokyny pre plotostrih s predĺženým dosahom	87			
3.9	Bezpečnostné pokyny pre násadu na zastrhávanie živých plotov	87			
4	Montáž a uvedenie do prevádzky	88			
4.1	Pripevnenie popruhu na základný prístroj	88			
4.2	Nasunutie násady na základný prístroj	88			
5	Obsluha	88			
5.1	Otočenie rezacej hlavice (02, 03).....	88			
5.2	Stiahnutie ochranného krytu (04).....	88			
5.3	Zapnutie a vypnutie prístroja.....	88			
5.4	Namazanie rezacieho noža olejom (05).....	88			
6	Správanie pri práci a technika práce (06)	88			
7	Údržba a starostlivosť	88			

1 O TOMTO NÁVODE NA OBSLUHU

- U nemeckej verzie sa jedná o originálny návod na použitie. Všetky ostatné jazykové verzie sú preklady originálneho návodu na použitie.
- Návod na obsluhu si uschovajte vždy tak, aby ste si ho mohli prečítať, keď budete potrebovať nejakú informáciu k zariadeniu.
- Zariadenie postupujte ďalším osobám len spolu s týmto návodom na obsluhu.
- Prečítajte si a dbajte na bezpečnostné a výstražné pokyny v tomto návode na použitie.

1.1 Symboly na titulnej strane

Symbol	Význam
	Je bezpodmienečne potrebné, aby ste si pred uvedením zariadenia do prevádzky starostlivo prečítali tento návod na použitie. Je to predpoklad pre bezpečnú prácu a bezporuchové zaobchádzanie.
	Návod na použitie
	Lítium-iónové batérie likvidujte opatrne! Dodržiavajte najmä pokyny pre dopravu, skladovanie a likvidáciu v tejto príručke!

1.2 Vysvetlenie symbolov a signálne slová

⚠ NEBEZPEČENSTVO! Upozornenie na bezprostredne hroziacu nebezpečnú situáciu, ktorá má – v prípade, že sa jej nepredídne – za následok smrť alebo ťažké zranenie.

⚠ VAROVANIE! Upozornenie na potenciálne hroziacu nebezpečnú situáciu, ktorá by mohla mať – v prípade, že sa jej nepredídte – za následok smrť alebo ťažké zranenie.

⚠ POZOR! Upozornenie na potenciálne hroziacu nebezpečnú situáciu, ktorá by mohla mať – v prípade, že sa jej nepredídte – za následok ľahké alebo stredne ťažké zranenie.

POZOR! Upozornenie na situáciu, ktorá by mohla mať – v prípade, že sa jej nepredídte – za následok vecné škody.

📖 UPOZORNENIE Špeciálne pokyny pre lepšiu zrozumiteľnosť a zaobchádzanie.

2 POPIS VÝROBKU

S násadou na nožnice na plot môžete pohodlne a bezpečne odstraňovať tenké vetvičky a čerstvé výhonky živých plotov a kríkov. Namáhavé a nebezpečné práce na rebríku sú minulosťou.

2.1 Používanie v súlade s určením (01)

Násada na zastrihávanie živých plotov HTA 4245.2 sa smie používať iba spolu so základným prístrojom Multitool MT 42.2. Celý prístroj je určený na odstránenie tenkých vetvičiek a čerstvých výhonkov živých plotov a kríkov od zeme. Používateľ pritom musí stáť pevne na zemi (01).

Odrezávané vetvy nesmú byť hrubšie ako 16 mm. Základný prístroj, ako aj príslušenstvo sú určené výlučne pre použitie v súkromí. Akékoľvek iné použitie, ako aj nedovolená prestavba alebo úprava je v rozpore s určením a ich následkom je vylúčenie záruky, ako aj strata zhody a odmietnutie akejkoľvek zodpovednosti výrobcu za škody spôsobené používateľovi alebo tretím osobám.

2.2 Možné predvídateľné chybné použitie

- Násadu na nožnice na plot nikdy netlačte rýchlo a násilím cez odrezávané vetvy. Prispôbte svoje pracovné pohyby rýchlosti prístroja.
- Vetvy zaseknuté v noži nikdy neodstraňujte, ak prístroj beží.
- Pri použití prístroja nestojte na rebríku.
- Používajte len jedno predĺženie telesa rúrky, a to aj v prípade, ak je k dispozícii viac predĺžení telesa rúrky.

2.3 Zvyškové nebezpečenstvá

Aj pri správnom používaní prístroja vždy zostáva určité zvyškové riziko, ktoré sa nedá vylúčiť. Z

druhu a konštrukcie prístroja môžu podľa spôsobu použitia vyplývať nasledujúce potenciálne nebezpečenstvá:

- Kontakt so spadnutými a okolo ležiacimi odrezanými vetvami
- Kontakt s vetvami pod napätím
- Vdychovanie častíc narezaného materiálu, ak sa nenosí ochrana dychu.
- Zranenia porezaním sa na noži
- Zranenia odlomenými časťami noža

2.4 Symboly na násade na nožnice na plot

Symbol	Význam
	Buďte mimoriadne opatrní pri manipulácii!
	Pred uvedením do prevádzky si prečítajte návod na použitie!
	Noste ochranné okuliare a ochranu sluchu!
	Noste ochranné rukavice!
	Noste obuv s protišmykovou podrážkou!
	Ruky držte mimo dosahu rezacieho nástroja! Prsty môžu byť odrezané.
	Chráňte pred dažďom a vlhkosťou!
	Minimálna vzdialenosť 10 m od elektrických vedení!

2.5 Bezpečnostné a ochranné zariadenia

Ochranný kryt rezacieho noža

Pred prepravou musí byť ochranný kryt nasunutý na rezací nôž, aby sa predišlo zraneniam osôb a poškodeniu vecí.

2.6 Prehľad výrobku

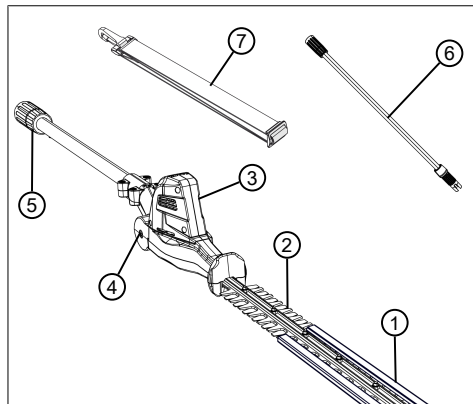

Č.	Konštrukčný prvok
1	Ochranný kryt rezného noža
2	Rezný nôž
3	Rezacia hlavica s otočným kĺbom
4	Odblokovacie tlačidlo otočného kĺbu
5	Spojka pre predĺženie rúrky hriadeľa, resp. základného prístroja
6	Predĺženie rúrky hriadeľa MTA 42.2 (obj. č. 127647)*
7	Preносný popruh pre základný prístroj

* Nie je obsahom dodávky, dá sa zakúpiť samostatne.

3 BEZPEČNOSTNÉ POKYNY

3.1 Obsluha

- Mladiství mladší ako 16 rokov alebo osoby, ktoré nie sú oboznámené s návodom na obsluhu, zariadenie nesmú používať. Rešpektujte bezpečnostné predpisy týkajúce sa minimálneho veku používateľa, eventuálne platné v danej krajine.
- Zariadenie neobsluhujte pod vplyvom alkoholu, drog alebo liekov.

3.2 Osobné ochranné prostriedky

- Aby sa predišlo zraneniam hlavy a končatín, ako aj poškodeniam sluchu, musí sa nosiť predpísaný odev a ochranné prostriedky.
- Osobné ochranné prostriedky tvoria:
 - ochranná prilba, ochranné okuliare a ochrana dýchacích ciest
 - dlhé nohavice a pevná obuv
 - pri údržbe a ošetrovaní: ochranné rukavice

3.3 Bezpečnosť pracovného miesta

- Pracujte len pri dennom svetle alebo veľmi jasnom umelom osvetlení.
- Pred začiatkom práce odstráňte z pracovného priestoru nebezpečné predmety, napr. kornáre, kusy skla a kovu, kamene.
- Dávajte pozor na vašu vlastnú stabilitu.

3.4 Bezpečnosť osôb a zvierat

- Prístroj používajte len na práce, na ktoré je určený. Používanie nezodpovedajúce účelu určenia môže viesť k zraneniam a vecným škodám.
- Prístroj zapnite len vtedy, ak sa v pracovnom priestore nenachádzajú žiadne osoby a zvieratá.
- Ruky a nohy, resp. ostatné časti tela držte v dostatočnej vzdialenosti od pohybujúcich sa dielov prístroja (napr. od rezacej jednotky).
- Diely prístroja (napr. rezacie nástroje) sa môžu v priebehu používania silne zohriať. Nedotýkajte sa ich. Po vypnutí počkajte, kým sa neochladia.

3.5 Bezpečnosť zariadenia

- Prístroj používajte len, ak sú splnené nasledujúce podmienky:
 - Zariadenie nie je znečistené.
 - Zariadenie nevykazuje žiadne poškodenie.
 - Všetky ovládacie prvky sú funkčné.
- Všetky rukoväte prístroja udržiavajte suché a čisté.
- Zariadenie nepreťažujte. Toto zariadenie je určené na nenáročnú prácu na súkromných pozemkoch. Preťaženie spôsobuje poškodenie prístroja.
- Zariadenie nikdy nepoužívajte s opotrebovanými alebo chybnými dielmi. Chybné diely vždy vymeňte za originálne náhradné diely

výrobcu. Ak sa zariadenie používa s opotrebovanými alebo chybnými dielmi, voči výrobcovi nie je možné si uplatňovať nároky vyplývajúce zo záruky.

3.6 Bezpečnostné elektrických súčastí

- Aby sa zabránilo skratom a zničeniu elektrických konštrukčných prvkov:
 - Zariadenie chráňte pred vlhkosťou a nepoužívajte ho v daždi.
 - Zariadenie neostrekujte vodou.
 - Zariadenie neotvárajte.

i UPOZORNENIE Dodržiavajte bezpečnostné pokyny k akumulátoru a nabíjačke v samostatných návodoch na prevádzku.

3.7 Bezpečnostné upozornenia pre nožnice na živý plot

- **Nôž držte ďalej od častí svojho tela. Počas chodu nožov sa nepokúšajte odstraňovať odrezky alebo držať rezaný materiál.** Po vypnutí spínača sa nože pohybujú ďalej. Moment nepozornosti pri používaní nožníc na živý plot môže viesť k vážnym zraneniam.
- **Nožnice na živý plot prenášajte za rúkavät' s nehybným nožom a dávajte pozor, aby ste nestlačili spínač.** Správne prenášanie nožníc na živý plot znižuje riziko náhodného uvedenia do prevádzky a následného poranenia nožom.
- **Pri preprave alebo skladovaní nožníc na živý plot vždy nasadte kryt na nôž.** Správna manipulácia s nožnicami na živý plot znižuje riziko poranenia nožom.
- **Pred odstránením zachytených odrezkov alebo údržbou stroja sa uistite, že sú všetky spínače vypnuté a akumulátor je vybratý alebo odpojený.** Neočakávané spustenie nožníc na živý plot pri odstraňovaní zachyteného materiálu môže spôsobiť vážne zranenie.
- **Nožnice na živý plot držte iba za izolované uchopovacie plochy, pretože rezný nôž sa môže dostať do kontaktu so skrytým elektrickým vedením.** Kontakt noža s vedením pod napätím môže tiež spôsobiť napätie na kovových častiach prístroja a spôsobiť úraz elektrickým prúdom.
- **Všetky sieťové káble udržiajte mimo oblastí rezania.** Káble môžu byť skryté v živých plotoch a kríkoch, a môžu byť náhodne prezané nožom.

- **Nožnice na živý plot nepoužívajte v zlom počasí, najmä ak hrozí nebezpečenstvo búrky.** Znižuje sa tým riziko zasiahnutia beskom.

3.8 Bezpečnostné pokyny pre plotostrih s predĺženým dosahom

- **Znížte riziko smrteľného úrazu elektrickým prúdom tým, že nikdy nepoužívajte plotostrih s predĺženým dosahom v blízkosti elektrických vedení.** Zasiahnutie elektrického vedenia alebo používanie v blízkosti elektrických vedení môže spôsobiť vážne zranenia alebo smrteľný úraz elektrickým prúdom.
- **Plotostrih s predĺženým dosahom vždy obsluhujte dvomi rukami.** Plotostrih s predĺženým dosahom držte dvomi rukami, aby ste nestratili kontrolu.
- **V prípade prác, pri ktorých držíte plotostrih s predĺženým dosahom nad hlavou, používajte ochranu hlavy.** Padajúce úlomky môžu spôsobiť vážne zranenia.

3.9 Bezpečnostné pokyny pre násadu na zastrihávanie živých plotov

- Pred strihaním prehľadajte živé ploty a kríky, či sa v nich nenachádzajú skryté predmety – napr. drôty, drôtené ploty, elektrické vedenia, záhradkárske náradie, fľaše – a tieto odstráňte.
- Prístroj posúvajte a prenášajte tak, aby sa osoby a zvieratá nemohli dotknúť rezného noža. Pred prenášaním nasadte ochranný kryt na rezný nôž.
- V priebehu práce nedržte pevne odstrihávané vetvičky.
- Prístroj vypnite a počkajte, kým sa rezný nôž nezastaví a až potom zaseknuté vetvičky odstráňte.
- Zo základného prístroja vyberte batériu a ochranný kryt nasadte na rezný nôž v prípade:
 - kontrolných, nastavovacích a čistiacich prác,
 - prác na reznom noži,
 - opustenia prístroja,
 - prepravy,
 - uskladnenia,
 - údržby a opravy,
 - nebezpečenstva.
- Od nadzemných elektrických vedení udržiajte minimálnu vzdialenosť 10 m.

4 MONTÁŽ A UVEDENIE DO PREVÁDZKY

4.1 Pripevnenie popruhu na základný prístroj

Pozri návod na prevádzku „Multitool MT 42.2 – Základný prístroj“.

4.2 Nasunutie násady na základný prístroj

Pozri návod na použitie „Viacúčelový základný prístroj Multitool MT 42.2“.

5 OBSLUHA

⚠ POZOR! Nebezpečenstvo popálenia. Skriňa prevodovky sa počas prevádzky zohreje.

- Nedotýkajte sa skrine prevodovky.

5.1 Otočenie rezacej hlavice (02, 03)

Rezaciú hlavicu môžete nastaviť postupne do uhla medzi -90° a $+45^\circ$ (02). Môže sa tak prispôbiť podľa toho, ako si to daná práca vyžaduje (03/a, 03/b).

⚠ VAROVANIE! Nebezpečenstvo zranenia porezaním. Nebezpečenstvo zranenia porezaním pri zasahovaní do rezného noža.

- Pred otáčaním rezacej hlavice prístroj vždy vypnite!

1. Zatláčte odblokovacie tlačidlo (02/1) a držte ho zatlačené.
2. Rezaciú hlavicu (02/2) otáčajte dovtedy, kým sa nearetuje v požadovanej pozícii.
3. Uvoľnite odblokovacie tlačidlo (02/1).

5.2 Stiahnutie ochranného krytu (04)

1. Pred zapnutím prístroja stiahnite ochranný kryt (04/1) rezacieho noža (04/2).

5.3 Zapnutie a vypnutie prístroja

Pozri návod na použitie „Viacúčelový základný prístroj Multitool MT 42.2“.

5.4 Namazanie rezacieho noža olejom (05)

⚠ VAROVANIE! Nebezpečenstvo zranenia porezaním. Nebezpečenstvo zranenia porezaním pri zasahovaní do rezného noža.

- Pred namazaním rezacieho noža olejom prístroj vždy vypnite!

Počas práce v pravidelných intervaloch vykonajte:

1. Rezací nôž (05/1) namažte mazacím olejom (05/2) šetriacim životné prostredie.

Potom rezací nôž pobeží ľahšie, nebude horúci a predĺži sa výdrž batérie.

6 SPRÁVANIE PRI PRÁCI A TECHNIKA PRÁCE (06)

⚠ VAROVANIE! Zvýšené nebezpečenstvo pádu. Keď práce vykonávate z vyvýšenej pozície (napr. z rebríka), hrozí zvýšené nebezpečenstvo pádu.

- Prístrojom pracujte vždy zo zeme a dbajte na stabilný postoj.
- Dodržujte bezpečnostné pokyny.
- Živý ploty strihajte pravidelne a v dovolených obdobiach.
- Ostrihajte len tenké vetvičky a čerstvé výhonky na kraji živého plotu, nezarezávajte príliš hlboko.
- Vždy strihajte najprv obidve strany živého plotu a následne hornú časť. Tak nemôže napaadať ostrihaný materiál do ešte neopracovaných oblastí.
- Ploty by sa mali strihať vždy do lichobežníkového tvaru. To zabraňuje vyholeniu spodných vetiev (06).

7 ÚDRŽBA A STAROSTLIVOSŤ

⚠ VAROVANIE! Nebezpečenstvo zranenia porezaním. Nebezpečenstvo zranenia porezaním pri zasahovaní do priestoru s ostrými a pohybujúcimi sa dielmi prístroja, ako aj do priestoru rezného nástroja.

- Pred údržbárskymi, ošetrovacími a čistiacimi prácami prístroj vždy vypnite. Vyberte akumulátor.
- V priebehu údržbárskych, ošetrovacích a čistiacich prác vždy noste ochranné rukavice.
- Prístroj nevystavujte mokru alebo vlhkosť.
- Plastové diely vyčistite utierkou a pritom nepoužívajte žiadny čistiaci prostriedok, resp. rozpúšťadlo.
- Skontrolujte, či elektrické kontakty prístroja nie sú skorodované, v prípade potreby ich očistite drôteným štetcom a nastriekate ich kontaktným sprejom.
- Skontrolujte poškodenie rezacieho noža a – ak je poškodený – nechajte ho vymeniť.
- Rezný nôž očistite a nastriekajte konzervačným olejom.

8 POMOC PRI PORUCHÁCH

⚠ POZOR! Nebezpečenstvo zranenia. Ostré a pohybujúce sa diely prístroja môžu spôsobiť zranenia.

- V priebehu údržbárskych, ošetrovacích a čistiacich prác vždy nosíte ochranné rukavice!

i UPOZORNENIE Pri poruchách, ktoré nie sú uvedené v tejto tabuľke alebo ktoré nemôžete odstrániť sami, sa obráťte na náš zákaznícky servis.

Porucha	Príčina	Odstránenie
Rezný nôž sa prehrieva. Vzniká dym.	Na reznom noži nie je žiadny olej.	<ol style="list-style-type: none"> 1. Prístroj vypnite a vyberte akumulátor. 2. Rezný nôž očistite a namažte olejom. 3. Akumulátor vložte späť.
	<ul style="list-style-type: none"> ■ Rezný nôž je tupý. ■ Vylomenie zubov rezného noža. 	Vyhľadajte servisné miesto výrobcu.
Rezy na vetvách nie sú čisté. Vetvy sa často zasekávajú do rezného noža.	Rezný nôž je tupý.	Vyhľadajte servisné miesto výrobcu.
	Posuv rezného noža je veľmi veľký.	Vyhľadajte servisné miesto výrobcu.
Motor beží, ale rezný nôž sa nehýbe.	Porucha zariadenia	Vyhľadajte servisné miesto výrobcu.
Zariadenie vibruje nezvyčajným spôsobom.	Porucha zariadenia	Vyhľadajte servisné miesto výrobcu.
Ďalšie poruchy	Pozri návod na prevádzku „Multitool MT 42.2 – Základný prístroj“.	

9 PREPRAVA

Pred prepravou vykonajte nasledujúce opatrenia:

1. Zariadenie vypnite.
2. Akumulátor vyberte zo základného prístroja.
3. Nasadíte všetky ochranné kryty.
4. Základný prístroj, predĺženie rúrky hriadeľa (ak je k dispozícii) a príslušenstvo odpojte od seba.

i UPOZORNENIE Poznámky k preprave batérií: pozri návod na obsluhu „Multitool MT 42.2 – Základný prístroj“.

10 SKLADOVANIE

Po každom použití zariadenie dôkladne vyčistite a – v prípade potreby – nasadíte všetky ochranné kryty. Prístroj skladujte na suchom, uzamykateľnom mieste, mimo dosahu detí.

Pred prerušením prevádzky, ktoré trvá viac ako 30 dní, vykonajte nasledujúce práce:

- Rezný nôž očistite a nastriekajte konzervačným olejom.
- Prístroj dôkladne vyčistite a skladujte na suchom mieste.

11 LIKVIDÁCIA

Pokyny k zákonu o elektrických a elektronických prístrojoch (ElektroG)



- Elektrické a elektronické staré zariadenia nepatria do domového odpadu, ale je potrebné ich likvidovať samostatne!
- Staré batérie alebo akumulátory, ktoré nie sú pevne zabudované v starom prístroji, sa musia pred odovzdaním na likvidáciu vybrať! Ich likvidácia je regulovaná zákonom o batériách.
- Majitelia, resp. používatelia elektrických a elektronických prístrojov sú povinní po ich použití odovzdať ich na recykláciu.

- Koncový používateľ je sám zodpovedný za vymazanie údajov o svojej osobe z likvidovaného starého prístroja!

Symbol prečiarknutého smetiska znamená, že elektrické a elektronické prístroje sa nesmú likvidovať do domového odpadu.

Elektrické a elektronické prístroje bezodplatne odovzdajte na nasledovných miestach:

- verejné miesta likvidácie, resp. zberu s opránvením (napr. komunálne stavebné dvory)
- predajné miesta elektrických prístrojov (statické a online), pokiaľ sú obchodníci povinní

prevziať prístroj alebo ho z vlastnej vôle ponúknuť.

Tieto nariadenia platia len pre prístroje, ktoré boli inštalované a predané v krajinách Európskej Únie a ktoré podliehajú Európskej smernici 2012/19/EÚ. V krajinách mimo Európskej únie môžu pre likvidáciu elektrických a elektronických starých zariadení platiť odlišné predpisy.

12 ZÁKAZNÍCKY SERVIS

V prípade otázok k záruke, oprave alebo náhradným dielom sa obráťte, prosím, na najbližší servis AL-KO. Tento nájdete na internete na nasledovnej adrese:

www.al-ko.com/service-contacts

13 ZÁRUKA

Prípadné chyby materiálu alebo výrobné chyby na zariadení odstránime počas zákonnej premlčacej lehoty pre nárok na náhradu škody podľa nášho výberu opravou alebo výmenou. Premlčacia lehota sa určuje vždy podľa právnych predpisov krajiny, v ktorej bolo zariadenie zakúpené.

Nárok na uplatnenie záruky akceptujeme len pri:

- dodržiavate pokyny tohto návodu na použitie.
- odbornom zaobchádzaní so zariadením
- používaní originálnych náhradných dielov

Nárok na uplatnenie záruky zaniká ak:

- sa svojvoľne pokúšate o opravu
- svojvoľne vykonáte na zariadení technické zmeny
- používate zariadenie v rozpore s určením

Zo záruky sú vylúčené:

- poškodenia laku, ktoré vyplývajú z normálneho opotrebovania
- diely podliehajúce opotrebeniu, ktoré sú na karte náhradných dielov označené rámčekom

xxxxxx (x)

Záručná doba začína plynúť' odo dňa zakúpenia zariadenia prvým koncovým odberateľom. Rozhodujúci je dátum na doklade o zakúpení zariadenia. S týmto vyhlásením o záruke a s originálnym dokladom o zakúpení zariadenia sa obráťte na svojho predajcu alebo na najbližší autorizovaný zákaznícky servis. Záonné nároky kupujúceho voči predávajúcemu vyplývajúce z chýb výrobku zostávajú týmto vyhlásením nedotknuté.

AZ EREDETI KEZELÉSI ÚTMUTATÓ FORDÍTÁSA



Tartalomjegyzék

1	Ehhez a kezelési útmutatóhoz	91	9	Szállítás	96
1.1	A címlapon található szimbólumok.....	91	10	Tárolás	96
1.2	Jelmagyarázatok és jelzőszavak.....	91	11	Ártalmatlanítás	97
2	Termékleírás	92	12	Ügyfélszolgálat/Szerviz	97
2.1	Rendeltetésszerű használat (01)	92	13	Garancia.....	97
2.2	Lehetséges előre látható hibás használat	92			
2.3	Maradék veszélyek	92			
2.4	Szimbólumok a sövénynyíró feltéten ..	92			
2.5	Biztonsági és védőberendezések	93			
2.6	Termékáttekintés.....	93			
3	Biztonsági utasítások	93			
3.1	Kezelő	93			
3.2	Egyéni védőfelszerelés	93			
3.3	Munkahelyi biztonság.....	93			
3.4	Személyekre és állatokra vonatkozó biztonság.....	93			
3.5	A készülék biztonsága	93			
3.6	Elektromos biztonság	94			
3.7	Biztonsági utasítások sövénynyírókhoz	94			
3.8	Biztonsági utasítások megnövelt hatótávolságú sövénynyírókhoz.....	94			
3.9	Biztonsági utasítások sövénynyíró feltéthez.....	94			
4	Felszerelés és üzembe helyezés.....	95			
4.1	Hordheveder felhelyezése az alapkészülékre.....	95			
4.2	A felszerelhető készüléket dugja az alapkészülékre	95			
5	Kezelés	95			
5.1	A vágófej elforgatása (02, 03)	95			
5.2	Védőburkolat lehúzása (04)	95			
5.3	A készülék be- és kikapcsolása	95			
5.4	Vágókés olajozása (05).....	95			
6	Munkamagatartás és munkatechnika (06) ..	95			
7	Karbantartás és ápolás	95			
8	Hibaelhárítás.....	96			

1 EHEZ A KEZELÉSI ÚTMUTATÓHOZ

- A német változat esetében az eredeti üzemeltetési útmutatóról van szó. Minden más nyelvi változat az eredeti üzemeltetési útmutató fordítása.
- Tárolja mindig úgy ezt a kezelési útmutatót, hogy bármikor beleolvashasson, ha a berendezéssel kapcsolatos információra van szüksége.
- Másik személynek csak ezzel a kezelési útmutatóval együtt adja tovább a készüléket.
- Olvassa el és tartsa be a jelen kezelési útmutató biztonsági tudnivalóit és figyelmeztetéseit.

1.1 A címlapon található szimbólumok

Szimbólum	Jelentés
	Üzembe helyezés előtt feltétlenül olvassa el gondosan ezt a kezelési útmutatót. Ez a zavarmentes munkavégzés és a hibamentes kezelés feltétele.
	Üzemeltetési útmutató
	A Li-ion akkumulátorokat kezelje óvatosan! Különösen a jelen útmutató szállításra, tárolásra és ártalmatlanításra vonatkozó utasításait tartsa be!

1.2 Jelmagyarázatok és jelzőszavak

 **VESZÉLY!** Olyan veszélyes helyzetet jelez, amely – ha nem kerülük el – halálos vagy súlyos sérüléseket eredményez.

⚠ FIGYELMEZTETÉS! Olyan potenciálisan veszélyes helyzetet jelez, amely – ha nem kerülük el – halálos vagy súlyos sérüléseket eredményezhet.

⚠ VIGYÁZAT! Olyan potenciálisan veszélyes helyzetet jelez, amely – ha nem kerülük el – kisebb vagy közepesen súlyos sérüléseket eredményezhet.

FIGYELEM! Olyan helyzetet jelez, amely – ha nem kerülük el – anyagi károkat eredményezhet.

i TUDNIVALÓ Az érthetőséget és a használatot segítő, különleges tudnivalók.

2 TERMÉKLEÍRÁS

A sövénynyíró feltéttel kényelmesen és biztonságosan, a talajon állva távolíthatja el sövények és bokrok kinyúló ágait és friss hajtásait. A létrán végzett fáradtságos és veszélyes munka már a múlté.

2.1 Rendeltetésszerű használat (01)

A sövénynyíró feltét HTA 4245.2 kizárólag a Multitool alapkészülékkel MT 42.2 együtt működtetve használható. A teljes készüléket sövények vékony ágainak és friss hajtásainak a talajról történő eltávolítására tervezték. Munka közben a használónak a talajon biztosan kell állnia (01).

A levágni kívánt ágak vastagsága nem lehet több mint 16 mm.

Az alapkészülék és a felszerelhető készülékek kizárólag magáncélú használatra készültek. Bármely más felhasználás, valamint az illetéktelen módosítások vagy átépítések nem megfelelő használatnak minősülnek, és a garancia kizárását, valamint a megfelelőség elvesztését és a felhasználónak vagy harmadik feleknek okozott károkért való felelősség elutasítását eredményezik a gyártó részéről.

2.2 Lehetséges előre látható hibás használat

- A sövénynyíró feltétet soha ne nyomja rá gyorsan és nagy erővel a levágni kívánt ágnak. A munkavégzési mozdulatokat igazítsa hozzá a készülék sebességéhez.
- A pengekeretbe beszorult ágakat soha ne távolítsa el a készülék működése közben.
- A készüléket ne használja létrán állva.
- Csak egy nyélcsőtoldatot használjon akkor is, ha további nyélcsőtoldatok is rendelkezésre állnak.

2.3 Maradék veszélyek

Még a készülék rendeltetésszerű használata esetén is mindig marad valamennyi ésszerű kockázat, amely nem zárható ki. A készülék fajtájából és szerkezetéből adódóan alkalmazástól függően a következő potenciális veszélyeztetések fordulhatnak elő:

- Érintkezés leeső és szerteszét repülő levágott ágakkal
- Érintkezés feszültség alatt álló ágakkal
- Vágási részecskék belélegzése légzőkészülék viselésének elmaradása esetén.
- Vágási sérülések a pengekeretnél
- Sérülések a pengekeret letörő részei miatt

2.4 Szimbólumok a sövénynyíró feltéten

Szimbólum	Jelentés
	A kezelésnél legyen különösen óvatos!
	Az üzembe helyezése előtt olvassa el az üzemeltetési útmutatót!
	Viseljen védőszemüveget és hallásvédőt!
	Viseljen védőkesztyűt!
	Viseljen csúszásmentes bakancsot!
	Kezeit tartsa távol a vágószerkezettől! Az ujjait a szerkezet levághatja.
	Esőtől és nedvességtől óvni kell!

Szimbólum	Jelentés
	Minimális távolság az elektromos vezetékektől és áramot vezető kábelektől 10 m!

2.5 Biztonsági és védőberendezések

A vágókés védőburkolata

Szállítás előtt a védőburkolatot a vágókésre fel kell helyezni a személyi sérülések és anyagi károk elkerülésének érdekében.

2.6 Termékáttekintés

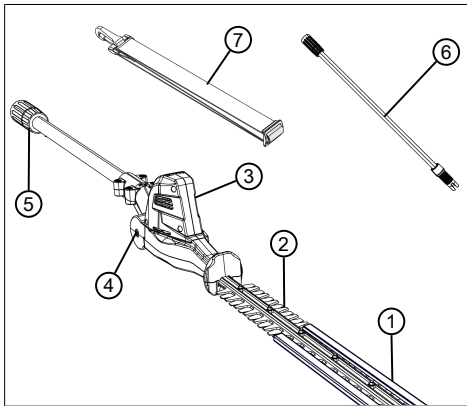

Sz.	Alkatrész
1	Vágókés védőburkolat
2	Vágókés
3	Vágófej forgósuklóval
4	Kioldógomb a forgósuklóhoz
5	Csatlakozó a nyélcsőtoldathoz, ill. az alapkészülethez
6	MTA 42.2 nyélcsőtoldal (cikksz.: 127647)*
7	Hordheveder az alapkészülethez

* A szállítási terjedelem nem tartalmazza, külön vásárolható meg.

3 BIZTONSÁGI UTASÍTÁSOK

3.1 Kezelő

- 16 évnél fiatalabb gyermekek és a kezelési útmutatót nem ismerő személyek a gépet nem használhatják. Tartsák be az adott országra jellemző, a felhasználó minimális életkorára vonatkozó esetleges biztonsági utasításokat.
- A készüléket ne kezelje alkohol, drogok vagy gyógyszerek hatása alatt.

3.2 Egyéni védőfelszerelés

- A fej és a végtagok sérülésének és halláskárosodásnak az elkerülésére előírászerű ruházat és biztonsági felszerelés viselendő.
- A személyes védőfelszerelés részei:
 - Védősisak, védőszemüveg és légzőkészülék
 - Hosszú nadrág és erős lábbeli
 - Karbantartáskor és ápoláskor: Védőkesztyű

3.3 Munkahelyi biztonság

- Csak napfény vagy nagyon erős mesterséges megvilágítás mellett dolgozzon.
- A munkavégzés előtt távolítsa el a veszélyes tárgyakat a munkaterületről, pl. ágakat, üveg- és fémdarabokat, köveket.
- Ügyeljen a biztonságos állásra.

3.4 Személyekre és állatokra vonatkozó biztonság

- A készüléket csak olyan munkára használja, amire az szolgál. A nem rendeltetésszerű használat sérüléseket, valamint anyagi károkat okozhat.
- Csak akkor kapcsolja be a készüléket, ha a munkaterületen nem tartózkodik sem ember, sem állat.
- Tartsa távol a kezét és a lábát, ill. más testrészeit a készülék mozgó alkatrészeitől (pl. a vágószerkezettől).
- A gép egyes részei, pl. a vágószerszámok munka közben nagyon felmelegedhetnek. Ezeket ne érintse meg. Kikapcsolás után várja meg, amíg lehűlnek.

3.5 A készülék biztonsága

- A készüléket csak az alábbi feltételek mellett használja:
 - A készülék nem szennyezett.
 - A készüléken nem láthatók sérülések.
 - Minden kezelőelem működik.

- Az összes készülékfogantyút tartsa szárazon és tisztán.
- Ne terhelje túl a készüléket. Magánterületen végzett könnyű munkákhoz készült. A túlterhelés a készülék károsodását eredményezi.
- Soha ne működtesse a gépet elhasználdott vagy sérült alkatrészekkel. A sérült alkatrészeket mindig a gyártó eredeti pótalkatrészeivel pótolja. Ha a készüléket elhasználdott vagy sérült alkatrészekkel működteti, akkor emiatt a gyártóval szemben semmiféle garanciaigény nem érvényesíthető.

3.6 Elektromos biztonság

- A rövidzárlat és az elektromos alkatrészek meghibásodásának elkerülése érdekében:
 - Óvja a készüléket a nedvességtől, és ne használja esőben.
 - Ne fecskendezze a készüléket vízzel.
 - Ne Nyissa ki a készüléket.

i TUDNIVALÓ Tartsa be az akkumulátorra és a töltőkészülékre vonatkozó biztonsági utasításokat a külön kezelési útmutatókban.

3.7 Biztonsági utasítások sövénynyírókhoz

- **Tartsa távol a kést a testrészeitől. Mozgókésnél ne kísérelje meg a levágott anyag eltávolítását vagy vágandó anyag tartását.** A kések a kapcsoló kikapcsolása után tovább mozognak. A sövénynyíró használata esetén már egy pillanatnyi figyelmetlenség is súlyos sérülésekhez vezethet.
- **A sövénynyírót a kés álló helyzetében, a fogantyúnál fogva vigye, és ügyeljen arra, hogy ne működtesse a kapcsolót.** A sövénynyíró helyes viselése csökkenti a véletlen működtetés veszélyét, és a kések által emiatt okozott sérülések kockázatát.
- **A sövénynyíró szállításakor vagy tárolásakor mindig legyen feltéve a kés burkolata.** A sövénynyíró szakszerű kezelése csökkenti a kés által okozott sérülések veszélyét.
- **A beszorult nyesedék eltávolítása vagy a gép karbantartása előtt győződjön meg arról, hogy az összes kapcsolót kikapcsolták-e, és hogy az akkut eltávolították vagy kikapcsolták-e.** A sövénynyíró váratlan működése a lerakódások eltávolítása vagy a karbantartás során súlyos sérüléseket okozhat.
- **A sövénynyíró csak a szigetelt fogófelületeknél fogja meg, mert a vágókés rejtett**

elektromos vezetékekkel érintkezhet. A kés áramvezető vezetékkel való érintkezése miatt a készülék fémesei részei is feszültség alá kerülhetnek, ami áramütést okozhat.

- **A hálózati vezetéket tartsa távol a vágási területtől.** A cserjékben és a bokrokban vezetékek bújhatnak meg, amelyeket a kés véletlenül átvághat.
- **Ne használja a sövénynyíró rossz időben, különösen villámcsapás veszélye esetén.** Ez csökkenti a villámcsapás kockázatát.

3.8 Biztonsági utasítások megnövelt hatótávolságú sövénynyírókhoz

- **Csökkentse a halálos áramütés veszélyét azzal, hogy a megnövelt hatótávolságú sövénynyíró soha nem használja elektromos vezetékek közelében.** Elektromos vezetékek megérintése vagy a gép ezek közelében történő használata súlyos sérülésekhez vagy halálos áramütéshez vezethet.
- **A megnövelt hatótávolságú sövénynyíró mindig két kézzel kezelje.** A megnövelt hatótávolságú sövénynyíró tartsa két kézzel a kontroll elvesztésének elkerülése érdekében.
- **A megnövelt hatótávolságú sövénynyíróval fej felett történő munkavégzés esetén viseljen fejdőöt.** A lehulló nyesedékek súlyos sérüléseket okozhatnak.

3.9 Biztonsági utasítások sövénynyíró feltételhez

- Nyírás előtt keresse meg és távolítsa el a sövényekben és bokrokban esetleg előforduló akadályokat – pl. drótokat, drótkerítéseket, elektromos vezetékeket, kerti eszközöket, üvegeket.
- A készüléket úgy mozgassa és szállítsa, hogy a vágókéshez sem emberek, sem állatok ne érhessenek hozzá. Szállítás előtt a védőburkolatot húzza fel a vágókésre.
- Munka közben a levágni kívánt ágakat ne tartsa a kezével.
- Kapcsolja ki a készüléket és várjon, amíg a vágókés teljesen meg nem áll, mielőtt a beszorult ágakat eltávolítja.
- Távolítsa el az akkumulátort az alapkészülékből és tegye fel a védőburkolatot a vágókésre:
 - ellenőrzési, beállítási és tisztítási munkák esetén
 - a vágókésnél végzett munka esetén
 - a készülék magára hagyása esetén

- Szállítás
- tárolás esetén
- karbantartási és javítási munkák esetén
- veszély esetén
- Az áram alatt lévő felszín feletti elektromos vezetékektől tartson legalább 10 m távolságot.

4 FELSZERELÉS ÉS ÜZEMBE HELYEZÉS

4.1 Hordheveder felhelyezése az alapkészülékre

Lásd a „Multitool MT 42.2 – Alapkészülék” kezelési utasítását.

4.2 A felszerelhető készüléket dugja az alapkészülékre

Lásd a „Multitool MT 42.2 – Alapkészülék” kezelési utasítását.

5 KEZELÉS

⚠ VIGYÁZAT! Égési sérülés veszélye. Működés közben a hajtóműház felforrósodhat.

- Ne érintse meg a hajtóműházat.

5.1 A vágófej elforgatása (02, 03)

A vágófej fokozatmentesen -90° és $+45^\circ$ között állítható (02). Ezáltal be lehet állítani úgy, ahogy a munka sikeresen elvégzéséhez szükséges (03/a, 03/b).

⚠ FIGYELMEZTETÉS! Vágási sérülések veszélye. Vágási sérülések veszélye a vágókésbe történő benyúlás esetén.

- Mindig kapcsolja ki a készüléket, mielőtt elforgatja a vágófejet!

1. Nyomja meg és tartsa lenyomva a kioldógombot (02/1).
2. A vágófejet (02/2) annyira forgassa el, amíg az a szükséges pozícióba be nem kattann.
3. A kioldógombot (02/1) engedje el.

5.2 Védőburkolat lehúzása (04)

1. A készülék bekapcsolása előtt a vágókés (04/2) védőburkolatát (04/1) húzza le.

5.3 A készülék be- és kikapcsolása

Lásd a „Multitool MT 42.2 – Alapkészülék” kezelési utasítását.

5.4 Vágókés olajozása (05)

⚠ FIGYELMEZTETÉS! Vágási sérülések veszélye. Vágási sérülések veszélye a vágókésbe történő benyúlás esetén.

- Mindig kapcsolja ki a készüléket a vágófej olajozása előtt!

Munka közben rendszeres időközönként végezze el a következőket:

1. A vágókést (05/1) környezetbarát kenőolajjal (05/2) olajozza meg.

Ezáltal a vágókés könnyebben működik, nem melegszik fel és megnő az akkumulátor hasznos üzemideje is.

6 MUNKAMAGATARTÁS ÉS MUNKATECHNIKA (06)

⚠ FIGYELMEZTETÉS! Fokozott zuhanásveszély. Fokozott zuhanásveszély áll fenn, ha a munkavégzés magas helyen (pl. létrán állva) történik.

- A készülékkel mindig a talajon állva dolgozzon, és közben ügyeljen arra, hogy biztosan álljon.
- Tartsa be a biztonsági utasításokat.
- A sövényt rendszeresen és csak a megengedett időpontokban nyírja.
- Csak a sövény felülete feletti vékony ágakat és friss hajtásokat vágja le; ne vágjon túl mélyre.
- Mindig előbb a sövény két oldalát, majd a tetjét nyírja. Ily módon a levágott anyag nem eshet a még le nem vágott területekre.
- A sövényeket mindig trapéz formára kell vágni. Ez megakadályozza az alsó ágak megkopaszodását (06).

7 KARBANTARTÁS ÉS ÁPOLÁS

⚠ FIGYELMEZTETÉS! Vágási sérülések veszélye. Vágási sérülések veszélye az éles szélű és még mozgó készülék-alkatrészek közé, valamint a vágószerszámokba nyúlás esetén.

- Karbantartási, gondozási és tisztítási munkák előtt mindig kapcsolja ki a készüléket. Távolítsa el az akkumulátort.
- Karbantartási, ápolási és tisztítási munkák közben mindig viseljen védőkesztyűt.
- A készüléket ne tegye ki nedvességnek vagy nyirkosságnak.

- A műanyag részeket egy kendővel tisztítsa meg tisztítószer vagy oldószer használata nélkül.
- Ellenőrizze az érintkezők korrózióját, esetleg egy finom drótkéfével tisztítsa meg, majd kontaktspray-vel permetezze be.
- Ellenőrizze a vágókés sérüléseit, és – ha károsodott – cseréltesse ki.
- Tisztítsa meg és rozsdagátló olajjal perme-
tezze be a vágókést.

8 HIBAE LHÁRÍTÁS

⚠ VIGYÁZAT! Sérülésveszély. Az éles szélű és mozgó készülékalkatrészek sérüléseket okozhatnak.

- Karbantartási, ápolási és tisztítási munkák közben mindig viseljen védőkesztyűt!

ℹ TUDNIVALÓ Olyan hibák esetében, amelyek nem szerepelnek ebben a táblázatban, vagy amelyekről saját maga nem tudja kijavítani ve-
vőszolgálatunkhoz.

Zavar	Ok	Elhárítás
A vágókés működés közben forró. Füstképződés.	Nincs olaj a vágókésen.	<ol style="list-style-type: none"> 1. Kapcsolja ki a készüléket és vegye ki az akkumulátort. 2. A vágókést tisztítsa meg és olajozza be. 3. Tegye vissza az akkumulátort.
	<ul style="list-style-type: none"> ■ A vágókés tompa. ■ A vágókés kicsorbult. 	Keresse fel a gyártó szervizállomását.
Az ágak vágása nem tiszta. Az ágak gyakran beszorulnak a vágókésbe.	A vágókés tompa.	Keresse fel a gyártó szervizállomását.
	A vágókés csúszóhézagja túl nagy.	Keresse fel a gyártó szervizállomását.
A motor jár, de a vágókés nem mozdul.	Meghibásodás	Keresse fel a gyártó szervizállomását.
A készülék szokatlanul rezeg.	Meghibásodás	Keresse fel a gyártó szervizállomását.
További üzemi zavarok	Lásd a „Multitool MT 42.2 – Alapkészülék” kezelési utasítását.	

9 SZÁLLÍTÁS

Szállítás előtt hajtsa végre a következő műveleteket:

1. Kapcsolja ki a készüléket.
2. Távolítsa el az akkumulátort az alapkészülékből.
3. Tegyen fel minden védőburkolatot.
4. Az alapkészüléket, a nyélcsőtoldatot (ha van) és a feltétet válassza szét egymástól.

ℹ TUDNIVALÓ Tudnivalók az akkumulátor szállításához: lásd a „Multitool MT 42.2 – Alapkészülék” kezelési utasítást.

10 TÁROLÁS

A készüléket minden használat után alaposan tisztítsa meg és tegyen fel minden védőburkolatot – ha vannak. A készüléket száraz, zárható, gyermekek által nem elérhető helyen tárolja.

30 napnál hosszabb üzemszünetek előtt a következő munkákat végezze el:

- Tisztítsa meg és rozsdagátló olajjal perme-
tezze be a vágókést.
- A készüléket alaposan tisztítsa meg, és szá-
raz helyiségben tárolja.

11 ÁRTALMATLANÍTÁS

Tudnivalók az elektromos és elektronikus készülékekre vonatkozó törvényről (ElektroG)



- A használt elektromos és elektronikus készülékek nem tartoznak a háztartási hulladékhoz, hanem válogatott begyűjtése, ill. ártalmatlanításuk szükséges!
- A régi elemeket vagy akkumulátorokat, amelyek nincsenek a régi készülékbe rögzítve, leadás előtt el kell távolítani! Ezek ártalmatlanítását az akkumulátorokra vonatkozó törvény szabályozza.
- Az elektromos és elektronikus készülékek tulajdonosai, ill. használói kötelesek a készülékeket használatuk befejeztével visszaszolgáltatni.
- A végfelhasználó kizárólagos felelőssége, hogy törölje az ártalmatlanítandó régi készüléken lévő személyes jellegű adatait!

Az áthúzott hulladéktároló edény szimbólum azt jelenti, hogy az elektromos és elektronikus készülékeket nem szabad a háztartási hulladékkal ártalmatlanítani.

13 GARANCIA

A berendezés esetleges anyag- és gyártási hibáinak elhárítása javítással vagy alkatrészcserevel történik a törvényben előírt jótállási időn belül. A jótállási határidőt azon ország jogrendszere határozza meg, ahol a berendezést vásárolták.

A garancia kizárólag akkor érvényes, ha:

- betartják ezt az üzemeltetési utasítást
- szakszerűen használják a berendezést
- csak eredeti pótalkatrészeket használnak

A garancia nem vonatkozik:

- a használatból eredő festékhibákra,
- a kopó alkatrészekre, amelyek a pótalkatrész-katalógusban be vannak keretelve xxxxxx (x)

A garancia az első végfelhasználó vásárlásától lép életbe. Az időpont meghatározásakor a fizetési bizonylaton szereplő dátum a mérvadó. A garanciajeggyel és az eredeti fizetési bizonylattal forduljon a szakkereskedéshez vagy a legközelebbi hivatalos ügyfélszolgálathoz. A vevő eladóval szembeni kelékszavatossági jogainak törvényes érvényesítési lehetőségeit a jelen nyilatkozat nem befolyásolja.

Az elektromos és elektronikus készülékek a következő helyeken díjtanul leadhatók:

- Nyilvános törvényes ártalmatlanító, ill. gyűjtőpontok (pl. kommunális hulladékudvarok)
- Elektromos készülékeket forgalmazó üzletek (helyhez kötött és online), valamint kereskedők kötelesek ezeket átvenni, ill. ezt. Önként felajánlani.

Ezek az állítások csak azokra a készülékekre érvényesek, amelyeket az Európai Unió országai-ban telepítettek és vásároltak, és amelyek a 2012/19/EU sz. európai irányelv hatálya alá tartoznak. Az Európai Unióon kívüli országokban ezektől eltérő rendelkezések lehetnek érvényben a használt elektromos és elektronikus készülékek ártalmatlanítására vonatkozóan.

12 ÜGYFÉLSZOLGÁLAT/SZERVIZ

A garanciával, javítással vagy pótalkatrészekkel kapcsolatos kérdések esetén kérjük, forduljon a legközelebbi AL-KO szervizhez. Ezeket megtalálja az interneten a következő oldalon:

www.al-ko.com/service-contacts

OVERSÆTTELSE AF DEN ORIGINALE BRUGSANVISNING

Indholdsfortegnelse

1	Om denne brugsanvisning	98	9	Transport.....	103
1.1	Symboler på forsiden	98	10	Opbevaring.....	103
1.2	Symboler og signalord	98	11	Bortskaffelse.....	103
2	Produktbeskrivelse	99	12	Kundeservice/service	104
2.1	Tilsløbet brug (01)	99	13	Garanti.....	104
2.2	Forudsigtelig forkert brug	99			
2.3	Restfarer	99			
2.4	Symboler på hækkeklipperspidsen ..	99			
2.5	Sikkerheds- og beskyttelsesanordninger	99			
2.6	Produktoversigt	100			
3	Sikkerhedsanvisninger.....	100			
3.1	Bruger	100			
3.2	Personligt beskyttelsesudstyr.....	100			
3.3	Arbejdspladssikkerhed	100			
3.4	Sikkerhed for personer og dyr.....	100			
3.5	Maskinsikkerhed	100			
3.6	Elektrisk sikkerhed	100			
3.7	Sikkerhedsanvisninger for hækkeklippere	101			
3.8	Sikkerhedsanvisninger for hækkeklippere med forlænget rækkevidde	101			
3.9	Sikkerhedsanvisninger for hækkeklipperspidsen	101			
4	Montering og idrifttagning	101			
4.1	Placer bæresele på basisapparatet ...	101			
4.2	Sæt påbygningsenheden på basisapparatet	101			
5	Betjening.....	101			
5.1	Drej skærehovedet (02, 03)	102			
5.2	Træk beskyttelsesafdækningen af (04).....	102			
5.3	Tænd og sluk for apparatet.....	102			
5.4	Smøring af kniv (05).....	102			
6	Arbejds måde og arbejdsteknik (06).....	102			
7	Service og vedligeholdelse	102			
8	Hjælp ved forstyrrelser.....	102			

1 OM DENNE BRUGSANVISNING

- Den tyske udgave er den originale driftsvejledning. Alle andre sprog er oversættelser af den originale driftsvejledning.
- Opbevar denne brugsanvisning, så du altid kan slå op i den, når du har brug for informationer om maskinen.
- Overdrag kun maskinen til andre personer sammen med denne brugsanvisning.
- Læs og overhold sikkerhedsanvisningerne og advarselserne i denne brugsanvisning.

1.1 Symboler på forsiden

Symbol	Betydning
	Læs denne brugsanvisning omhyggeligt, før du tager apparatet i brug. Dette er en forudsætning for, at du kan arbejde sikkert og håndtere apparatet uden forstyrrelser.
	Brugsanvisning
	Håndter li-ion batterier forsigtigt! Overhold især anvisningerne i nærværende brugsanvisning vedrørende transport, opbevaring og bortskaffelse!

1.2 Symboler og signalord

FARE! Indikerer en umiddelbar farlig situation, som, hvis den ikke undgås, er livsfarlig eller medfører alvorlige kvæstelser.

ADVARSEL! Indikerer en potentiel farlig situation, som, hvis den ikke undgås, kan være livsfarlig eller medføre alvorlige kvæstelser.

⚠ FORSIGTIG! Indikerer en potentiel farlig situation, som, hvis den ikke undgås, kan medføre mindre eller moderate kvæstelser.

⚠ OBS! Indikerer en situation, som, hvis den ikke undgås, kan medføre tingsskade.

ℹ BEMÆRK Specielle anvisninger, der gør dig i stand til at forstå og håndtere maskinen bedre.

2 PRODUKTBEKRIVELSE

Tynde grene og friske skud kan nemt fjernes på hække og buske nedefra med hækkeklipperpåsatsen. Du skal ikke stå usikkert og udsat på en stige.

2.1 Tilsigtet brug (01)

Hækkeklipperpåsatsen HTA 4245.2 må kun bruges sammen med Multitool basisapparatet MT 42.2. Hele apparatet er dimensioneret til at fjerne tynde grene og friske skud nedefra på hække og buske. Brugeren skal stå stabilt på jorden (01).

Grene, der skal skæres af, må ikke være tykkere end 16 mm.

Basisapparatet samt påbygningsenhederne er udelukket konstrueret til privat brug. Enhver anden brug samt ikke tilladte om- eller påbygninger er ikke tilsigtet og bevirker, at garantien bortfalder, at overensstemmelsen ikke opfyldes, og at fabrikantens ansvar bortfalder for på skader, der påføres brugeren eller udenforstående.

2.2 Forudsigelig forkert brug

- Tryk aldrig hækkeklipperpåsatsen hurtigt og voldsomt mod grenen, der skal skæres af. Tilpas arbejdet til apparatets hastighed.
- Fjern aldrig grene, der klemmer fast i knivbjælken, så længe apparatet er i gang.
- Apparatet må ikke bruges, hvis du står på en stige.
- Brug kun én skaftrørforlænger, selv om der er flere skaftrørforlængere til rådighed.

2.3 Restfarer

Der er altid en vis restrisiko mulig, som ikke kan udelukkes, selv ved korrekt brug. Maskinens art og udførelse kan medføre følgende mulige farer alt efter brugen:

- Berøring med afskårne grene, der falder ned eller slynges rundt
- Berøring med grene, der står under spænding

- Indånding af partikler fra de afskårne grene, når der ikke bæres åndedrætsværn.
- Snitsår på knivbjælken
- Kvæstelser på dele, der brækker af knivbjælken

2.4 Symboler på hækkeklipperpåsatsen

Symbol	Betydning
	Vær særligt forsigtig under håndteringen!
	Læs brugsanvisningen før brug!
	Bær beskyttelsesbriller og høreværn!
	Bær beskyttelseshandsker!
	Bær støvler med skridsikker sål!
	Hold hænderne væk fra skæreværket! Fingre kan blive skåret af.
	Beskyt mod regn og fugt!
	Minimumsafstand 10 m til strømledninger og strømførende kabler!

2.5 Sikkerheds- og beskyttelsesanordninger

Knivens beskyttelsesafdækning

Beskyttelsesafdækningen skal sættes på kniven før en transport for at undgå kvæstelser på personer eller tingsskader.

2.6 Produktoversigt

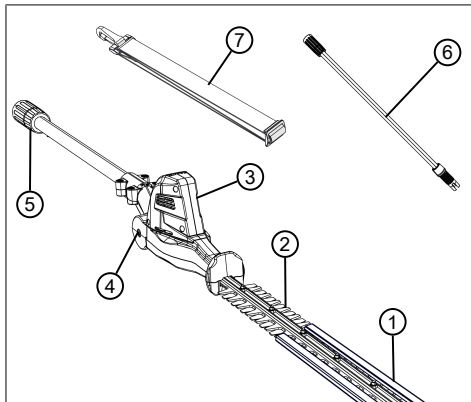

Nr.	Del
1	Beskyttelsesafdækning til kniv
2	Kniv
3	Skærehoved med drejeled
4	Oplåsningsknap til drejeled
5	Kobling til skaftørforlænger eller basisapparat
6	Skaftørforlænger MTA 42.2 (art.-nr. 127647)*
7	Bæresele til basisapparat

* Ikke indeholdt i leveringsomfanget, skal bestilles separat.

3 SIKKERHEDSANVISNINGER

3.1 Brugere

- Børn under 16 år og personer, der ikke har læst brugsanvisningen, må ikke bruge apparatet. Overhold eventuelle nationale sikkerhedsbestemmelser vedrørende brugerens minimumsalder.
- Apparatet må ikke betjenes, hvis du er påvirket af alkohol, narkotika eller medicin.

3.2 Personligt beskyttelsesudstyr

- For at undgå kvæstelser på krop og lemmer samt høreskader skal der bæres særligt tøj og beskyttelsesudstyr.
- Det personlige beskyttelsesudstyr består af:
 - Beskyttelseshjelm, beskyttelsesbriller og åndedrætsværn

- Lange bukser og fast fodtøj
- Ved service og vedligeholdelse: Beskyttelseshandsker

3.3 Arbejdspladssikkerhed

- Arbejd kun i dagslys eller i effektiv kunstig belysning.
- Fjern farlige genstande fra arbejdsområdet før start af arbejdet, f.eks. grene, glas- og metalstykker, sten.
- Sørg for at stå stabilt.

3.4 Sikkerhed for personer og dyr

- Brug kun apparatet til de opgaver, det er beregnet til. Hvis det ikke bruges som tilsigtet, er der risiko for kvæstelser og tingsskader.
- Tænd kun for apparatet, når der ikke opholder sig personer og dyr i arbejdsområdet.
- Hold hænder eller fødder og andre legemsdele væk fra de bevægende dele (f.eks. skæreværk).
- Apparatets dele, som f.eks. skæreværktøjer, kan blive meget varme under brugen. Berør ikke disse. Vent indtil de er kølede af, efter at apparatet er slået fra.

3.5 Maskinsikkerhed

- Brug kun apparatet under følgende betingelser:
 - Apparatet er ikke beskidt.
 - Apparatet er ikke beskadiget.
 - Alle betjeningslementer fungerer.
- Apparatets dele skal holdes tørre og rene.
- Overbelast ikke apparatet. Det er beregnet til lette arbejder i privat område. Overbelastning fører til beskadigelse af apparatet.
- Brug aldrig apparatet med slidte eller defekte dele. Udskift altid defekte dele med originale reservedele fra fabrikanten. Bruges apparatet med slidte eller defekte dele, kan garantikrav ikke gøres gældende over for fabrikanten.

3.6 Elektrisk sikkerhed

- For at undgå kortslutning og ødelæggelse af de elektriske komponenter:
 - Beskyt apparatet mod fugt, og brug det ikke i regnvejr.
 - Sprøjt ikke vand på apparatet.
 - Åbn ikke apparatet.

BEMÆRK Overhold sikkerhedsanvisningerne for batteri og oplader i de separate brugsanvisninger.

3.7 Sikkerhedsanvisninger for hækkeklippere

- **Sørg for, at der er god afstand mellem alle dele af din krop og kniven.** Når knivene er i gang, må du ikke fjerne afklip og ikke holde fast i materiale, som du vil klippe af. Knivene bevæger sig stadig, efter kontakten er slået fra. Når du betjener en hækkeklipper, kan et øjeblikvis uopmærksomhed føre til alvorlige kvæstelser.
- **Bær hækkeklipperen i håndtaget, når knivene står stille, og pas på ikke at trykke på kontakten.** Når hækkeklipperen bæres rigtigt, mindskes risikoen for, at den starter utilsigtet med deraf følgende fare for at komme til skade på kniven.
- **Når hækkeklipperen transporteres eller opbevares, skal afdækningen altid sættes på knivene.** Når hækkeklipperen håndteres rigtigt, mindskes risikoen for at komme til skade på knivene.
- **Kontrollér, at alle kontakter er slået fra og at batteriet er taget ud eller slukket, før fastklemt materiale fjernes eller apparatet vedligeholdes.** Starter hækkeklipperen uventet, når du fjerner indeklemt materiale, kan det medføre alvorlige kvæstelser.
- **Bær kun hækkeklipperen i de isolerede greb, da kniven kan komme til berøre skjulte strømledninger.** Hvis knivene kommer i kontakt med en strømførende ledning, kan metalgenstande blive strømførende og forårsage elektriske stød.
- **Hold alle strømkabler væk fra skæreamrådet.** Ledninger kan være skjult i hække og buske og utilsigtet blive skåret over af kniven.
- **Brug ikke hækkeklipperen i dårligt vejr, især ikke hvis der er fare for tordenvejr.** Dette mindsker risikoen for at blive ramt af et lyn.

3.8 Sikkerhedsanvisninger for hækkeklippere med forlænget rækkevidde

- **Mindsk risikoen for livsfarlige elektriske stød ved aldrig at bruge hækkeklipperen med forlænget rækkevidde i nærheden af elektriske ledninger.** Berøring af eller brug i nærheden af strømledninger kan medføre alvorlige kvæstelser eller livsfarlige elektriske stød.
- **Betjen altid hækkeklipperen med forlænget rækkevidde med begge hænder.** Hold

altid hækkeklipperen med forlænget rækkevidde fast med begge hænder for ikke at miste kontrollen.

- **Brug hovedværn, når du arbejder over hovedhøjde med hækkeklipperen med forlænget rækkevidde.** Nedfaldende stykker kan medføre alvorlige kvæstelser.

3.9 Sikkerhedsanvisninger for hækkeklipperpåsatsen

- Gennem søg hække og buske for skjulte dele før klipningen, f.eks. for tråde, wires, kabler, haveredskaber, flasker, og fjern disse.
- Bevæg og transporter apparatet således, at personer og dyr ikke kan berøre kniven. Sæt beskyttelsesafdækningen på kniven før transport.
- Hold ikke fast i grene, der skal skæres af, under arbejdet.
- Sluk for apparatet, og vent indtil kniven er stoppet, før fastklemte grene fjernes.
- Tag batteriet af basisapparatet, og sæt beskyttelsesafdækningen over kniven når:
 - Der udføres kontrol-, indstillings- og rengøringsarbejder
 - Der arbejdes på kniven
 - Du går væk fra apparatet
 - Transport
 - Opbevaring
 - Servicearbejder og reparationer
 - Fare
- Overhold en minimumsafstand på 10 m til strømførende luftledninger.

4 MONTERING OG IDRIFTTAGNING

4.1 Placer bæresele på basisapparatet

Se brugsanvisningen til "Multitool MT 42.2 basisapparat".

4.2 Sæt påbygningsenheden på basisapparatet

Se brugsanvisningen til "Multitool MT 42.2 – basisapparat".

5 BETJENING

 **FORSIGTIG! Fare for forbrænding.** Gearets hus bliver meget varmt under brugen.

- Berør derfor ikke gearets hus.

5.1 Drej skærehovedet (02, 03)

Skærehovedet kan justeres i trin til mellem -90° og +45° (02). Dermed kan det tilpasses, så det passer til arbejdet (03/a, 03/b).

⚠ ADVARSEL! Fare for snitsår. Fare for snitsår, når der gribes ind i kniven.

- Sluk altid for apparatet, før skærehovedet drejes!
1. Tryk på oplåsningsknappen (02/1), og hold den inde.
 2. Drej skærehovedet (02/2), indtil det går i hak i den ønskede position.
 3. Slip oplåsningsknappen (02/1).

5.2 Træk beskyttelsesafdækningen af (04)

1. Tag beskyttelsesafdækningen (04/1) af kniven (04/2), før apparatet tilsluttes.

5.3 Tænd og sluk for apparatet

Se brugsanvisningen til "Multitool MT 42.2 – baxisapparat".

5.4 Smøring af kniv (05)

⚠ ADVARSEL! Fare for snitsår. Fare for snitsår, når der gribes ind i kniven.

- Sluk altid for apparatet, før kniven skal smøres!

Udfør under arbejdet med jævne mellemrum:

1. Smør kniven (05/1) med en miljøvenlig olie (05/2).

Kniven arbejder bedre, den bliver ikke varm og batteriets ladetid forbedres.

6 ARBEJDSMÅDE OG ARBEJDSSTEKNIK (06)

⚠ ADVARSEL! Øget risiko for styrt. Der er en øget risiko for styrt, hvis arbejdet udføres fra en forhøjet arbejdsposition (f.eks. en stige).

- Arbejd kun stående på jorden med apparatet, og sørg for at stå stabilt.
- Overhold sikkerhedsanvisningerne.
- Klip hækken jævnlige og kun i tilladte perioder.

- Skær kun tynde grene og friske skud af hækens overside; skær ikke for dybt ind i hækken.
- Klip altid først siderne på hækken og derefter toppen. På denne måde falder afklippet materiale ikke ned i områder, der ikke allerede er klippet.
- En hæk skal altid klippes i trapezform. Og de nederste grene kommer ikke til at mangle lys (06).

7 SERVICE OG VEDLIGEHOLDELSE

⚠ ADVARSEL! Fare for snitsår. Der er fare for snitsår, hvis de skarpe, bevægende dele samt skæreværktøjet berøres.

- Sluk altid for apparatet, før vedligeholdelse, pleje og rengøring udføres. Tag batteriet ud.
- Bær altid handsker under vedligeholdelse, pleje samt rengøring af apparatet.
- Redskabet må ikke udsættes for vand eller fugt.
- Kunststofdele rengøres med en fugtig klud. Brug ingen rengørings- eller opløsningsmidler.
- Kontroller de elektriske kontakter for korrosion, rens dem evt. med en fin trådpensel. Påfør derefter kontaktspray.
- Kontrollér kniven for skader, og udskift den, hvis den er beskadiget.
- Rens kniven, og påfør rustbeskyttelsesolie.

8 HJÆLP VED FORSTYRRELSER

⚠ FORSIGTIG! Fare for kvæstelser. Skarpe samt bevægelige maskindele kan medføre kvæstelser.

- Bær altid handsker under vedligeholdelse, pleje samt rengøring af maskinen!

i BEMÆRK Henvend dig til vores kundeservice ved forstyrrelser, der ikke er anført i denne tabel, eller som du ikke selv kan afhjælpe.

Forstyrrelse	Årsag	Afhjælpning
Kniven bliver varm. Røgdudvikling.	Ingen olie på kniven.	<ol style="list-style-type: none"> 1. Sluk for apparatet, og tag batteriet af. 2. Rens kniven, og smør den med olie. 3. Sæt batteriet i igen.
	<ul style="list-style-type: none"> ■ Kniven er stump. ■ Hakker i kniven. 	Opsøg fabrikantens serviceværksted.
Grene skæres ikke ordentligt af. Grene klemmer ofte fast i kniven.	Kniven er stump.	Opsøg fabrikantens serviceværksted.
	Knivens glidespil er for stort.	Opsøg fabrikantens serviceværksted.
Motor i gang, men kniven bevæger sig ikke.	Fejl i apparatet	Opsøg fabrikantens serviceværksted.
Apparatet vibrerer usædvanligt.	Fejl i apparatet	Opsøg fabrikantens serviceværksted.
Andre forstyrrelser	Se brugsanvisningen til "Multitool MT 42.2 basisapparat".	

9 TRANSPORT

Udfør de følgende tiltag før transporten:

1. Sluk for apparatet.
2. Tag batteriet ud af basisapparatet.
3. Placér alle beskyttelsesafdækninger.
4. Adskil basisapparat, skaftørforlænger (hvis monteret) samt påsats.

BEMÆRK Henvisninger til transport af batterier: se brugsanvisningen "Multitool MT 42.2 – basisapparat".

10 OPBEVARING

Maskinen skal gøres grundigt rent efter hver brug. Placér evt. også alle sikkerhedsafdækninger. Opbevar maskinen i et tørt, aflåst rum og utilgængeligt for børn.

Udfør følgende arbejdsstrin, hvis saven ikke bruges i over 30 dage:

- Rens kniven, og påfør rustbeskyttelsesolie.
- Rengør apparatet omhyggeligt, og opbevar det i et tørt rum.

11 BORTSKAFFELSE

Henvisninger til loven om elektrisk og elektronisk udstyr (EEE)



- Elektrisk og elektronisk udstyr må ikke smides ud med det almindelige husholdningsaffald, men skal bortskaffes særskilt!
 - Udtjente batterier samt udtjente genopladelige batterier, som ikke er fast monteret i det brugte redskab, skal tages ud, før redskabet smides ud! Bortskaffelsen af batterier er reguleret af loven.
 - Ejeren eller brugeren af elektrisk og elektronisk udstyr er forpligtet til at tilbagesende redskabet efter brug iht. loven.
 - Slutbrugeren er selv ansvarlig for at slette alle personlige data på det gamle redskab!
- Symbolet på en overstreget affaldsspand betyder, at elektrisk og elektronisk udstyr ikke må smides ud med det almindelige husholdningsaffald.
- Elektrisk og elektronisk udstyr kan afleveres uden vederlag de følgende steder:
- Offentlige affaldsdeponier (f.eks. kommunale lossepladser)
 - Forretninger, der sælger elektrisk udstyr (stationære og online), hvis forhandleren er forpligtet til at tage redskabet retur eller hvis forhandleren tilbyder dette selv.

Disse informationer gælder kun for udstyr, der er installeret og solgt i EU-lande, hvor EU-direktivet 2012/19/EU er gældende. I lande uden for den Europæiske Union kan der være andre bestemmelser for bortskaffelse af elektrisk og elektronisk udstyr.

12 KUNDESERVICE/SERVICE

Henvend dig til nærmeste AL-KO serviceværksted ved spørgsmål til garanti, reparation eller reservedele. Serviceværksteder findes på internettet på adressen:

www.al-ko.com/service-contacts

13 GARANTI

Inden for den lovbestemte reklamationsperiode reparerer eller udskifter vi efter eget skøn eventuelle materiale- eller fabrikationsfejl på maskinen. Reklamationsperioden bestemmes af loven i det land, hvor maskinen er købt.

Vores garanti gælder kun, hvis:

- brugsanvisningen følges
- maskinen behandles korrekt
- der bruges originale reservedele

Garantien bortfalder ved:

- egenhændige forsøg på reparation
- egenhændige tekniske ændringer
- ukorrekt brug

Følgende er ikke omfattet af garantien:

- Lakskader, der skyldes normal slitage
- Sliddele, der er markeret med ramme på reservedelslisten

Garantiperioden begynder med købet foretaget af den første slutforbruger. Datoen på købskvitteringen er gældende. Kontakt forhandleren, hvor maskinen er købt, eller den nærmeste autoriserede kundeservice. Medbring denne erklæring og den originale købskvittering. Denne erklæring berører ikke købers lovbestemte rettigheder over for sælger på grund af mangler.

ÖVERSÄTTNING AV ORIGINALBRUKSANVISNING

Innehållsförteckning

1 Om denna bruksanvisning	105	11 Återvinning	110
1.1 Symbol på titelsida	105	12 Kundtjänst/service	111
1.2 Teckenförklaring och signalord	105	13 Garanti.....	111
2 Produktbeskrivning	106		
2.1 Avsedd användning (01)	106		
2.2 Förutsebar felanvändning	106		
2.3 Kvarvarande risker	106		
2.4 Symboler på häcksaxtillsatsen	106		
2.5 Säkerhets- och skyddsanordningar....	106		
2.6 Produktöversikt	107		
3 Säkerhetsanvisningar	107		
3.1 Användare	107		
3.2 Personlig skyddsutrustning	107		
3.3 Säkerhet på arbetsplatsen	107		
3.4 Säkerhet för människor och djur	107		
3.5 Maskinsäkerhet	107		
3.6 Elsäkerhet	107		
3.7 Säkerhetsanvisningar för häcksaxar ..	108		
3.8 Säkerhetsanvisningar för häcksaxar med förlängd räckvidd	108		
3.9 Säkerhetsanvisningar för häcksaxtillbehör	108		
4 Montering och idrifttagning	108		
4.1 Sätta på axelremmen på basredskapet	108		
4.2 Montera tillbehör på basredskap	108		
5 Användning	109		
5.1 Inställning av skärhuvudet (02, 03)	109		
5.2 Dra av skyddskåpan (04)	109		
5.3 Starta/stänga av redskapet	109		
5.4 Olja skärkniven (05)	109		
6 Arbetsbeteende och arbetsteknik (06)....	109		
7 Underhåll och skötsel	109		
8 Felavhjälpling.....	109		
9 Transport	110		
10 Förvaring.....	110		

1 OM DENNA BRUKSANVISNING

- Den tyska versionen utgör bruksanvisningen i original. Alla andra språkversioner är översättningar av bruksanvisningen i original.
- Förvara alltid bruksanvisningen så att du alltid kan slå upp i den när du behöver information om maskinen/redskapet.
- Lämna endast vidare maskinen/redskapet till andra personer tillsammans med denna bruksanvisning.
- Läs och beakta säkerhets- och varningsanvisningar i denna bruksanvisning.

1.1 Symbol på titelsida

Symbol	Betydelse
	Det är viktigt att läsa igenom denna bruksanvisning noggrant före drifttagningen. Detta är en förutsättning för en säker hantering utan problem.
	Bruksanvisning
	Hantera litiumjonbatterier försiktigt! Beakta i synnerhet anvisningarna om transport, lagring och avfallshandling i denna instruktionsbok!

1.2 Teckenförklaring och signalord

 **FARA!** Anger en omedelbart farlig situation, som om den inte undviks, kan leda till dödsfall eller svåra personskador.

 **WARNING!** Anger en potentiellt farlig situation, som om den inte undviks, kan leda till dödsfall eller svåra personskador.

 **OBSERVERA!** Anger en potentiellt farlig situation, som om den inte undviks, kan leda till mindre eller medelsvåra personskador.

OBS! Anger en situation, som om den inte undviks, kan leda till materiella skador.

f ANMÄRKNING Speciella anvisningar för bättre förståelse och handhavande.

2 PRODUKTBESKRIVNING

Med häcksaxtillsatsen kan man lätt och bekvämt ta bort smala kvistar och nya skott från häckar och buskar. På så sätt slipper man arbete stående på en stege vilket är både ansträngande och farligt.

2.1 Avsedd användning (01)

Häcksaxtillbehöret HTA 4245.2 får endast användas tillsammans med Multitool-basredskapet MT 42.2. Det kompletta redskapet är avsett för borttagning från marken av smala kvistar och nya skott från häckar och buskar. Användaren måste stå stadigt på marken under arbetet (01).

Kvistar som skall klippas får inte vara tjockare än 16 mm.

Såväl basredskap som tillsats är enbart avsedda för användning på privata områden. Varje annan användning samt otillåtna om- och tillbyggnader betraktas som stridande mot ändamålet och har till följd att garantin upphävs, överensstämelsen går förlorad och varje ansvar för skador på användaren eller tredje part avisas av tillverkaren.

2.2 Förutsebar felanvändning

- Häcksaxtillbehöret får aldrig tryckas snabbt eller med våld genom de kvistar som ska sågas av. Anpassa dina arbetsrörelser till maskinens/redskapets arbetshastighet.
- Ta aldrig bort kvistar som sitter inklämda i knivbalken när maskinen/redskapet är i drift.
- Använd inte maskinen/redskapet stående på en stege.
- Använd enbart ett skaffförlängningsrör även om det finns flera sådana att tillgå.

2.3 Kvarvarande risker

Även vid korrekt användning av maskinen finns det alltid kvarvarande risker som inte helt kan elimineras. Beroende på hur maskinen används kan man av dess typ och konstruktion förutse följande risker:

- kontakt med nedfallande och kringflygande kvistar
- kontakt med spända kvistar under spänning
- inandning av klippningspartiklar om man inte bär andningskydd

- skärsår från knivbalken
- skador från avbrutna delar från knivbalken

2.4 Symboler på häcksaxtillsatsen

Symbol	Innebörd
	Var särskilt försiktig vid hantering!
	Läs igenom bruksanvisningen före användning!
	Använd skyddsglasögon och hörselskydd!
	Använd skyddshandskar!
	Använd stövlar med halkfria sulor!
	Håll händerna borta från klippknivar! Risk för amputerade fingrar.
	Skyddas mot regn och väta!
	Minsta avstånd 10 m till strömledningar och strömförande ledningar!

2.5 Säkerhets- och skyddsanordningar

Skyddskåpa för skärkniven

Till förebyggande av kroppsskador och skador på egendom måste skyddskåpan måste monteras på skärkniven före varje transport av redskapet.

2.6 Produktöversikt

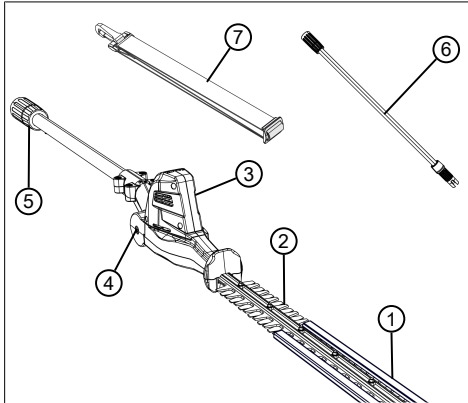

Nr.	Komponent
1	Skyddskåpa för klippkniv
2	Klippkniv
3	Skärhuvud med vridled
4	Låsknapp för vridled
5	Koppling för skaftrörsförlängning resp. basredskap
6	Skaftrörsförlängning MTA 42.2 (art.- nr. 127647)*
7	Bärrem för basredskapet

* Ingår inte i leveransen, kan inskaffas separat.

3 SÄKERHETSANVISNINGAR

3.1 Användare

- Ungdomar under 16 år eller personer som inte är förtrogna med bruksanvisningen får inte använda redskapet. Beakta gällande säkerhetsföreskrifter om lägsta ålder för användare.
- Använd inte redskapet om du är påverkad av alkohol, droger eller medicin.

3.2 Personlig skyddsutrustning

- Använd korrekta kläder och skyddsutrustning för att undvika skador på huvud och övriga kroppsdelar samt hörselskador.
- Den personliga skyddsutrustningen består av:
 - Skyddshjälm, skyddsglasögon och andningsskydd

- Långbyxor och stabila skor
- Vid underhåll och skötsel: skyddshandskar

3.3 Säkerhet på arbetsplatsen

- Arbeta endast i dagsljus eller i mycket starkt konstgjort ljus.
- Före arbetet ska farliga föremål som grenar, stenar och glas-/metallbitar avlägsnas från gräsmattan.
- Se i alla lägen till att ha bra fotfäste.

3.4 Säkerhet för människor och djur

- Använd endast maskinen för avsett ändamål. Icke avsedd användning kan medföra personskadorna samt materialskadorna.
- Starta endast maskinen om ingen annan finns på arbetsområdet, vare sig djur eller människa.
- Håll händer och fötter resp. övriga kroppsdelar på avstånd från rörliga redskapsdelar (t. ex. klippknivar).
- Redskapsdelar, t. ex. skär/klippverktyg kan bli mycket varma under drift. Rör aldrig vid varma redskapsdelar. Vänta tills att de svalnat efter att redskapet stängts av.

3.5 Maskinsäkerhet

- Använd enbart redskapet under följande förutsättningar:
 - Redskapet är inte smutsigt.
 - Redskapet har inga skador.
 - Alla manöverelement måste fungera korrekt.
- Håll alla handtag på redskapet rena och torra.
- Överbelasta inte redskapet. Det är enbart avsett för lättare arbete i på privat område. Överbelastning kan leda till skador på redskapet.
- Använd aldrig redskapet med nedslitna eller defekta komponenter. Ersätt utslitna eller defekta komponenter med originalreservdelar från tillverkaren. Om redskapet används med utslitna eller defekta komponenter kan inte garantianspråk ställas på tillverkaren.

3.6 Elsäkerhet

- Försiktighetsåtgärder för att undvika kortslutning och skador på elkompontener:
 - Skydda redskapet mot fukt och använd det aldrig när det regnar.

- Spola aldrig av redskapet.
- Öppna inte redskapet.

i ANMÄRKNING Beakta säkerhetsanvisningarna för batteri och laddare i de separata bruksanvisningarna.

3.7 Säkerhetsanvisningar för häcksaxar

- **Håll alla kroppsdelar på avstånd från knivarna. Försök inte att ta bort klippt material när knivarna roterar eller att hålla fast i material som skall klippas.** Knivarna fortsätter att rotera när strömbrytaren är frånkopplad. Ett ögonblick av uppmärksamhet under användning kan leda till allvarliga personskador.
- **Bär alltid häcksaxen i handtaget vid stillastående knivar och se till att inte trycka på strömbrytaren.** Korrekt hantering av häcksaxen minskar risken för oavsiktlig drift och därmed att knivarna förorsakar personskador.
- **Sätt alltid på skyddet över knivarna när häcksaxen skall transporteras eller förvaras.** Sakkunnig hantering av häcksaxen minskar risken för personskador av kniven.
- **Kontrollera att alla brytare är fränkopplade och batteriet borttaget eller avstängt innan inklämt klippt material tas bort eller maskinen underhålls.** Övrig start av häcksaxen när inklämt material tas bort kan medföra allvarliga personskador.
- **Håll alltid fast häcksaxen i de isolerade handtagen eftersom det finns risk för att klippknivarna kommer i kontakt med dolda elledningar.** Om knivarna kommer i kontakt med en strömförande ledning kan metallkomponenter bli strömförande och förorsaka elstötar.
- **Håll alla elledningar borta från arbetsområdet.** Ledningar kan vara dolda i häckar och buskar och kapas av kniven av misstag.
- **Använd inte häcksaxen i dåligt väder, speciellt inte vid risk för åska.** Det minskar risken att träffas av en blixtnedslåt.

3.8 Säkerhetsanvisningar för häcksaxar med förlängd räckvidd

- **Minska risken för elstötar med dödlig utgång genom att aldrig använda häcksaxen med förlängd räckvidd i närheten av elledningar.** Kontakt med eller användning i närheten av elledningar kan medföra allvarliga

personskador eller elstötar med dödlig utgång.

- **Hantera alltid häcksaxen med förlängd räckvidd med båda händerna.** Håll häcksaxen med förlängd räckvidd med båda händerna för att inte förlora kontrollen.
- **Använd alltid skyddshjälm vid arbeten på hög höjd med häcksaxen med förlängd räckvidd.** Nedfallande material kan medföra allvarliga personskador.

3.9 Säkerhetsanvisningar för häcksaxtillbehör

- Genomsök före arbetet den häck eller buskar som beskåras efter dolda föremål, exempelvis trädar, trädstängsel, trädgårdsredskap och flaskor och avlägsna dessa.
- Hantera och transportera redskapet på ett sådant sätt att människor och djur aldrig kommer i kontakt med skärkniven. Sätt alltid på skyddsskåpan på skärkniven före varje transport.
- Håll inte i material som ska skäras bort under arbetet.
- Stäng av redskapet och vänta till kniven stannat innan du tar bort kvistar som fastnat.
- Ta alltid ur batteriet från basredskapet och sätt på skyddsskåpan på skärkniven:
 - före kontroller, inställning och rengöring
 - före arbeten på skärkniven
 - innan redskapet lämnas utan tillsyn
 - före transport
 - före förvaring
 - före underhåll och reparationer
 - vid fara
- Håll alltid ett säkerhetsavstånd på minst 10 m till elektriska ledningar ovan jord.

4 MONTERING OCH IDRIFTTAGNING

4.1 Sätta på axelremmen på basredskapet

Se bruksanvisningen "Multitool MT 42.2 – basredskap".

4.2 Montera tillbehör på basredskap

Se bruksanvisningen "Multitool MT 42.2 – basredskap".

5 ANVÄNDNING

⚠ OBSERVERA! Fara för brännskador. Kåpan till växellådan blir mycket varm under drift.

- Undvik att beröra kåpan till växellådan.

5.1 Inställning av skärhuvudet (02, 03)

Skärhuvudet kan stegvis ställas in på olika vinklar mellan -90° och $+45^\circ$ (02). Därigenom kan man anpassa det till de aktuella arbetsuppgifterna (03/a, 03/b).

⚠ WARNING! Fara för skärskador. Fara för skärskador vid kontakt med skärkniven.

- Stäng alltid av redskapet innan skärhuvudet ställs in!

1. Tryck på låsknappen (02/1) och håll den intryckt.
2. Vrid på skärhuvudet (02/2) tills det klickar fast i önskad position.
3. Släpp låsknappen (02/1).

5.2 Dra av skyddskåpan (04)

1. Dra av skyddskåpan (04/1) från skärkniven (04/2) innan redskapet sätts på.

5.3 Starta/stänga av redskapet

Se bruksanvisningen "Multitool MT 42.2 – bas-redskap".

5.4 Olja skärkniven (05)

⚠ WARNING! Fara för skärskador. Fara för skärskador vid kontakt med skärkniven.

- Stäng alltid av redskapet innan skärkniven oljas!

Genomför regelbundet följande åtgärder under arbetet:

1. Olja skärkniven (05/1) med miljövänlig smörjolja (05/2).

På så sätt löper skärkniven lättare, det blir inte varm så fort och batteritiden blir längre.

6 ARBETSBETEENDE OCH ARBETSTEKNIK (06)

⚠ WARNING! Fara för nedstörtning. Det föreligger alltid en fara för nedstörtning om man arbetar från en position ovan mark som t.ex. på en stege.

- Använd därför alltid redskapet från marken och se till att stå stadigt.
- Beakta alltid säkerhetsanvisningarna.

- Beskär häckar regelbundet och endast under tillåtna tider.
- Ta endast bort tunna kvistar och friska skott ytterst på häcken; klipp inte för djupt.
- Klipp först båda sidorna av häcken och därefter ovasidan. På så sätt undviker du att avklippta växtdelar faller ned på ställen som annu inte är klippta.
- Häckar ska klippas i trapetsform. Detta förhindrar att de nedersta grenarna får för lite ljus och blir kala (06).

7 UNDERHÅLL OCH SKÖTSEL

⚠ WARNING! Risk för skärskador. Fara för skärskador vid beröring av vassa maskindelar i rörelse liksom knivar.

- Stäng alltid av maskinen före underhåll, skötsel och rengöring. Ta ut batteriet.
- Bär alltid skyddshandskar under underhåll, skötsel och rengöring.
- Utsätt inte redskapet för väta eller fukt.
- Torka av plastdelar med trasa men använd vare sig rengörings- eller lösningsmedel.
- Kontrollera elkontakterna för korrosion och rengör vid behov med trådborste och kontakt-spray.
- Kontrollera om det finns skador på skärkniven och byt den vid behov.
- Rengör skärkniven och spraya med rostskyddande olja.

8 FELAVHJÄLPNING

⚠ OBSERVERA! Risk för personsador. Vassa maskindelar och delar i rörelse kan orsaka personsador.

- Bär alltid skyddshandskar under underhåll, skötsel och rengöring!

ℹ ANMÄRKNING Vänd dig till vår kundtjänst vid fel som inte finns med i den här tabellen eller vid fel som du inte själv kan åtgärda.

Störning	Orsak	Åtgärd
Klippkniven blir varm. Rökutveckling.	Det saknas olja på klippkniven.	1. Stäng av maskinen och ta ur batteriet. 2. Rengör klippkniven och olja in den. 3. Sätt tillbaka batteriet.
	<ul style="list-style-type: none"> ■ Klippkniven är slö. ■ Hack i klippkniven. 	Kontakta tillverkarens kundtjänst.
Kvistar skärs inte av jämnt. Kvistar fastnar ofta i klippkniven.	Klippkniven är slö.	Kontakta tillverkarens kundtjänst.
	Glidspelet för klippkniven är för stort.	Kontakta tillverkarens kundtjänst.
Motorn går men inte klippkniven.	Maskinfel	Kontakta tillverkarens kundtjänst.
Maskinen vibrerar ovanligt mycket.	Maskinfel	Kontakta tillverkarens kundtjänst.
Övriga fel	Se bruksanvisningen "Multitool MT 42.2 – basredskap".	

9 TRANSPORT

Vidta följande åtgärder före transport:

1. Stäng av maskinen.
2. Ta ur batteriet ur basredskapet.
3. Sätt på alla skyddskåpor.
4. Ta isär basredskapet, (eventuellt) skafförlängningsrör och tillbehör.

f ANMÄRKNING Anvisningar om batteritransport: se bruksanvisningen "Multitool MT 42.2 – basredskap".

10 FÖRVARING

Rengör maskinen noggrant efter varje användning och sätt på eventuella skyddskåpor. Förvara maskinen i ett torrt, låsbart utrymme utom räckhåll för barn.

Vid uppehåll som varar mer än 30 dagar ska följande arbeten genomföras:

- Rengör skärkniven och spraya med rostskyddande olja.
- Rengör redskapet grundligt och förvara det i ett torrt utrymme.

11 ÅTERVINNING

Information om tyska el- och elektroniklagen (ElektroG)



- Elektrisk och elektronisk utrustning ska inte läggas i soporna utan hanteras med särskild återvinning!

- Förbrukade batterier som inte är fast inbyggda måste avlägsnas före återvinningen! Återvinningen regleras i den särskilda batteriförordningen.
- Ägare liksom brukare av elektrisk och elektronisk utrustning är skyldiga att lämna uttjänt utrustning till återvinning.
- Slut användaren är själv ansvarig för att avlägsna eventuella personuppgifter på den utrustning som ska återvinnas!

Symbolen med överkorsas soptunna betyder att elektrisk och elektronisk utrustning inte kan slängas i hushållssoporna.

Uttjänt elektrisk och elektronisk utrustning kan lämnas till följande insamlingsställen:

- Offentliga inrättningar för insamling och återvinning (miljöstationer)
- Försäljningsställen för elutrustning (fysisk butik och online) i den mån handlaren är förpliktad till återtagande av varan eller erbjuder återtagande.

Dessa utsagor gäller endast för maskiner som installerats och sålts inom den Europeiska Unionen där det europeiska direktivet 2012/19/EC gäller. I länder utanför den Europeiska Unionen kan avvikande bestämmelser gälla för avfallshanteringen av elektriska och elektroniska apparater.

12 KUNDTJÄNST/SERVICE

För frågor om garanti, reparationer och reservdelar, kontakta närmaste AL-KO servicecenter.

Kontaktinformation finns på internet:

www.al-ko.com/service-contacts

13 GARANTI

Eventuella material- eller tillverkningsfel på redskapet åtgärdas av oss under den lagstadgade garantitiden genom reparation eller ersättningsprodukt, efter vårt godkännande. Garantitiden bestäms av gällande lag i det land där redskapet köptes.

Vår garantiförsäkring gäller enbart om:

- Beakta denna bruksanvisning
- redskapet har hanterats korrekt
- originalreservdelar har använts

Garantin upphör att gälla vid:

- egenmäktiga reparationsförsök
- egenmäktiga tekniska förändringar
- ej avsedd användning

Garantin gäller inte för:

- lackskador som beror på normalt slitage
- Förslitningsdelar, som på reservdelsbladet är inramade xxxxxx (x)

Garantitiden inleds i och med den första slutkundens köp av produkten. Datum på inköpskvittot gäller. Vänd er med detta garantidokument och kvittot till en återförsäljare eller närmaste auktoriserade kundtjänst. Köparens lagstadgade anspråk gentemot försäljaren berörs inte av denna förklaring.

OVERSETTELSE AV DEN ORIGINALE BRUKSANVISNINGEN

Innhold

1	Om denne bruksanvisningen	112	9	Transport.....	117
1.1	Symboler på tittelsiden	112	10	Oppbevaring.....	117
1.2	Tegnforklaringer og signalord	112	11	Avfallshåndtering.....	117
2	Produktbeskrivelse	113	12	Kundeservice/service	117
2.1	Tiltentkt bruk (01)	113	13	Garanti.....	118
2.2	Mulig og påregnelig feil bruk	113			
2.3	Restfarer	113			
2.4	Symbolene på den påsettbare hekksaksen	113			
2.5	Sikkerhets- og beskyttelsesanordninger	113			
2.6	Produktoversikt	114			
3	Sikkerhetshenvisninger.....	114			
3.1	Operatør.....	114			
3.2	Personlig verneutstyr	114			
3.3	Sikkerhet på arbeidsplassen	114			
3.4	Sikkerhet for personer og dyr	114			
3.5	Maskinsikkerhet	114			
3.6	El-sikkerhet	114			
3.7	Sikkerhetsanvisninger for hekksakser	115			
3.8	Sikkerhetsanvisninger for hekksakser med forlenget rekkevidde.....	115			
3.9	Sikkerhetsanvisninger for den påsettbare hekksaksen	115			
4	Montering og idriftsetting	115			
4.1	Sette på bæreselen på basisapparatet	115			
4.2	Sette det påsettbare apparatet på basisapparatet.....	115			
5	Betjening	115			
5.1	Svinge klippehode (02, 03)	115			
5.2	Trekke av beskyttelsesdekslet (04) ..	116			
5.3	Slå apparatet av og på	116			
5.4	Olje skjærekniv (05)	116			
6	Arbeidsmåte og arbeidsteknikk (06)	116			
7	Vedlikehold og pleie.....	116			
8	Feilsøking	116			

1 OM DENNE BRUKSANVISNINGEN

- Den tyske versjonen er den originale bruksanvisningen. Alle andre språkutgaver er oversettelse av den originale bruksanvisningen.
- Oppbevar bruksanvisningen alltid slik at du kan slå opp i den når du trenger informasjon om maskinen.
- Gi maskinen bare videre til andre personer sammen med denne bruksanvisningen.
- Les og følg sikkerhets- og varselhenvisningene i denne bruksanvisningen.

1.1 Symboler på tittelsiden

Symbol	Betydning
	Les grundig gjennom bruksanvisningen før oppstart. Dette er forutsetningen for sikkert arbeid og feilfri håndtering.
	Bruksanvisning
	Håndter li-ion-batterier forsiktig! Spesielt overhold merknadene for transport, lagring og deponering i denne bruksanvisningen.

1.2 Tegnforklaringer og signalord

 **FARE!** Viser til en umiddelbart farlig situasjon som fører til død eller alvorlige personskader hvis den ikke unngås.

 **ADVARSEL!** Viser til en potensielt farlig situasjon som kan føre til død eller alvorlige personskader hvis den ikke unngås.

 **FORSIKTIG!** Viser til en potensielt farlig situasjon som kan føre til mindre eller moderate personskader hvis den ikke unngås.

ADVARSEL! Viser til en potensielt farlig situasjon som kan føre til materielle skader hvis den ikke unngås.

MERK Spesiell informasjon for bedre forståelighet og håndtering.

2 PRODUKTBSKRIVELSE

Med den påsettbare hekksaksen kan du kutte tynne grener og friske skudd på hekker og busker komfortabelt og sikkert fra bakken. Det anstrengende og farlige arbeidet fra stigen bortfaller.

2.1 Tiltenkt bruk (01)

Den påsettbare hekksaksen HTA 4245.2 skal kun brukes sammen med Multitool-basisapparatet MT 42.2. Det resulterende apparatet er bare beregnet på å fjerne tynne grener og friske skudd på hekker og busker fra bakken. Brukeren må stå fast på bakken ved bruk (01).

Greinene som skal kuttes, må ikke være tykkere enn 16 mm.

Basisapparatet og tilleggsutstyret er utelukkende bestemt for privat bruk hjemme. Enhver annen anvendelse, så vel som ikke godkjent om- og påbygging, anses upassende, og har til følge at garantien forfaller, at samsvaret går tapt, samt at produsenten fraskriver seg ethvert ansvar for skader som påføres brukeren eller tredjepart.

2.2 Mulig og påregnelig feil bruk

- Den påsettbare hekksaksen må aldri trykkes raskt og med makt gjennom grenene som skal beskjæres. Tilpass arbeidsbevegelsene til apparatets hastighet.
- Fjern aldri fastklemt grener i knivbjelken mens apparatet er i gang.
- Maskinen må ikke brukes mens du står i en stige.
- Bare bruk ett skaffforlengelsesrør, også når du har flere skaffforlengelsesrør tilgjengelig.

2.3 Restfarer

Også ved forskriftsmessig bruk av maskinen finnes det en viss restfare som ikke kan utelukkes. Som følge av maskinens type og konstruksjon kan følgende potensielle farer avledes alt etter bruk:

- Kontakt med grener som faller ned eller som slynges rundt
- Kontakt med grener som står under spenning
- Innånding av kuttmaterialepartikler når det ikke brukes åndedrettsvern.

- Kuttskader på knivbjelken
- Skader på grunn av deler som brykkes på knivbjelken

2.4 Symbolene på den påsettbare hekksaksen

Symbol	Betydning
	Vær spesielt forsiktig ved håndtering!
	Les bruksanvisningen før driften settes i gang!
	Bruk vernebriller og hørselsvern!
	Bruk vernehansker!
	Bruk støvler med sklisikker såle!
	Hold hendene unna klippeaggregatet! Det kan kutte av fingre.
	Beskytt mot regn og fukt!
	Overhold minsteavstand på 10 m til strømledninger og strømførende ledninger!

2.5 Sikkerhets- og beskyttelsesanordninger

Beskyttelsesdeksel for skjærekniv

Beskyttelsesdekselet må settes på skjærekniven før transport for å unngå personskader og materielle skader.

2.6 Produktoversikt

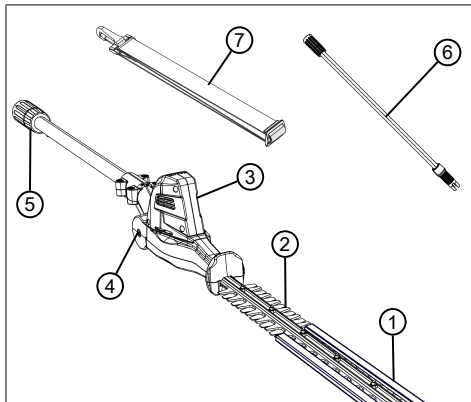

Nr.	Komponent
1	Beskyttelsesdeksel for skjærekniv
2	Skjærekniv
3	Klippehode med dreieledd
4	Utløserknapp for dreieledd
5	Kobling for skaftørforlengelse eller basisapparat
6	Skaftørforlengelse MTA 42.2 (varer. 127647)*
7	Bæresele for basisapparat

* Ikke inkludert i leveringsomfanget, kan bestilles separat.

3 SIKKERHETSHENVISNINGER

3.1 Operatør

- Ungdom under 16 år eller personer som ikke kjenner til bruksanvisningen skal ikke bruke maskinen. Følg eventuelle sikkerhetsforskrifter med hensyn til brukerens minimumsalder som måtte gjelde i landet.
- Ikke bruk apparatet hvis du er under påvirkning av alkohol, narkotika eller medisiner.

3.2 Personlig verneutstyr

- For å unngå skader på hodet og lemmer samt hørselvern, skal korrekte klær og verneutstyr brukes.
- Det personlige verneutstyret består av:
 - vernehjelm, vernebriller og pustebeskyttelse
 - Lang bukse og tettsittende sko

- ved vedlikehold og pleie: Vernehansker

3.3 Sikkerhet på arbeidsplassen

- Arbeid bare i dagslys eller ved svært kraftig, kunstig lys.
- Før arbeidet skal du fjerne farlige gjenstander fra arbeidsområdet, f.eks. grener, glass- og metallgjenstander, steiner.
- Vær oppmerksom på stabilitet.

3.4 Sikkerhet for personer og dyr

- Bruk apparatet kun til den typen arbeid det er ment for. Bruk som ikke er forskriftsmessig, kan forårsake personskader eller materielle skader.
- Slå på apparatet kun når det ikke befinner seg personer eller dyr i arbeidsområdet.
- Hold hender og føtter og andre kroppsdeler unna bevegelige apparatdeler (f.eks. klippeaggregatet).
- Apparatdeler som f.eks. skjæreverktøy, kan bli svært varme under drift. Ikke ta på disse. Etter at apparatet er slått av, vent til delene er avkjølt.

3.5 Maskinsikkerhet

- Du skal kun benytte maskinen under følgende vilkår:
 - Maskinen er ikke tilsmusset.
 - Maskinen har ingen skader.
 - Alle betjeningselementer fungerer.
- Hold alle håndtakene på apparatet tørre og rene.
- Maskinen må ikke overbelastes. Det er kun ment til privat bruk ved lette arbeider. Overbelastning medfører skader på maskinen.
- Driv aldri apparatet med utslitte eller defekte deler. Bytt alltid defekte deler ut med originale reservedeler fra produsenten. Hvis apparatet drives med utslitte eller defekte deler, kan ingen garantikrav gjøres gjeldende ovenfor produsenten.

3.6 El-sikkerhet

- For å unngå kortslutninger og ødeleggelse av elektriske komponenter:
 - Du skal beskytte maskinen mot fuktighet og ikke benytte den ved regnvær.
 - Du skal ikke sprute vann på maskinen.
 - Maskinen må ikke åpnes.

i MERK Følg sikkerhetsanvisningene for batteri og lader i de separate bruksanvisningene.

3.7 Sikkerhetsanvisninger for hekksakser

- **Hold alle kroppsdelene unna kniven. Ikke forsøk å fjerne det du har klippet mens knivene går, og du må heller ikke holde fast materiale som skal klippes.** Knivene fortsetter å bevege seg etter at bryteren er slått av. Et øyeblikks uoppmerksomhet ved bruk av hekksaksen kan føre til alvorlige personskader.
- **Hold hekksaksen i håndtaket når kniven står stille, og pass på at du ikke trykker på bryteren.** Dersom du bærer hekksaksen korrekt, reduseres faren for at du slår den på ved forseelse og kutter deg på kniven.
- **Dra alltid dekslet over knivene ved transport eller oppbevaring av hekksaksen.** Korrekt håndtering av hekksaksen reduserer faren for kuttskader på kniven.
- **Kontroller at alle brytere er slått av, og at batteriet er fjernet eller slått av, når du fjerner fastkjørt kuttemateriale eller utfører vedlikehold på apparatet.** Uventet start av hekksaksen ved fjerning av materialansamlinger kan føre til alvorlige personskader.
- **Hold hekksaksen kun i de isolerte håndtaksflatene, da skjærekniven kan treffe skjulte strømkabler.** Hvis knivene kommer i kontakt med en spenningsførende ledning, kan apparatdelene i metall bli satt under spenning og gi deg strømstøt.
- **Hold strømkabler borte fra fareområdet.** Ledninger kan være skjult i hekker og busker og kan kuttes av kniven.
- **Ikke bruk hekksaksen i dårlig vær, spesielt hvis det er fare for tordenvær.** Dette reduserer risikoen for å bli truffet av lyn.

3.8 Sikkerhetsanvisninger for hekksakser med forlenget rekkevidde

- **Du reduserer risikoen for livsfarlig strømstøt ved å aldri bruke hekksaksen med forlenget rekkevidde i nærheten av elektriske ledninger.** Å bruke eller berøre maskinen i nærheten av strømledninger kan føre til alvorlige personskader eller livsfarlig strømstøt.
- **Betjen hekksaksen med forlenget rekkevidde alltid med begge hender.** Hold hekksaksen med forlenget rekkevidde i begge hender slik at du ikke mister kontrollen.
- **Bruk hjelm når du utfører arbeid med hekksaksen med forlenget rekkevidde**

over hodet. Bruddstykker som faller ned, kan føre til alvorlige personskader.

3.9 Sikkerhetsanvisninger for den påsettbare hekksaksen

- Se etter skjulte gjenstander – f.eks. ledninger, nettinggjerder, strømledninger, hageredskaper, flasker – og fjern disse før beskæring av hekker og busker.
- Beveg og transporter apparatet slik at personer og dyr ikke kan berøre skjærekniven. Skyv beskyttelsesdekselet over skjærekniven før transport.
- Hold ikke grener som skal kuttes, fast under arbeidet.
- Slå av apparatet og vent til skjærekniven står stille før du fjerner innklemt grener.
- Fjern batteriet fra basisapparatet, og skyv beskyttelsesdekselet over skjærekniven ved
 - kontroll-, innstillings- og rengjøringsarbeider
 - Arbeide på skjærekniven
 - når du forlater maskinen
 - Transport
 - oppbevaring
 - vedlikeholds- og reparasjonsarbeider
 - Fare
- Hold en minsteavstand på 10 m til strømførende luftledninger.

4 MONTERING OG IDRIFTSETTING

4.1 Sette på bæreselen på basisapparatet

Se bruksanvisningen "Multitool MT 42.2 – basisapparat".

4.2 Sette det påsettbare apparatet på basisapparatet

Se bruksanvisningen "Multitool MT 42.2 – basisapparat".

5 BETJENING

 **FORSIKTIG! Fare for forbrenning.** Girkasen blir varm under driften.

- Ikke ta på girkassen.

5.1 Svinge klippehode (02, 03)

Klippehodet kan justeres trinnvis mellom -90° og +45° (02). Dermed kan den tilpasses slik det er nødvendig for arbeidet (03/a, 03/b).

⚠ ADVARSEL! Fare for kuttskader. Dersom det gripes inn i skjærekniven mens den fortsetter å gå, består det en fare for kuttskader.

- Koble alltid apparatet av før du svinger klippehodet!

1. Trykk og hold utløserknappen (02/1) inne.
2. Sving klippehodet (02/2) til det låser i ønsket posisjon.
3. Slipp utløserknappen (02/1).

5.2 Trekke av beskyttelsesdekslet (04)

1. Trekk beskyttelsesdekslet (04/1) til skjærekniven (04/2) før du slår apparatet på.

5.3 Slå apparatet av og på

Se bruksanvisningen "Multitool MT 42.2 – basis-apparat".

5.4 Olje skjærekniv (05)

⚠ ADVARSEL! Fare for kuttskader. Dersom det gripes inn i skjærekniven mens den fortsetter å gå, består det en fare for kuttskader.

- Koble alltid apparatet av før du oljer skjærekniven!

Utfør alltid under arbeidet og ved jevne mellomrom det følgende:

1. Smør skjærekniven (05/1) med miljøvennlig smøreolje (05/2).

Dermed går skjærekniven lettere, den blir ikke varm og batteriets driftstid øker.

6 ARBEIDSMÅTE OG ARBEIDSTEKNIKK (06)

⚠ ADVARSEL! Økt fare for fall. Det er økt fare for fall når arbeidet foretas fra en høyere posisjon (f.eks. fra stige).

- Arbeid alltid med apparatet fra bakken, og sørg for at du står sikkert.
- Følg sikkerhetsanvisningene.
- Kutt hekken regelmessig, og bare til tillatte tider.

- Bare skjær av tynne grener og friske skudd på hekkens overflate, ikke skjær for dypt ned i den.
- Klipp alltid først begge sidene av hekken og deretter klipper du den oppå. På den måten faller ikke det du har klippet ned på området som ikke er klippet ennå.
- Hekker skal alltid klippes trapesformet. Dette hindrer at de nederste greinene blir nakne (06).

7 VEDLIKEHOLD OG PLEIE

⚠ ADVARSEL! Fare for kuttskader. Fare for kuttskader ved inngripen i skarpe og bevegelige apparatdeler samt i skjæreverktøyet.

- Slå alltid av apparatet før vedlikeholds-, pleie- og rengjøringsarbeider. Ta ut batteriet.
- Bruk alltid vernehansker ved vedlikeholds-, stelle- og rengjøringsarbeider.
- Ikke utsett apparatet for fukte.
- Rengjør plastdeler med en klut. Bruk ikke rengjørings- eller løsningsmidler nå du gjør dette.
- Kontroller elektriske kontakter for korrosjon, ev. rengjør dem med en fin pensel og deretter spray inn med kontaktspray.
- Kontroller skjærekniven for skader, og – hvis den er skadet – få den skiftet ut.
- Rengjør skjærekniven, og spray inn med rustbeskyttelsesolje.

8 FEILSØKING

⚠ FORSIKTIG! Fare for personskader. Apparatdeler med skarpe kanter og bevegelige apparatdeler kan føre til skader.

- Bruk alltid vernehansker ved vedlikeholds-, stelle- og rengjøringsarbeider!

i MERK Ved feil som ikke er oppført i denne tabellen, eller som du ikke selv kan utbedre, henvend deg til vår kundeservice.

Feil	Årsak	Utbedring
Skjærekniven går varm. Røykutvikling.	Det er ikke olje på skjærekniven.	<ol style="list-style-type: none"> 1. Slå av apparatet og fjern batteriet. 2. Rengjør skjærekniven, og smør med olje. 3. Sett inn batteriet igjen.

Feil	Årsak	Utbedring
	<ul style="list-style-type: none"> ■ Skjærekniven er sløv. ■ Hakk i skjærekniven. 	Oppsøk serviceverkstedet til produsenten.
Grener kuttes urent. Grener klemmes ofte fast i skjærekniven.	Skjærekniven er sløv.	Oppsøk serviceverkstedet til produsenten.
	Glidespillet til skjærekniven er for stort.	Oppsøk serviceverkstedet til produsenten.
Motoren går, men kniven beveger seg ikke.	Apparatfeil	Oppsøk serviceverkstedet til produsenten.
Apparatet vibrerer unormalt.	Apparatfeil	Oppsøk serviceverkstedet til produsenten.
Flere feil	Se bruksanvisningen "Multitool MT 42.2 – basisapparat".	

9 TRANSPORT

Utfør følgende tiltak før transport:

1. Slå av maskinen.
2. Ta ut batteriet fra basisapparatet.
3. Monter alle beskyttelsesdeksler.
4. Ta basisapparatet, skaftrørforlengelsen (hvis montert) og påsatsen av hverandre.

MERK Anvisninger om transport av batteri: se bruksanvisningen "Multitool MT 42.2 – basisapparat".

10 OPPBEVARING

Etter bruk skal maskinen rengjøres grundig, og – hvis montert – sett på alle beskyttelsesdekslene igjen. Oppbevar apparatet på et tørt sted som kan låses og som er utenfor rekkevidden til barn.

Gjennomfør følgende arbeider før driftspauser som varer lenger enn 30 dager:

- Rengjør skjærekniven, og spray inn med rustbeskyttelsesolje.
- Rengjør apparatet grundig og oppbevar det i et tørt rom.

11 AVFALLSHÅNDTERING

Merknad om WEE-direktivet



- Elektro- og elektronikkapparater hører ikke til i husholdningsavfallet, men skal tilføres atskilt for avfallshåndtering eller deponering.
- Gamle batterier eller batteripakker som ikke er montert fast på det gamle apparatet, må

tas av før overlevering. Avfallshåndteringen av disse reguleres av batteridirektivet.

- Eiere eller brukere av elektro- og elektronikkapparater er forpliktet av lov til retur etter avsluttet bruk av apparatene.
- Sluttbrukeren bærer egenansvar for sletting av personopplysninger på det gamle apparatet som deponeres.

Symbolet med søppelspann med strek over betyr at elektro- og elektronikkapparater ikke kan kastes i husholdningsavfallet.

Elektro- og elektronikkapparater kan leveres gratis inn på følgende steder.

- offentlige avfallshånderings- eller innsamlingssteder (f.eks. kommunale renovasjonsstasjoner)
- butikker for elektroapparater (fysiske og virtuelle) såfremt butikken er forpliktet til retur eller tilbyr dette frivillig.

Dette gjelder bare for apparater som er installert og solgt i EU-landene og som underligger kravene i EU-direktivet 2012/19/EU. I landene utenfor Den europeiske union kan avvikende bestemmelser for avfallsbehandling av elektro- og elektronikkapparater gjelde.

12 KUNDESERVICE/SERVICE

Ved spørsmål om garanti, reparasjon eller reservedeler henvend deg til det nærmeste AL-KO-serviceverkstedet. Dette finner du på Internett på følgende adresse:

www.al-ko.com/service-contacts

13 GARANTI

Vi utbedrer eventuelle material- eller produksjonsfeil på maskinen innenfor den lovmessige foreldelsesfristen for mangelskrav ved at vi velger å foreta en reparasjon eller levere et nytt produkt. Foreldelsesfristen fastlegges ut fra gjeldende lovgivning i landet hvor maskinen ble kjøpt.

Vår garanti gjelder kun ved:

- overholdelse av bruksanvisningen
- Sakkyndig behandling
- Bruk av originale reservedeler

Garantien gjelder ikke ved:

- Egenutførte reparasjonsforsøk
- Egenutførte tekniske endringer
- Ikke tiltenkt bruk

Følgende omfattes ikke av garantien:

- Lakkskader som skyldes normal slitasje
- Slitasjedeler som på reservedelskortet er merket med xxxxxx (x) ramme

Garantitiden begynner å løpe med kjøpet til den første sluttbrukeren. Fakturadatoen er utslagsgivende. Ved garantikrav henvender du deg til din forhandler eller til nærmeste autoriserte kundeservice med denne garantierklæringen og den originale kvitteringen. De lovbestemte mangelfordringene fra kjøper overfor selger forblir uberørt gjennom denne erklæringen.

KÄÄNNÖS ALKUPERÄISESTÄ KÄYTTÖOHJEESTA

Sisällysluettelo

1	Tietoa käyttöohjeesta.....	119	9	Kuljetus.....	124
1.1	Kansilehden symbolit	119	10	Säilytys.....	124
1.2	Merkkien selitykset ja huomiosanat ...	119	11	Hävittäminen	124
2	Tuotekuvaus	120	12	Asiakaspalvelu ja huolto.....	124
2.1	Käyttötarkoituksen mukainen käyttö (01).....	120	13	Takuu ja tuotevastuu.....	125
2.2	Mahdollinen ennakoitavissa oleva väärä käyttö.....	120			
2.3	Jäännösriskit	120			
2.4	Pensasleikkuriin merkityt symbolit	120			
2.5	Turvalaitteet ja suojukset	120			
2.6	Tuotteen yleiskuva	121			
3	Turvallisuusohjeet.....	121			
3.1	Käyttäjät	121			
3.2	Henkilönsuojaimet.....	121			
3.3	Turvalliset työolosuhteet	121			
3.4	Ihmisten ja eläinten turvallisuus	121			
3.5	Laiteturvallisuus	121			
3.6	Sähköturvallisuus	121			
3.7	Pensasleikkurien turvallisuusohjeet ...	122			
3.8	Turvallisuusohjeet pensasleikkureille, joilla on pidempi ulottuvuus	122			
3.9	Pensasleikkuria koskevat turvallisuusohjeet.....	122			
4	Asennus ja käyttöönotto	122			
4.1	Kantohihnan kiinnittäminen peruslaitteeseen	122			
4.2	Lisälaitteen kiinnittäminen peruslaitteeseen	122			
5	Käyttö.....	122			
5.1	Leikkuupään kääntäminen (02, 03)....	123			
5.2	Suojuksen irrottaminen (04).....	123			
5.3	Laitteen kytkeminen päälle ja pois päältä	123			
5.4	Leikkuuterän voitelu (05).....	123			
6	Työskentelytapa ja -tekniikka (06)	123			
7	Huolto ja hoito	123			
8	Ohjeet häiriötilanteissa	123			

1 TIETOA KÄYTTÖOHJEESTA

- Saksankielinen versio on alkuperäinen käyttöohje. Kaikki muut kieliversiot ovat alkuperäisen käyttöohjeen käännöksiä.
- Säilytä käyttöohje aina siten, että voit tarvittaessa tarkistaa siitä tarvitsemasi laitetta koskevat tiedot.
- Luovuta käyttöohje aina laitteen mukana.
- Lue käyttöohjeeseen sisältyvät turvallisuusohjeet ja varoitukset ja noudata niitä.

1.1 Kansilehden symbolit

Symboli	Merkitys
	Lue tämä käyttöohje ehdottomasti huolellisesti läpi ennen käyttöönottoa. Käyttöohjeen lukeminen on laitteen turvallisen ja häiriöttömän käytön edellytys.
	Käyttöohje
	Käsittele litiumioniakkuja varovasti! Noudata etenkin kuljetusta, varastointia ja hävittämistä koskevia ohjeita tässä käyttöohjeessa!

1.2 Merkkien selitykset ja huomiosanat

 **VAARA!** Tarkoittaa välittömän vaaran aiheuttavaa tilannetta, joka aiheuttaa kuoleman tai vakavan loukkaantumisen, jos sitä ei vältetä.

 **VAROITUS!** Tarkoittaa mahdollisesti vaarallista tilannetta, joka voi aiheuttaa kuoleman tai vakavan loukkaantumisen, jos sitä ei vältetä.

 **VARO!** Tarkoittaa mahdollisesti vaarallista tilannetta, joka voi aiheuttaa lievän tai keskivaikean loukkaantumisen, jos sitä ei vältetä.

HUOMAUTUS! Tarkoittaa tilannetta, joka voi aiheuttaa aineellisia vahinkoja, jos sitä ei vältetä.

f HUOMAUTUS Lisätietoja laitteesta ja sen käytöstä.

2 TUOTEKUVAUS

Pensasleikkurilla voit poistaa ohuet oksat ja nuoret versot pensasaidoista ja pensaista miellyttävästi ja turvallisesti maasta käsin. Se poistaa tikkailla tehtävän vaarallisen työn tarpeen.

2.1 Käyttötarkoituksen mukainen käyttö (01)

Pensasleikkuria HTA 4245.2 saa käyttää ainoastaan yhdessä Multitool MT 42.2 -peruslaitteen kanssa. Peruslaite on tarkoitettu pensasaitojen ja pensaiden ohuiden oksien ja nuorten versojen leikkaamiseen maasta käsin. Käyttäjän on seistävä tukevasti maassa laitetta käyttäessään (01).

Leikattavat oksat saavat olla enintään 16 mm paksuja.

Peruslaite ja lisälaitteet on tarkoitettu ainoastaan yksityiskäyttöön. Kaikenlainen muu käyttö ja laitteeseen tehtävät muutokset ja lisäykset katsotaan käyttötarkoituksesta poikkeavaksi käytöksi, jonka seurauksena on takuun raukeaminen, vauriustenmukaisuuden menettäminen sekä valmistajan kaikenlaisen vastuun raukeaminen käyttäjälle tai ulkopuolisille aiheutuvista vahingoista.

2.2 Mahdollinen ennakoitavissa oleva väärä käyttö

- Pensasleikkuria ei saa koskaan painaa leikatavien oksien läpi nopeasti ja liiallista voimaa käyttäen. Sovita työliikkeet laitteen nopeuden mukaan.
- Teräpalkkiin juuttuneita oksia ei saa koskaan poistaa laitteen käydessä.
- Laitetta ei saa käyttää tikkailla seisten.
- Vain yhtä putkivarren jatketta saa käyttää, vaikka niitä olisi saatavilla useampia.

2.3 Jäännösriskit

Asianmukaisesti käytettynäkin laitteeseen liittyy aina tiettyjä jäännösriskejä, joita ei voida kokonaan sulkea pois. Laitteen tyyppiin ja rakenteeseen vuoksi seuraavaa jäännösriskejä voi esiintyä käytötavan mukaan:

- Koskettaminen putoaviin ja sinkoaviin leikatuihin oksiin
- Koskettaminen jännityksessä oleviin oksiin
- Leikkuujätteiden hengittäminen sisään, jos hengityksensuojainta ei käytetä

- Teräpalkin aiheuttamat viiltohaavat
- Teräpalkista irtoavien osien aiheuttamat vammat

2.4 Pensasleikkuriin merkityt symbolit

Symboli	Merkitys
	Käsittele erityisen varovasti!
	Lue käyttöohje ennen käyttöönottoa!
	Käytä suojalaseja ja kuulosuojaimia!
	Käytä suojakäsineitä!
	Käytä turvakengiä, joissa on liukumaton pohja!
	Pidä kädet loitolla teräosasta! Sormet voivat leikkautua irti.
	Suojaa sateelta ja kosteudelta!
	Pidä vähintään 10 metrin etäisyys sähköjohtoihin ja sähköä johtaviin kaapeleihin!

2.5 Turvalaitteet ja suojukset

Leikkuuterän suojus

Suojus on laitettava paikalleen leikkuuterän päälle ennen kuljetusta henkilö- ja omaisuusvaurioiden välttämiseksi.

2.6 Tuotteen yleiskuva

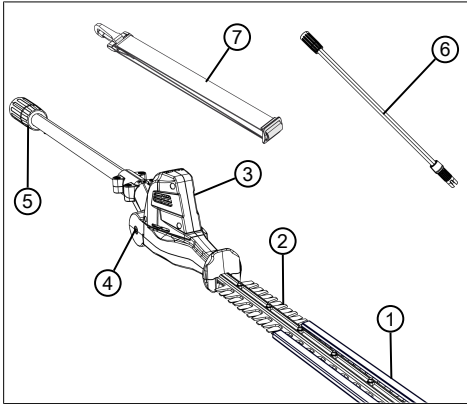

Nro	Osa
1	Leikkuuterän suojus
2	Leikkuuterä
3	Nivelletty leikkuupää
4	Kääntönivelen vapautusnuppi
5	Putkivarren jatkeen/peruslaitteen liitin
6	Jatkovarsi MTA 42.2 (tuotenro 127647)*
7	Peruslaitteen kantohihna

* Ei sisälly toimitukseen, voidaan hankkia erikseen.

3 TURVALLISUUSOHJEET

3.1 Käyttäjät

- Laitetta eivät saa käyttää alle 16-vuotiaat nuoret tai henkilöt, jotka eivät ole lukeneet käyttöohjetta. Noudata mahdollisia käyttäjän vähimmäisikää koskevia kansallisia turvallisuusmääräyksiä.
- Laitetta ei saa käyttää alkoholin, huumeiden tai lääkkeiden vaikutuksen alaisena.

3.2 Henkilönsuojaimet

- Pään ja raajojen vammojen sekä kuulovaurioiden välttämiseksi on käytettävä määräysten mukaista vaateutusta ja suojavarustusta.
- Käytettäviä henkilönsuojaimia ovat:
 - suojakypärä, suojalasit ja hengityssuojain
 - pitkät housut ja tukevat kengät
 - huolto- ja hoitotöissä: suojakäsineet

3.3 Turvalliset työolosuhteet

- Työskentele vain päivänvalossa tai erittäin kirkkaassa keinovalaisuksessa.
- Ennen kuin aloitat työskentelyn, poista työskentelyalueelta vaaralliset esineet, esim. oksat, lasin- ja metallinkappaleet, kivet.
- Varmista tukeva asento.

3.4 Ihmisten ja eläinten turvallisuus

- Käytä laitetta vain niihin töihin, joihin se on tarkoitettu. Käyttötarkoituksesta poikkeava käyttö voi aiheuttaa vammoja ja aineellisia vahinkoja.
- Kytke laite päälle vain, kun työskentelyalueella ei ole henkilöitä tai eläimiä.
- Pidä kädet, jalat ja muut kehonosat loitolla laitteen liikkuvista osista (esim. teräosasta).
- Laitteen osat, kuten leikkuutyökalut, voivat kuumentua voimakkaasti käytön aikana. Älä koske niihin. Kun olet kytkenyt laitteen pois päältä, odota, kunnes ne ovat jäähtyneet.

3.5 Laiteturvallisuus

- Käytä laitetta vain seuraavin edellytyksin:
 - Laite ei ole liikainen.
 - Laitteessa ei ole minkäänlaisia vaurioita.
 - Kaikki hallintalaitteet toimivat.
- Pidä laitteen kaikki kahvat kuivina ja puhtaina.
- Älä ylikuormita laitetta. Se on tarkoitettu kevyeen työskentelyyn yksityiskäytössä. Ylikuormitus vaurioittaa laitetta.
- Älä käytä laitetta, jos siinä on kuluneita tai vioittuneita osia. Vaihda vioittuneiden osien tilalle aina valmistajan alkuperäiset varaosat. Jos laitetta käytetään, vaikka siinä on kuluneita tai viallisia osia, valmistajalle ei voida esittää takuuvaatimuksia.

3.6 Sähköturvallisuus

- Oikosulkujen ja sähköosien vioittumisen välttämiseksi:
 - Suojaa laite kosteudelta äläkä käytä sitä sateella.
 - Älä puhdistu laitetta vesisuihkulla.
 - Älä avaa laitetta.

HUOMAUTUS Noudata akun ja laturin erillisissä käyttöohjeissa annettuja turvallisuusohjeita.

3.7 Pensasleikkurien turvallisuusohjeet

- **Pidä kaikki kehon osat loitolla terästä. Älä yritä poistaa leikattuja oksia terien ollessa käynnissä tai pitää kiinni leikattavista oksista.** Terien liike jatkuu myös kytkimen poiskytkemisen jälkeen. Pienikin tarkkaavaisuuden herpaantuminen pensasleikkuria käytettäessä saattaa aiheuttaa vakavia vammoja.
- **Kanna pensasleikkuria kahvasta. Terän on oltava pysähdyksissä. Varmista, että et koske kytkimeen.** Pensasleikkurin oikeanlainen kantaminen vähentää odottamattoman toiminnan riskiä ja siitä johtuvien vammojen vaaraa.
- **Vedä suojus aina paikalleen terän päälle pensasleikkurin kuljetuksen ja säilytyksen ajaksi.** Pensasleikkurin asianmukainen käsittely vähentää terän aiheuttamien tapaturmien vaaraa.
- **Varmista, että kaikki kytkimet on kytketty pois päältä ja akku on poistettu laitteesta tai akusta on katkaistu virta, ennen kuin poistat kiinni tarttuneita aineksia tai huollat laitetta.** Pensasleikkurin odottamaton toiminta kiinni tarttunutta ainesta poistettaessa tai huoltotöiden aikana voi aiheuttaa vakavia vammoja.
- **Pidä pensasleikkuria kiinni vain eristetyistä kädensijoista, koska leikkuuterä voi osua piilossa oleviin sähköjohtoihin.** Jos terä koskettaa jännitteistä johtoa, laitteen metallisista osista voi tulla jännitteisiä, ja seurauksena voi olla sähköisku.
- **Pidä kaikki sähkö- ja verkkojohdot ja -kaapelit poissa leikkuualueelta.** Pensaaidoissa tai pensaissa voi olla piilossa johtoja, joita terä voi vahingossa leikata.
- **Älä käytä pensasleikkuria huonolla säällä, varsinkaan ukkosen vaaran vallitessa.** Näin vähennät vaaraa saada salamanisku.

3.8 Turvallisuusohjeet pensasleikkureille, joilla on pidempi ulottuvuus

- **Älä koskaan käytä pensasleikkuria, jolla on pidempi ulottuvuus, sähköjohtojen läheisyydessä; näin vähennät kuolemaan johtavan sähköiskun vaaraa.** Käyttö sähköjohtojen lähellä tai koskeminen niihin voi aiheuttaa vakavia vammoja tai kuolemaan johtavan sähköiskun.
- **Käytä aina kahdella kädellä pensasleikkuria, jolla on pidempi ulottuvuus.** Pidä molemmilla käsillä kiinni pensasleikkurista, jolla

on pidempi ulottuvuus, jotta voit välttää hallinnan menettämisen.

- **Käytä päänsuojaa, kun työskentelet päänyläpuolella pensasleikkurilla, jolla on pidempi ulottuvuus.** Putoavat kappaleet voivat aiheuttaa vakavia vammoja.

3.9 Pensasleikkuria koskevat turvallisuusohjeet

- Tarkista ennen pensasaidan tai pensaankäynnin leikkaamista, ettei sen oksien alla ole piilossa sellaisia esineitä kuin rautalankoja, lanka-aitoja, sähköjohtoja, puutarhatyökaluja, pulloja tai vastaavia. Poista löytämäsi esineet.
- Liikuta ja kuljeta laitetta niin, etteivät ihmiset tai eläimet pysty koskettamaan sen terää. Työnnä terän ylle suojus ennen laitteen kuljettamista.
- Älä pidä kiinni leikattavista oksista työskenteilyn aikana.
- Ennen kuin irrotat terään juuttuneita oksia, kytke laite pois päältä ja odota, kunnes leikkuuterä pysähtyy.
- Poista peruslaitteen akku ja työnnä suojus leikkuuterän ylle seuraavissa ennen seuraavia tilanteita tai toimenpiteitä:
 - tarkistus-, säätö- ja puhdistustyöt
 - terää koskevat työt
 - laitteen luota poistuminen
 - kuljetus
 - säilytys
 - huolto- ja korjaustyöt
 - vaaratilanteet
- Pidä vähintään 10 metrin etäisyys ilmajohdoin.

4 ASENNUS JA KÄYTTÖÖNOTTO

4.1 Kantohihnan kiinnittäminen peruslaitteeseen

Katso käyttöohje "Multitool MT 42.2 – peruslaite".

4.2 Lisälaitteen kiinnittäminen peruslaitteeseen

Katso käyttöohje "Multitool MT 42.2 – peruslaite".

5 KÄYTTÖ

⚠ VARO! Palovammojen vaara. Vaihdekotelon kuumenee käytön aikana.

- Älä kosketa vaihdekoteloa.

5.1 Leikkuupään kääntäminen (02, 03)

Leikkuupään voi kääntää portaittain eri kulmiin -90°:een ja +45°:een välillä (02). Näin sen voi säätää työn vaatimaan kulmaan (03/a, 03/b).

VAROITUS! Vaara – teräviä teriä. Leikkuuvammojen vaara terää koskettaessa.

- Kytke laite aina pois päältä ennen leikkuupään kääntämistä!

1. Paina vapautusnuppia (02/1) ja pidä se painettuna.
2. Käännä leikkuupäätä (02/2), kunnes se lukittuu haluttuun asentoon.
3. Vapauta vapautusnuppi (02/1).

5.2 Suojuksen irrottaminen (04)

1. Ennen kuin kytket laitteen päälle, vedä suojustus (04/1) irti leikkuuterästä (04/2).

5.3 Laitteen kytkeminen päälle ja pois päältä

Katso käyttöohje "Multitool MT 42.2 – peruslaite".

5.4 Leikkuuterän voitelu (05)

VAROITUS! Vaara – teräviä teriä. Leikkuuvammojen vaara terää koskettaessa.

- Kytke laite aina pois päältä ennen leikkuuterän voitelemista!

Suorita työskentelyn aikana säännöllisin välein seuraavat toimet:

1. Voitele leikkuuterä (05/1) ympäristöystävällisellä voiteluöljyllä (05/2).

Tällöin leikkuuterä liikkuu kevyemmin eikä se kuumene. Samalla akun käyttöaika pitenee.

6 TYÖSKENTELYTAPA JA -TEKNIikka (06)

VAROITUS! Kohonnut putoamisvaara. Korokkeella, kuten tikkailla, työskenneltäessä on olemassa tavallista suurempi putoamisvaara.

- Käytä laitetta aina maasta käsin ja varmista, että seisot tukevassa asennossa.
- Noudata turvallisuusohjeita.

- Leikkaa pensasaita säännöllisesti ja vain sallittuina aikoina.
- Leikkaa vain ohuita oksia ja tuoreita versoja pensasaidan pinnasta, älä liian syvältä.
- Leikkaa aina ensin pensasaidan kumpikin puoli ja sen jälkeen yläosa. Silloin oksia ei pääse putoamaan leikkaamattomien kohtien päälle.
- Pensasaidat on suositeltavaa leikata aina puolisuunnikkaan muotoon. Silloin alimmat oksat eivät karsiudu kokonaan pois (06).

7 HUOLTO JA HOITO

VAROITUS! Vaara – teräviä teriä. Viiltovammojen vaara laitteen teräviä ja liikkuvia osia kosketettaessa.

- Kytke laite aina pois päältä ennen sen huoltamista, hoitamista tai puhdistamista. Poista akku.
- Käytä huolto-, hoito- ja puhdistustöiden aikana aina suojakäsineitä.
- Suojaa laite sateelta ja kosteudelta.
- Puhdista muoviosat liinalla, älä käytä puhdistusaineita tai liuottimia.
- Tarkista, onko sähkökontakteissa korroosiotta. Puhdista ne tarvittaessa pienellä teräsharjalla ja ruiskuta niihin kontaktispraytä.
- Tarkista leikkuuterä vaurioiden varalta ja vaihda se, jos se on vaurioitunut.
- Puhdista terä ja suihkuta siihen ruosteentorjlyä.

8 OHJEET HÄIRIÖTILANTEISSA

VARO! Loukkaantumiskaava. Laitteen terävreunaiset ja liikkuvat osat voivat aiheuttaa loukkaantumisia.

- Käytä huolto-, hoito- ja puhdistustöiden aikana aina suojakäsineitä!

HUOMAUTUS Jos häiriötä ei ole mainittu tässä taulukossa tai et saa korjattua sitä itse, ota yhteyttä asiakaspalveluumme.

Häiriö	Syy	Korjaus
Leikkuuterä kuumenee. Muodostuu savua.	Leikkuuterässä ei ole öljyä.	<ol style="list-style-type: none"> 1. Kytke laite pois päältä ja poista akku. 2. Puhdista ja öljyä leikkuuterä. 3. Laita akku takaisin paikalleen.

Häiriö	Syy	Korjaus
	<ul style="list-style-type: none"> ■ Leikkuuterä on tylsä. ■ Leikkuuterässä on lovia. 	Ota yhteys valmistajan valtuuttamaan huoltoliikkeeseen.
Oksat eivät leikkaudu siististi. Oksat juuttuvat usein kiinni leikkuuterään.	Leikkuuterä on tylsä.	Ota yhteys valmistajan valtuuttamaan huoltoliikkeeseen.
	Leikkuuterän välys on liian suuri.	Ota yhteys valmistajan valtuuttamaan huoltoliikkeeseen.
Moottori käy, mutta leikkuuterä ei toimi.	Laitevika	Ota yhteys valmistajan valtuuttamaan huoltoliikkeeseen.
Laite tarvitsee epätavallisen paljon.	Laitevika	Ota yhteys valmistajan valtuuttamaan huoltoliikkeeseen.
Muut häiriöt	Katso käyttöohje "Multitool MT 42.2 – peruslaite".	

9 KULJETUS

Tee seuraavat toimet ennen laitteen kuljettamista:

1. Kytke laite pois päältä.
2. Poista akku peruslaitteesta.
3. Aseta kaikki suojukset paikalleen.
4. Erotta peruslaite, putkivarren jatke (jos käytössä) ja lisälaite toisistaan.

f HUOMAUTUS Ohjeita akun kuljettamiseen: katso Multitool MT 42.2 -peruslaitteen käyttöohje.

10 SÄILYTYS

Puhdista laite perusteellisesti jokaisen käyttökerran jälkeen ja asenna kaikki suojukset (jos on). Säilytä laitetta kuivassa, lukittavassa paikassa poissa lasten ulottuvilta.

Suurita seuraavat toimenpiteet ennen yli 30 päivää kestäviä käyttöaukoja:

- Puhdista terä ja suihkuta siihen ruosteestoöljyä.
- Puhdista laite perusteellisesti ja varastoi se kuivaan tilaan.

11 HÄVITTÄMINEN

Sähkö- ja elektroniikkalaitteita koskevaan lakiin liittyviä huomautuksia

- 
 ■ Käytöstä poistetut sähkö- ja elektroniikkalaitteet eivät kuulu sekajätteen, vaan ne on toimitettava erilliseen keräykseen!
- Käytöstä poistetut paristot tai akut, joita ei ole asennettu kiinteästi laitteeseen, on poistetta-

va ennen laitteen luovuttamista keräyspisteeseen! Niiden hävittämisestä on säädetty erikseen paristoja ja akkuja koskevassa lainsäädännössä.

- Sähkö- ja elektroniikkalaitteiden omistajat/käyttäjät ovat lain nojalla velvollisia palauttamaan laitteet, kun ne on poistettu käytöstä.
- Loppukäyttäjä on vastuussa siitä, että hänen henkilökohtaiset tietonsa poistetaan hävitettävästä laitteesta!

Yliiviivattua jätettä esittävä symboli tarkoittaa, että sähkö- ja elektroniikkalaitteita ei saa hävittää kotitalousjätteen mukana.

Käytöstä poistetut sähkö- ja elektroniikkalaitteet voidaan luovuttaa maksutta seuraaviin vastaanotopisteisiin:

- Kunnalliset jäte- tai keräyspisteet (esim. kuntien jäteasemat)
- Sähkölaitteiden myyntipisteet (tavanomaiset liikkeet ja online-myyjät), jos kauppias on velvoitettu ottamaan laitteet vastaan tai tarjoavat tämän palvelun vapaaehtoisesti.

Nämä tiedot ovat voimassa vain laitteille, jotka asennetaan ja myydään Euroopan Unioniin kuuluvissa maissa ja joita koskee direktiivi 2012/19/EU. Euroopan unionin ulkopuolisissa maissa voi olla näistä poikkeavia määryksiä sähkö- ja elektroniikkalaitteiden hävittämisestä.

12 ASIAKASPALVELU JA HUOLTO

Tuotevastuuta, korjauksia ja varaosia koskevissa kysymyksissä ota yhteyttä lähimpään AL-KO-huoltopisteeseen. Niiden yhteystiedot löydät internet-osoitteesta www.al-ko.com/service-contacts

13 TAKUU JA TUOTEVASTUU

Jos laitteessa esiintyy lakisääteisenä tuotevastuuaikana materiaali- tai valmistusvirheitä, meillä on oikeus valintamme mukaan joko korjata ne tai vaihtaa virheellinen osa uuteen. Tuotevastuun voimassaoloaika määräytyy laitteen ostomaan lainsäädännön mukaan.

Takuu on voimassa vain, kun:

- tätä käyttöohjetta noudatetaan
- laitetta käsitellään asianmukaisesti
- käytetään alkuperäisvaraosia.

Takuu raukeaa, jos:

- laitetta yritetään korjata omavaltaisesti
- laitteeseen tehdään omavaltaisia teknisiä muutoksia
- Laitetta käytetään sen käyttötarkoituksen vastaisesti.

Takuu ja tuotevastuu eivät koske:



- tavallisesta käytöstä johtuvia maalipinnan vaurioita
- kulutusosia, joita ei ole kehystetty varaosaluettelossa,

Takuu- ja tuotevastuuaika alkavat siitä, kun ensimmäinen loppukäyttäjän ostaa laitteen. Ratkaiseva on ostokuitin päivämäärä. Ota yhteys laitteen myyjään tai lähimpään valtuutettuun huoltopisteeseen ja esitä takuutodistus ja alkuperäinen ostokuitti. Edellä sanotulla ei ole vaikutusta ostajan oikeuteen esittää myyjälle tuotevastuulainsäädännön piiriin kuuluvia vaatimuksia.

ORIGINALIOS NAUDOJIMO INSTRUKCIJOS VERTIMAS

Turinys

1	Apie šią naudojimo instrukciją	126	8	Pagalba atsiradus sutrikimų	131
1.1	Tituliniame puslapyje esantys simboliai	126	9	Transportavimas	131
1.2	Simbolių paaiškinimai ir signaliniai žodžiai	126	10	Sandėliavimas	131
2	Gaminio aprašymas	127	11	Išmetimas	131
2.1	Naudojimas pagal paskirtį (01)	127	12	Klientų aptarnavimo tarnyba / techninės priežiūros punktas	132
2.2	Galimi numatomi netinkamo naudojimo būdai	127	13	Garantija	132
2.3	Liekamieji pavojai	127			
2.4	Simboliai ant gyvatvorių žirklių antgalių	127	1	APIE ŠIĄ NAUDOJIMO INSTRUKCIJĄ	
2.5	Saugos ir apsauginiai įtaisai	128	■	Vokiška versija yra originali naudojimo instrukcija. Visos kitos kalbų versijos yra originalios naudojimo instrukcijos vertimai.	
2.6	Gaminio apžvalga	128	■	Visada laikykite šią naudojimo instrukciją taip, kad visada galėtumėte ją paskaityti, kai reikės informacijos apie įrenginį.	
3	Saugos nuorodos	128	■	Perduokite įrenginį kitiems asmenims tik kartu su šia naudojimo instrukcija.	
3.1	Operatoriai	128	■	Perskaitykite ir laikykitės šioje naudojimo instrukcijoje pateiktų saugos ir įspėjamųjų nurodymų.	
3.2	Asmens apsaugos priemonės	128			
3.3	Sauga darbo vietoje	128	1.1	Tituliniame puslapyje esantys simboliai	
3.4	Asmenų ir gyvūnų sauga	128			
3.5	Įrenginio sauga	128			
3.6	Elektros sauga	129			
3.7	Gyvatvorių žirklių saugos nuorodos ...	129			
3.8	Saugos nurodymai dirbant su pailgintomis gyvatvorių žirkklėmis	129			
3.9	Saugos nuorodos gyvatvorių žirklių antgaliui	129			
4	Montavimas ir eksploatacijos pradžia	130			
4.1	Nešimo diržo tvirtinimas prie pagrindinio įrenginio	130			
4.2	Pakabinamo padargo uždėjimas ant pagrindinio įrenginio	130			
5	Valdymas	130			
5.1	Pjovimo galvutės pasukimas (02, 03)	130			
5.2	Apsauginio uždangalo nutraukimas (04)	130			
5.3	Įrenginio įjungimas ir išjungimas	130			
5.4	Pjovimo peilio tepimas alyva (05)	130			
6	Darbinė elgsena ir darbo metodika (06) ..	130			
7	Techninė priežiūra	130			

Simbolis	Reikšmė
	Prieš eksploatuodami būtinai atidžiai perskaitykite šią naudojimo instrukciją. Tai yra saugaus darbo ir sklandaus valdymo sąlyga.
	Naudojimo instrukcija
	Būkite atsargūs su ličio jonų akumuliatoriais! Ypač atsižvelkite į šioje naudojimo instrukcijoje pateiktas transportavimo, laikymo ir utilizavimo nuorodas!

1.2 Simbolių paaiškinimai ir signaliniai žodžiai

⚠ PAVOJUS! Nurodo gresiančią pavojingą situaciją, kurios neišvengus galimas mirtinas arba sunkus sužalojimas.

⚠️ ĮSPĖJIMAS! Nurodo galimą pavojingą situaciją, kurios neišvengus galimas mirtinas arba sunkus sužalojimas.

⚠️ ATSARGIAI! Nurodo galimą pavojingą situaciją, kurios neišvengus galimas lengvas arba vidutinio sunkumo sužalojimas.

⚠️ DĖMESIO! Nurodo situaciją, kurios neišvengus galima materialinė žala.

ℹ️ NUORODA Specialios nuorodos dėl geresnio suprantamumo ir valdymo.

2 GAMINIO APRAŠYMAS

Gyvatvorių žirklių antgaliu galite patogiai ir saugiai stovėdami ant žemės nuo gyvatvorių ir krūmų nukirpti plonas šakeles bei šviežius ūglius. Išvengiama pastangų reikalaujančių ir pavojingų darbų ant kopėčių.

2.1 Naudojimas pagal paskirtį (01)

Gyvatvorių žirklių antgalį HTA 4245.2 galima naudoti tik kartu su „Multitool“ pagrindiniu įrenginiu MT 42.2. Pagrindinis įrenginys skirtas stovint ant žemės nuo gyvatvorių ir krūmų nukirpti plonas šakeles bei šviežius ūglius. Tuo metu naudotojas turi tvirtai stovėti ant žemės (01).

Šakelės, kuria reikia nukirpti, negali būti storesnės nei 16 mm.

Pagrindinis įrenginys ir pakabinami padargai skirti naudoti tik privačioje srityje. Bet koks kitoks naudojimas ir neleistas permontavimas arba priemontavimas laikomas naudojimu ne pagal paskirtį, todėl garantija tampa negaliojanti, atitiktis prarandama, o gamintojas neprisiima atsakomybės už naudotojo arba trečiųjų asmenų patirtą žalą.

2.2 Galimi numatomi netinkamo naudojimo būdai

- Gyvatvorių žirklių antgalio niekada greitai ir naudodami jėgą nespauskite pro šakas, kurias reikia nupjauti. Pritaikykite savo darbinis judesius prie įrenginio greičio.
- Peilių sijoje įstrigusių šakų niekada nešalinkite veikiant įrenginiui.
- Neeksploatuokite įrenginio stovėdami ant kopėčių.
- Naudokite tik vieną koto vamzdžio ilginamąjį elementą net ir tada, jei yra keli koto vamzdžio ilginamieji elementai.

2.3 Liekamieji pavojai

Net ir prietaisą naudojant pagal paskirtį negalima visiškai garantuoti, kad neliks jokios liekamosios rizikos. Dėl prietaiso konstrukcijos, priklausomai nuo naudojimo, galimi tokie potencialūs pavojai:

- Kontaktas su žemyn krentančiomis ir aplink skriejančiomis nupjautomis šakomis
- Kontaktas su įtampoms veikiamomis šakomis
- Pjaunamos medžiagos dalelių įkvėpimas, kai nenaudojama kvėpavimo apsauga.
- Pjautiniai sužalojimai prisilietus prie peilių sijos
- Sužalojimai dėl lūžtančių peilių sijos dalių

2.4 Simboliai ant gyvatvorių žirklių antgalio

Simbolis	Reikšmė
	Ypatingas atsargumas valdant!
	Prieš eksploatacijos pradžią perskaitykite naudojimo instrukciją!
	Būtina naudoti apsauginius akinius ir klausos apsaugos priemonę!
	Mūvėkite apsaugines pirštines!
	Avėkite aulinius batus su neslystančiais padais!
	Nekiškite rankų prie pjovimo mechanizmo! Galite nusipjauti pirštus.
	Saugokite nuo lietaus ir sušlapimo!

Simbolis	Reikšmė
	Ne mažesnis nei 10 m atstumas iki elektros laidų ir elektros srovę tiekiančių linijų!

2.5 Saugos ir apsauginiai įtaisai

Pjovimo peilio apsauginis gaubtas

Prieš transportuojant ant pjovimo peilio reikia uždėti apsauginį gaubtą, kad nebūtų sužaloti asmenys ir apgadinti daiktai.

2.6 Gaminio apžvalga

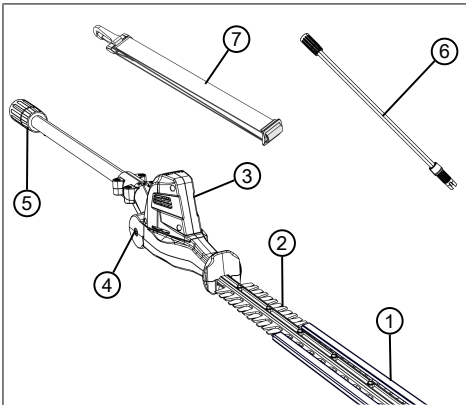

Nr.	Konstruktinė dalis
1	Pjovimo peilio apsauginis gaubtas
2	Pjovimo peilis
3	Pjovimo galvutė su pasukamuju lankstu
4	Pasukamojo lanksto atblokavimo mygtukas
5	Koto vamzdžio ilginamojo elemento arba pagrindinio įrenginio mova
6	Koto vamzdžio ilginamasis elementas MTA 42.2 (gam. Nr. 127647)*
7	Pagrindinio įrenginio nešimo diržas

* Neįeina į komplektą, galima įsigyti atskirai.

3 SAUGOS NUORODOS

3.1 Operatoriai

- Jaunuoliams iki 16 metų arba asmenims, nesusipažinusiems su naudojimo instrukcija, naudoti įrenginį yra draudžiama. Laikykitės galimų šalyje galiojančių saugos reikalavimų dėl naudotojo amžiaus cenzu.
- Nevaldykite įrenginio, jei vartojote alkoholio, narkotikų arba medikamentų.

3.2 Asmens apsaugos priemonės

- Siekiant išvengti galvos ir galūnių sužalojimų bei klausos organų pažeidimų, būtina vilkėti taisyklėse numatytus drabužius ir naudoti apsaugos priemones.
- Asmenines apsaugines priemones sudaro:
 - apsauginis šalmas, apsauginiai akiniai ir kvėpavimo apsauga,
 - ilgos kelnės ir tvirti batai,
 - atliekant techninę priežiūrą ir priežiūrą: apsauginės pirštinės.

3.3 Sauga darbo vietoje

- Dirbkite dienos šviesoje arba esant labai šviesiam dirbtiniam apšvietimui.
- Iš darbo zonos prieš darbus pašalinkite pavojingus daiktus, pvz., šakas, stiklines ir metalines dalis, akmenis.
- Atkreipkite dėmesį į savo stabilumą.

3.4 Asmenų ir gyvūnų sauga

- Naudokite įrenginį tik tiems darbams, kuriems jis numatytas. Naudojant ne pagal paskirtį, galima susižaloti ir apgadinti daiktus.
- Junkite įrenginį tik tada, kai darbo zonoje nėra žmonių ir gyvūnų.
- Laikykite rankas arba kojas ar kitas kūno dalis toliau nuo judančių įrenginio dalių (pvz., pjovimo mechanizmo).
- Įrenginio dalys, pvz., pjovimo mechanizmai, veikimo metu gali stipriai įkaisti. Nesilieskite prie jų. Išjungus palaukite, kol jos atvės.

3.5 Įrenginio sauga

- Naudokite įrenginį tik šiomis sąlygomis:
 - Įrenginys nepurvinas.
 - Įrenginys neapgadintas.
 - Visi valdymo elementai veikia.
- Visos įrenginio rankenos turi būti sausas ir švarios.

- Neperkraukite įrenginio. Jis skirtas lengviems darbams privačiame sektoriuje. Dėl perkrovos įrenginys apgadinamas.
- Niekada nenaudokite įrenginio su nudėvėtomis arba sugedusiomis dalimis. Sugedusias dalis visada pakeiskite tik gamintojo originaliomis atsarginėmis dalimis. Jei įrenginys naudojamas su nudėvėtomis arba sugedusiomis dalimis, pretenzija dėl garantijos gamintojui negalioja.

3.6 Elektros sauga

- Kad išvengtumėte trumpojo jungimo ir elektrinių konstrukcinių dalių sugadinimo:
 - Apsaugokite įrenginį nuo drėgmės ir nenaudokite jo lyjant lietu.
 - Nepurkškite į įrenginį vandens.
 - Neatidarinėkite įrenginio.

I NUORODA Laikykitės atskirose naudojimo instrukcijose pateiktų saugos nuorodų dėl akumuliatoriaus ir įkroviklio.

3.7 Gyvatvorių žirklių saugos nuorodos

- **Visos jūsų kūno dalys turėtų būti atokiau nuo peilio. Nebandykite veikiant peiliams šalinti pjovimo atliekų arba prilaikyti pjaujamą medžiagą.** Kai jungiklis išjungiamas, peiliai juda toliau. Net jei naudodami gyvatvorių žirkles budrumą prarasite tik trumpam, galite sunkiai susižaloti ir sužaloti kitus.
- **Gyvatvorių žirkles neškite už rankenos, peiliui nejudant ir saugokitės, kad nepaliestumėte jungiklio.** Tinkamai nešant gyvatvorių žirkles sumažinama netyčinio paleidimo ir jo sukulto sužalojimo peiliu pavojus.
- **Transportuodami arba saugodami gyvatvorių žirkles, visuomet ant peilio užmaukite uždangalą.** Tinkamai naudojantis gyvatvorių žirkėmis sumažinamas susižalojimo peiliu pavojus.
- **Prieš išimdami prispaustas pjovimo atliekas arba atlikdami įrenginio techninę priežiūrą, įsitikinkite, kad jungiklis išjungtas, o akumuliatorius išimtas arba atjungtas.** Gyvatvorių žirklems netikėtai pasileidus šalinant įstrigusias medžiagas galima sunkiai susižaloti ir sužaloti kitus.
- **Gyvatvorių žirkles laikykite už izoliuotų rankenos paviršių, nes pjovimo peilis gali susiliesti su paslėptomis elektros srovės tiekimo linijomis.** Dėl peilio sąlyčio su įtampą turinčia linija metalinėse įrenginio dalyse

taip pat gali susidaryti įtampa ir būti sukeltas elektros smūgis.

- **Bet kokius tinklo laidus laikykite atokiau nuo pjovimo vietos.** Laidai gali užstrigti gyvatvorėse ir krūmuose ir peiliu gali būti netyčia įpjauti.
- **Nenaudokite gyvatvorės žirklių blogu oru, ypač kilus audros pavojui.** Taip bus mažesnis pavojus būti nutrenktiems žaibo.

3.8 Saugos nurodymai dirbant su pailgintomis gyvatvorių žirkėmis

- **Mirtino elektros smūgio pavojų galite sumažinti pailgintų gyvatvorių žirklių niekada nenaudodami šalia elektros linijų.** Dėl sąlyčio su elektros linijomis arba naudojimo šalia jų galima sunkiai susižaloti arba sužaloti kitus arba patirti elektros smūgį.
- **Pailgintas gyvatvorių žirkles valdykite abiem rankomis.** Kad neprarastumėte kontrolės, pailgintas gyvatvorių žirkles laikykite abiem rankomis.
- **Jei gyvatvorių žirkleis dirbate iškėlę rankas, naudokite apsauginį galvos apdangalą.** Krintančios nuolaužos gali sukelti sunkius sužalojimus.

3.9 Saugos nuorodos gyvatvorių žirklių antgaliai

- Prieš karpydami apieškokite gyvatvorės ir krūmus, ar nėra pasislėpusių objektų, pvz., vielų, vielinių tvorų, elektros srovės linijų, sodo prietaisų, butelių, ir juos pašalinkite.
- Perkelkite ir transportuokite įrenginį taip, kad prie pjovimo peilio negalėtų prisiliesti asmenys ir gyvūnai. Prieš transportuodami užstumkite ant pjovimo peilio apsauginį gaubtą.
- Darbo metu nelaikykite įstrigusios nupjautos šakos.
- Prieš pašalindami įstrigusią šaką, išjunkite įrenginį ir palaukite, kol ašmenys sustos.
- Išimkite iš pagrindinio įrenginio akumuliatorių ir užstumkite ant pjovimo peilio apsauginį gaubtą:
 - atlikdami tikrinimo, nustatymo ir valymo darbus,
 - atlikdami darbus prie pjovimo peilio,
 - pasišalindami nuo įrenginio,
 - transportuodami,
 - laikydami,
 - atlikdami techninės priežiūros ir remonto darbus.
 - Pavojus

- Laikykitės min. 10 m atstumo iki elektros oro linijų.

4 MONTAVIMAS IR EKSPLOATACIJOS PRADŽIA

4.1 Nešimo diržo tvirtinimas prie pagrindinio įrenginio

Žr. „Multitool MT 42.2 pagrindinio įrenginio“ naudojimo instrukciją.

4.2 Pakabinamo padargo uždėjimas ant pagrindinio įrenginio

Žr. „Multitool MT 42.2“ bazinio įrenginio naudojimo instrukciją.

5 VALDYMAS

⚠️ ATSARGIAI! Pavojus nudegti. Pavarų dėžės korpusas eksploatuojant įkaista.

- Nesilieskite prie pavarų dėžės korpuso.

5.1 Pjovimo galvutės pasukimas (02, 03)

Pjovimo galvutę galima reguliuoti pakopomis nuo -90° iki +45° (02). Taip ją galima pritaikyti taip, kaip to reikia darbui (03/a, 03/b).

⚠️ ĮSPĖJIMAS! Pavojus įsipjauti! Pjautinių sužalojimų pavojus įkišus rankas į pjovimo peilį.

- Prieš sukdami pjovimo galvutę, visada išjunkite įrenginį!

1. Nuspauskite ir laikykite nuspaustą atblokavimo mygtuką (02/1).
2. Sukite pjovimo galvutę (02/2) tol, kol ji užsifiksuos reikalingoje padėtyje.
3. Atleiskite atblokavimo mygtuką (02/1).

5.2 Apsauginio uždangalo nutraukimas (04)

1. Prieš įjungdami įrenginį, nutraukite pjovimo peilio (04/2) apsauginį uždangalą (04/1).

5.3 Įrenginio įjungimas ir išjungimas

Žr. „Multitool MT 42.2“ bazinio įrenginio naudojimo instrukciją.

5.4 Pjovimo peilio tepimas alyva (05)

⚠️ ĮSPĖJIMAS! Pavojus įsipjauti! Pjautinių sužalojimų pavojus įkišus rankas į pjovimo peilį.

- Prieš tepdami alyva pjovimo peilį, visada išjunkite įrenginį!

Dirbdami reguliariais intervalais atlikite tokius veiksmus:

1. Sutepkite pjovimo peilį (05/1) su aplinka suderinama tepimo alyva (05/2).

Dėl to pjovimo peilis judės lengviau, neįkaiš ir pagilės akumulatoriaus veikimo laikas.

6 DARBINĖ ELGSENA IR DARBO METODIKA (06)

⚠️ ĮSPĖJIMAS! Didesnis pavojus nukristi. Kyla didesnis pavojus nukristi, kai darbai atliekami iš aukštesnės padėties (pvz., ant kopėčių).

- Visada dirbkite su prietaisu ant žemės ir tuo metu atkreipkite dėmesį į tai, kad stovėtumėte stabiliai.
- Laikykitės saugos nuorodų.
- Karpykite gyvatvės reguliariai ir tik leistinu laiku.
- Nupjaukite tik plonas šakas ir šviežius ūglius gyvatvės paviršiuje; nepjaukite per giliai.
- Visada pirmiausia pjaukite abi gyvatvės pušes, o po to viršutinę pusę. Taip į dar neapdorotas sritis negalės nukristi pjovimo atliekos.
- Gyvatvės visada reikėtų pjauti trapeciškai. Tai neleidžia nuplukti apatinėms šakoms (06).

7 TECHNINĖ PRIEŽIŪRA

⚠️ ĮSPĖJIMAS! Pavojus įsipjauti! Pavojus įsipjauti prisilietus prie aštriabriaunių ir judančių įrenginio dalių bei įkišus pirštus į pjovimo įrankius.

- Prieš atlikdami techninės priežiūros, priežiūros ir valymo darbus, visada išjunkite prietaisą. Išimkite akumuliatorių.
- Techninės apžiūros, priežiūros ir valymo darbų metu visada mūvėkite apsaugines pirštines.
- Saugokite įrenginį nuo šlapumo arba drėgmės.
- Nuvalykite plastikines dalis šluoste ir tuo metu nenaudokite valiklių arba tirpiklių.
- Patikrinkite elektros kontaktus, ar jie nepažeisti korozijos, prireikus nuvalykite vieliniu šepetėliu ir tada apipurškite kontaktų purškalu.
- Patikrinkite pjovimo peilį, ar jis nepažeistas, o jei pažeistas – paveskite pakeisti.
- Išvalykite pjovimo peilį ir apipurškite jį nuo rūdžių apsaugančia alyva.

8 PAGALBA ATSIKIRADUS SUTRIKIMŲ

⚠️ ATSARGIAI! Pavojus susižaloti. Aštriai briaunės ir judančios įrenginio dalys gali sužeisti.

- Techninės apžiūros, priežiūros ir valymo darbų metu visada dėvėkite apsaugines pirštines!

ℹ️ NUORODA Esant sutrikimui, kurie nėra nurodyti šioje lentelėje arba kurių negalite pašalinti savarankiškai, kreipkitės į mūsų klientų aptarnavimo tarnybą.

Sutrikimas	Priežastis	Šalinimas
Pjovimo peilis įkaista. Susidaro dūmų.	Ant pjovimo peilio nėra alyvos.	<ol style="list-style-type: none"> 1. Išjunkite įrenginį ir išimkite akumuliatorių. 2. Išvalykite pjovimo peilį ir sutepkite jį alyva. 3. Vėl įdėkite akumuliatorių.
	<ul style="list-style-type: none"> ■ Atšipęs pjovimo peilis. ■ Įkartos pjovimo peilyje. 	Kreipkitės į gamintojo techninės priežiūros skyrių.
Šakos nupjaunamos netolygiai. Šakos dažnai įstringa pjovimo peilyje.	Atšipęs pjovimo peilis.	Kreipkitės į gamintojo techninės priežiūros skyrių.
	Per didelis pjovimo peilio slydimo tarpas.	Kreipkitės į gamintojo techninės priežiūros skyrių.
Variklis veikia, tačiau pjovimo peilis nejudą.	Įrenginio klaida	Kreipkitės į gamintojo techninės priežiūros skyrių.
Įrenginys neįprastai vibruoja.	Įrenginio klaida	Kreipkitės į gamintojo techninės priežiūros skyrių.
Kiti sutrikimai	Žr. „Multitool MT 42.2 pagrindinio įrenginio“ naudojimo instrukciją.	

9 TRANSPORTAVIMAS

Prieš transportuodami atlikite tokius veiksmus:

1. Išjunkite įrenginį.
2. Išimkite akumuliatorių iš pagrindinio įrenginio.
3. Uždėkite visus apsauginius gaubtus.
4. Pagrindinį įrenginį, koto vamzdžio ilginamąjį elementą (jei yra) ir antgalį atjunkite vienus nuo kitų.

ℹ️ NUORODA Nurodymai dėl akumuliatoriaus transportavimo: žr. „Multitool MT 42.2 pagrindinio įrenginio“ naudojimo instrukciją.

10 SANDĖLIAVIMAS

Po kiekvieno naudojimo prietaisą kruopščiai išvalykite. Jei yra, sumontuokite visus apsauginius gaubtus. Laikykite prietaisą sausoje, rakinamoje, vaikams neprieinamoje vietoje.

Prieš eksploatavimo pertrauką, trunkančias ilgiau kaip 30 dienų, atlikite šiuos darbus:

- Išvalykite pjovimo peilį ir apipurškite jį nuo rūdžių apsaugančia alyva.

- Kruopščiai išvalykite įrenginį ir laikykite jį sausoje patalpoje.

11 IŠMETIMAS

Nurodymai elektrinių ir elektroninių prietaisų įstatyme (vok. ElektroG)



- Panaudoti elektriniai ir elektroniniai prietaisai nėra buitinės atliekos, todėl jiems priskiriamos atskiros taisyklės arba išmetimas!
- Prieš atiduodant prietaisus senas baterijas arba akumuliatorius, jei jie nėra tvirtai įstatyti prietaise, privaloma išimti! Jų išmetimą reglamentuoja baterijų įstatymas.
- Elektrinių ir elektroninių prietaisų savininkas arba naudotojas juos panaudojęs įstatymais yra įpareigotas juos grąžinti.
- Galutinis naudotojas yra pats atsakingas už savo asmeninių duomenų pašalinimą iš išmetamų senų prietaisų!

Perbraukto atliekų konteinerio simbolis reiškia, kad elektrinius ir elektroninius prietaisus draudžiama išmesti su buitinėmis atliekomis.

Elektrinius ir elektroninius prietaisus galima nemokamai atiduoti šiose vietose:

- viešose teisėtose išmetimo ir surinkimo vietose (pvz., komunaliniuose ūkiuose);
- Elektrinių prietaisų pardavimo vietose (stacionariuose ir internetu), jei pardavėjas yra įsipareigojęs priimti arba tai daro savanoriškai.

Šie teiginiai galioja tik įrenginiams, įrengtiems ir parduodamiems Europos Sąjungos šalyse ir ku-

riems taikoma 2012/19/ES direktyva. Ne Europos Sąjungos šalims gali galioti kitos panaudotų elektrinių ir elektroninių įrenginių utilizavimo nuostatos.

12 KLIENTŲ APTARNAVIMO TARNYBA / TECHNINĖS PRIEŽIŪROS PUNKTAS

Iškilius klausimų dėl garantijos, remonto ir atsarginių dalių, kreipkitės į savo artimiausią AL-KO techninės priežiūros skyrių. Jį rasite internete tokiu adresu:

www.al-ko.com/service-contacts

13 GARANTIJA

Galimus įrenginio medžiagų ar gamybos defektus įstatymų numatytu pretenzijų dėl trūkumų reiškimo senaties termino laikotarpiu mes šaliname savo nuožiūra remonto arba keitimo būdu. Senaties terminas nustatomas kiekvienu konkrečiu atveju pagal šalies, kurioje įrenginys buvo įsigytas, teisės aktus.

Mūsų garantinis įsipareigojimas galioja tik šiais atvejais:

- laikomasi šios naudojimo instrukcijos;
- įrenginys tinkamai naudojamas;
- naudojamos originalios atsarginės dalys.

Garantija nustoja galioti šiais atvejais:

- bandoma savarankiškai remontuoti įrenginį;
- savarankiškai atliekami techniniai pakeitimai;
- įrenginys naudojamas ne pagal paskirtį.

Garantija netaikoma:

- dažų pažeidimams, atsiradusiems dėl normalaus dėvėjimosi,
- susidėvinčiosioms dalims, atsarginių dalių kortelėje pažymėtoms rėmeliu.

Garantinis laikotarpis prasideda nuo dienos, kurią įrenginį pirmą kartą įsigyja galutinis vartotojas. Lemiami yra pirkimo dokumente nurodyta data. Kreipkitės su šia garantijos deklaracija ir originaliu pirkimo dokumentu į savo pardavėją arba artimiausią įgaliotąjį klientų aptarnavimo skyrių. Ši deklaracija nedaro įtakos įstatymais pagrįstoms pirkėjo pretenzijoms, kurias jis gali pareikšti pardavėjui.

ORĪĢINĀLĀS LIETOŠANAS INSTRUKCIJAS TULKOJUMS



Saturs

1	Par šo lietošanas instrukciju	133	8	Palīdzība traucējumu gadījumā.....	138
1.1	Simboli titullapā	133	9	Transportēšana	138
1.2	Zīmju skaidrojums un signālvārdi.....	133	10	Glabāšana	138
2	Izstrādājuma apraksts.....	134	11	Utilizācija	138
2.1	Paredzētajam mērķim atbilstoša izmantošana (01).....	134	12	Klientu apkalpošanas dienests/serviss.....	139
2.2	Iepriekš paredzama potenciāli nepareiza izmantošana	134	13	Garantija.....	139
2.3	Specifiskie riska faktori.....	134			
2.4	Simboli uz dzīvžoga šķēru uzliktņa	134			
2.5	Drošības un aizsardzības ierīces	135			
2.6	Izstrādājuma apskats	135			
3	Drošības norādījumi.....	135			
3.1	Lietotājs	135			
3.2	Personiskie aizsardzības līdzekļi.	135			
3.3	Drošība darba vietā.....	135			
3.4	Personu un dzīvnieku drošība.....	135			
3.5	Ierīces drošība	135			
3.6	Elektriskā drošība.....	136			
3.7	Drošības tehnikas norādījumi dzīvžoga šķērēm	136			
3.8	Drošības norādījumi darbam ar dzīvžoga šķērēm ar pagarinātu sniedzamību	136			
3.9	Drošības norādījumi dzīvžoga šķēru uzliktņim	136			
4	Montāža un nodošana ekspluatācijā	137			
4.1	Plecu siksnas piestiprināšana	137			
4.2	Palīgagregāta uzstādīšana uz pamata ierīces.....	137			
5	Apkalpošana	137			
5.1	Griezējgalvas pagriešana (02, 03)	137			
5.2	Aizsargapvalka noņemšana (04).....	137			
5.3	Ierīces ieslēgšana un izslēgšana	137			
5.4	Griezējnaža eļļošana (05)	137			
6	Rīcība darba laikā un darba paņēmieni (06)	137			
7	Tehniskā apkope un tīrīšana	137			

1 PAR ŠO LIETOŠANAS INSTRUKCIJU

- Vācu valodā izdotā versija ir oriģinālā lietošanas instrukcija. Visas pārējās dokumentu versijas citās valodās ir oriģinālo lietošanas instrukciju tulkojumi.
- Vienmēr saglabājiet šo lietošanas instrukciju tādā stāvoklī, lai vēlāk varat tajā ieskatīties, ja būs nepieciešama informācija par ierīci.
- Nododiet ierīci citām personām tikai kopā ar šo lietošanas instrukciju.
- Izlasiet un ievērojiet šajā lietošanas instrukcijā sniegtos drošības un brīdinājuma norādījumus.

1.1 Simboli titullapā

Simbols	Skaidrojums
	Pirms lietošanas obligāti uzmanīgi izlasiet šo lietošanas instrukciju. Tas ir priekšnoteikums drošam darbam un lietošanai bez traucējumiem.
	Lietošanas instrukcija
	Rīkojieties ar litija-jonu akumulatoriem uzmanīgi! Īpaši ievērojiet šajā lietošanas instrukcijā esošās norādes par transportēšanu, glabāšanu un utilizāciju!

1.2 Zīmju skaidrojums un signālvārdi

- ⚠ BĪSTAMI!** Norāda uz tiešu, bīstamu situāciju, kuras rezultātā, ja vien no tās neizvairīsieties, iestāsies nāve vai gūsiet smagas traumas.

⚠ BRĪDINĀJUMS! Norāda uz potenciāli bīstamu situāciju, kuras rezultātā, ja vien no tās neizvaiŗsieties, var iestāties nāve vai iespējams gūt smagas traumas.

⚠ ESIET PIESARDZĪGI! Norāda uz potenciāli bīstamu situāciju, kuras rezultātā, ja vien no tās neizvaiŗsieties, iespējams gūt vieglas vai vidēji smagas traumas.

⚠ UZMANĪBU! Norāda uz potenciāli bīstamu situāciju, kuras rezultātā, ja vien no tās neizvaiŗsieties, iespējams materiālo zaudējumu risks.

ℹ NORĀDĪJUMS Īpaši norādījumi labākai izpratnei un manipulēšanai.

2 IZSTRĀDĀJUMA APRAKSTS

Ar dzīvzoga šķēru uzliktni varat ērti un droši no zemes nogriezt mazus dzīvzogu un krūmāju zarus un svaigus dzinumus. Šādi varat izvairīties no smagā un bīstamā darba uz kāpnēm.

2.1 Paredzētajam mērķim atbilstoša izmantošana (01)

Dzīvzoga šķēru uzliktni HTA 4245.2 atļauts lietot tikai kopā ar Multitool pamata ierīci MT 42.2. Kopējā ierīce ir paredzēta pie zemes esošo tievu zariņu un jauno dzinumu nogriešanai dzīvzogiem un krūmiem. Tomēr lietotājam ir jāņem vērā, ka uz zemes ir jānostājas stabilā pozā (01).

Griežamie zari nedrīkst būt resnāki par kā 16 mm.

Pamata ierīce, kā arī palīgagregāti ir paredzēti tikai lietošanai privātām vajadzībām. Jebkāda cita veida lietojums, kā arī neatļautas modifikācijas un papildināšana, tiek uzskatītas par ierīces nepareizu lietojumu un šādi tiek zaudēta garantija, kā arī nav spēkā atbilstības deklarācija gadījumā ražotājs neuzņemas atbildību par kaitējumu, kas nodarīta lietotājam vai kādai trešajai pusei.

2.2 Iepriekš paredzama potenciāli nepareiza izmantošana

- Nekādā gadījumā nespiediet dzīvzoga šķēru uzgali ātri un ar spēku caur griežamajiem zariem. Pielāgojiet savas darba kustības ierīces ātrumam.
- Nekādā gadījumā neizņemiet nosprūdušus zarus ieslēgtai ierīcei.
- Nelietojiet ierīci, stāvot uz kāpnēm.
- Izmantojiet tikai vienu vārpstas caurules pagarinātāju, arī tad, ja ir pieejami vēl citi vārpstas caurules pagarinātāji.

2.3 Specifiskie riska faktori

Arī tad, ja ierīce tiek izmantota atbilstoši tās lietojumam, vienmēr saglabājas zināms risks, kuru nav iespējams paredzēt. Arī ierīces tips un konstrukcija atkarībā no lietojuma var būt saistīta ar turpmāk tekstā uzskaitītajiem potenciālajiem riskiem:

- Saskare ar krītošiem un lidojošiem nogrieztajiem zariem
- Saskare ar nosprigotiem zariem
- Ja netiek izmantoti elpceļu aizsarglīdzekļi, iespējama atgriezumam daļiņu ieelpošana.
- Nažu sijas radītas grieztas traumas
- Traumas, ko rada nolūzušas nažu sijas daļas

2.4 Simboli uz dzīvzoga šķēru uzliktnā

Simbols	Skaidrojums
	Izmantojot ierīci, ievērojiet īpašu piesardzību!
	Pirms lietošanas izlasiet lietošanas instrukciju!
	Valkājiet aizsargbrilles un dzirdes aizsarglīdzekļus!
	Valkājiet aizsargcimdus!
	Valkājiet zābakus ar neslīdošu zoli!
	Sargājiet rokas no saskares ar griezēj mehānismu! Pastāv iespēja nogriezt pirkstus.
	Sargājiet no lietus un mitruma iedarbības!

Simbols	Skaidrojums
	Minimālā distance līdz strāvas vadiem un strāvu vadošiem vadiem ir 10 m!

2.5 Drošības un aizsardzības ierīces

Griezēja aizsargapvalks

Aizsargpārsegu ir jāuzstāda uz griezēja, lai nepieļautu cilvēku savainošanu un priekšmetu bojājumus.

2.6 Izstrādājuma apskats

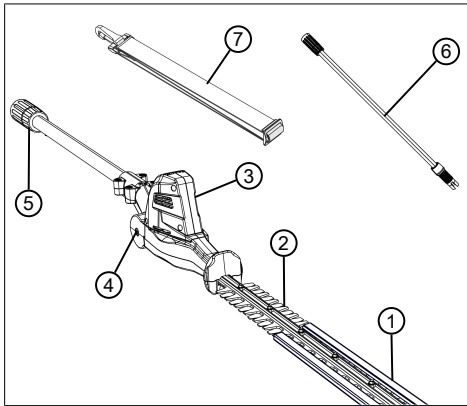

Nr.	Detaja
1	Griezēja aizsargpārsegs
2	Griezējnazis
3	Griezējgalva ar šarnīrveida savienojumu
4	Šarnīrveida savienojuma atbloķēšanas taustiņš
5	Kāta caurules pagarinātāja vai pamata ierīces sakabe
6	Kāta caurules pagarinātājs MTA 42.2 (preces Nr. 127647)*
7	Pamata ierīces plecu sikсна

* Neietilpst piegādes komplektācijā, bet iespējams iegādāties atsevišķi.

3 DROŠĪBAS NORĀDĪJUMI

3.1 Lietotājs

- Ierīci nedrīkst lietot jaunieši, kuriem nav 16 gadu, vai personas, kas nezina lietošanas instrukciju. Ievērojiet valstī spēkā esošos drošības noteikumus par lietotāja minimālo vecumu.
- Nedarbiniet iekārtu, esot alkohola, narkotiku vai medikamentu ietekmē.

3.2 Personiskie aizsardzības līdzekļi.

- Lai nesavainotu galvu un ekstremitātes, kā arī nebojātu dzirdi, lietojiet speciālu apģērbu un aizsardzības līdzekļus.
- Individuālais aizsargaprīkojums ir uzskaitīts turpmāk tekstā.
 - Aizsargķivere, aizsargbrilles un respirators
 - Garas bikses un cieši apavi
 - Apkopes un tīrīšanas laikā: Drošības cimdi

3.3 Drošība darba vietā

- Strādājiet tikai dienas gaisma vai ar ļoti gaišu mākslīgo apgaismojumu.
- Pirms darba izņemiet no darba zonas bīstamus priekšmetus, piem., zarus, stikla un metāla detaļas, akmeņus.
- Nodrošiniet stabilitāti.

3.4 Personu un dzīvnieku drošība

- Izmantojiet ierīci tikai tādiem darbiem, kam tā ir paredzēta. Paredzētajam mērķim neatbilstošas lietošanas rezultātā var gūt traumas, kā arī rasties materiāli zaudējumi.
- Ieslēdziet ierīci tikai tad, ja darba zonā neatrodas cilvēki un dzīvnieki.
- Netuviniet rokas, kājas vai citas ķermeņa daļas rotējošām ierīces daļām (piem., griezēj-mehānismam).
- Ierīces daļas, piem., griezējinstrumenti ekspluatācijas laikā var uzkarst. Nepieskarieties tiem. Pēc izslēgšanas nogaidiet, līdz tie ir atdzisuši.

3.5 Ierīces drošība

- Izmantojiet ierīci tikai, ievērojot turpmāk tekstā norādītos nosacījumus.
 - Ierīce ir tīra.
 - Ierīcei nav bojājumu.
 - Visiem vadības elementiem jābūt darba kārtībā.

- Nodrošiniet, lai visi ierīces rokturi būtu sausi un tīri.
- Nepārslodziet iekārtu. Tā ir paredzēta tikai viegliem darbiem privātai lietošanai. Pārslodze rada ierīces bojājumus.
- Nekad nelietojiet ierīci ar nolietotām vai bojātām detaļām. Vienmēr nomainiet bojātās daļas pret ražotāja oriģinālajām rezerves daļām. Lietojot ierīci ar nolietotām vai bojātām detaļām, jūs nevarat ražotājam izvirzīt garantijas prasības.

3.6 Elektriskā drošība

- Lai izvairītos no īsslēgumiem un elektrisko detaļu sabojāšanas:
 - Aizsargājiet ierīci pret mitrumu un nelietojiet to lietū.
 - Nemazgājiet ierīci ar ūdeni.
 - Neatveriet ierīci.

f **NORĀDĪJUMS** Ievērojiet akumulatora un lādēšanas ierīces drošības norādījumus, kas atrodami atsevišķās lietošanas instrukcijās.

3.7 Drošības tehnikas norādījumi dzīvzoga šķērēm

- **Turiet ķermeņa daļās tālāk no nažiem. Kamēr naži darbojas, nemēģiniet noņemt atgriezumus vai turēt griezamo materiālu.** Naži pēc slēdža izslēgšanas turpina kustēties. Pat īslaicīgi lietošanas laikā neuzmanīgi rīkojoties ar dzīvzoga šķērēm, var gūt smagas traumas.
- **Dzīvzoga šķēres drīkst pārnest, turot aiz rokturu, kad asmens ir apstājies, un uzmanieties, lai nenospiestu slēdzi.** Pareiza dzīvzogu šķēru nēsāšana samazina nejaušas ekspluatācijas un no tā izrietošu naža radītu traumu risku.
- **Transportēšanas vai glabāšanas laikā vienmēr uzlieciet dzīvzoga šķērēm naža pārsegu.** Lietojot dzīvzoga šķēres pareizi, samazinās iespējamais risks savainoties ar nazi.
- **Nodrošiniet, lai visi slēdži būtu izslēgti un akumulators būtu izņemts vai arī izslēgts pirms tiek tīrīti iesprūdušie atgriezumi vai veikta ierīces apkope.** Neplānota dzīvzoga šķēru darbība, izņemot nosprūdušu materiālus, var izraisīt nopietnas traumas.
- **Turiet dzīvzoga šķēres aiz izolētajām rokturu virsmām, jo griežņnāzis var nonākt saskarē ar slēptiem elektrības kabeļiem.**

Ja nazis saskaras ar strāvas vadu zem sprieguma, ierīces metāliskās daļas var atrasties zem sprieguma, rezultātā šādi var gūt elektriskā strāvas triecienu.

- **Neļaujiet griešanas zonā atrasties jebkādiem strāvas vadiem.** Vadi var būt paslēpti dzīvzogos un krūmos, un tos iespējams nejauši pārgriezt ar nazi.
- **Nelietojiet dzīvzogu šķēres sliktos laika apstākļos, jo īpaši, ja pastāv negaisa risks.** Tādējādi tiek samazināts zibens spēriena risks.

3.8 Drošības norādījumi darbam ar dzīvzoga šķērēm ar pagarinātu sniedzamību

- **Samaziniet nāvējoša elektriskās strāvas trieciena risku, nekad nelietojot dzīvzogu šķēres ar pagarinātu sniedzamību elektrisko vadu tuvumā.** Pieskaršanās vai lietošana strāvas vadu tuvumā var izraisīt nopietnas traumas vai nāvējošu strāvas triecienu.
- **Vienmēr lietojiet dzīvzoga šķēres ar pagarinātu sniedzamību ar abām rokām.** Lai nezaudētu kontroli, dzīvzogu šķēres ar pagarinātu sniedzamību turiet ar abām rokām.
- **Strādājot virs galvas ar dzīvzogu šķēres ar pagarinātu sniedzamību, lietojiet galvas aizsargu.** Krītoši materiāli, var radīt smagas traumas.

3.9 Drošības norādījumi dzīvzoga šķēru uzliktnim

- Pirms dzīvzogu un krūmu griešanas pārmeļējiet, lai tajos nepaliktu nepamanīti priekšmeti, piemēram, drātiņi, drāšu žogi, strāvas vadi, dārza instrumenti, pudeles, un izņemiet tos.
- Pārvietojiet un transportējiet ierīci tā, lai cilvēki un dzīvnieki nevarētu savainoties uz griežņnāža. Pirms transportēšanas uzlieciet uz griežņnāža aizsargapvalku.
- Darba laikā neturiet nogriežamos zarus.
- Pirms iesprūduša zara izņemšanas izslēdziet ierīci un pagaidiet, līdz apstājas griežņnāzis.
- Noņemiet no pamata ierīces akumulatoru un uzlieciet griežņnāzim aizsargapvalku šādās situācijās:
 - veicot pārbaudi, regulēšanu un tīrīšanu;
 - veicot darbus, kas saistīti ar griežņnāzi;
 - atstājot ierīci noliktu.
 - Transportēšana
 - Uzglabāšana
 - Apkopes un remontdarbi

- Bīstami!

- Nodrošiniet vismaz 10 m atstatumu no gaisvadu elektrolnijām.

4 MONTĀŽA UN NODOŠANA EKSPLUATĀCIJĀ

4.1 Plecu siksnas piestiprināšana

Skatiet lietošanas instrukciju "Multitool MT 42.2 pamata ierīce".

4.2 Palīggregāta uzstādīšana uz pamata ierīces

Skatiet lietošanas instrukciju "Multitool MT 42.2 – pamata ierīce".

5 APKALPOŠANA

⚠️ ESIET PIESARDZĪGI! Apdegumu gūšanas risks. Piedziņas mehānisma korpus ekspluatācijas laikā kļūst karsts.

- Nepieskarieties piedziņas mehānisma korpusam.

5.1 Griezējgalvas pagriešana (02, 03)

Griezējgalvai ir pakāpeniski regulējama diapazonā no -90° līdz +45° (02). Šādi to var pielāgot atbilstoši veicamajam darbam (03/a, 03/b).

⚠️ BRĪDINĀJUMS! Sagriešanās risks. Sniedzoties griezējnaža zonā, pastāv sagriešanās risks.

- Pirms griezējgalvas griešanas vienmēr izslēdziet ierīci!

1. Turiet nospiestu atbloķēšanas taustiņu (02/1).
2. Grieziet griezējgalvu (02/2) tik ilgi, līdz tā nofiksējas vajadzīgajā pozīcijā.
3. Atlaidiet atbloķēšanas taustiņu (02/1).

5.2 Aizsargapvalka noņemšana (04)

1. Pirms ierīces ieslēgšanas noņemiet griezējnaža (04/2) aizsargapvalku (04/1).

5.3 Ierīces ieslēgšana un izslēgšana

Skatiet lietošanas instrukciju "Multitool MT 42.2 – pamata ierīce".

5.4 Griezējnaža eļļošana (05)

⚠️ BRĪDINĀJUMS! Sagriešanās risks. Sniedzoties griezējnaža zonā, pastāv sagriešanās risks.

- Pirms griezējnaža eļļošanas vienmēr izslēdziet ierīci!

Darba laikā regulāri veiciet šādas darbības:

1. ieeļļojiet griezējnaži (05/1) ar videi draudzīgu smērēlļu (05/2).

Šādi griezējnažis griežas vieglāk un tas nesa karst, kā arī palielinās akumulatora darbības laiks.

6 RĪCĪBA DARBA LAIKĀ UN DARBA PAŅĒMIENI (06)

⚠️ BRĪDINĀJUMS! Paaugstināts kritienu risks. Veicot darbus no augstākām vietām (piem., kāpnēm), palielinās kritienu risks.

- Vienmēr darbu veiciet, stāvot uz zemes, un izvēlieties stabilu darba pozu.
- Ievērojiet drošības norādījumus.
- Dzīvžogus grieziet regulāri un izvēlieties darbu veikt laikā, kad tas ir atļauts.
- Grieziet tikai tievos zariņus un jaunus dzinumus dzīvžoga virspusē, nevirziet šķēres dzīvžogā pārāk dziļi.
- Vienmēr vispirms apgrieziet abus dzīvžoga sānus un tikai tad augšpusi. Šādi nogrieztās daļas neuzkritīs uz dzīvžoga neapgrieztās daļas.
- Dzīvžogus ieteicams griezt trapeces formā. Šādi dzīvžogam apakša netiks atklāti stublāji (06).

7 TEHNISKĀ APKOPE UN TĪRĪŠANA

⚠️ BRĪDINĀJUMS! Sagriešanās risks. Sagriešanās risks satverot asas un rotējošas ierīces daļas, kā arī griezējinstrumentus.

- Pirms apkopes, kopšanas un tīrīšanas darbiem vienmēr izslēdziet ierīci. Izņemiet akumulatoru.
- Veicot apkopes, kopšanas un remontdarbus, vienmēr lietojiet aizsargcimdus.
- Nepakļaujiet ierīci mitruma iedarbībai.
- Notīriet plastmasas detaļas ar drānu un neizmantojiet tīrīšanas līdzekļus vai šķīdinātājus.
- Pārbaudiet, vai uz elektriskajiem kontaktiem nav korozijas, ja nepieciešams, notīriet ar smalku metāla sūnu un pēc tam apsmidziniet ar aerosolu kontaktu aizsardzībai.
- Pārbaudiet, vai griezējnažim nav bojājumu - ja tas ir bojāts, lūdziet to nomainīt.
- Notīriet griezējnaži un apsmidziniet ar eļļu aizsardzībai pret rūsu.

8 PALĪDZĪBA TRAUCĒJUMU GADĪJUMĀ

⚠ ESĪET PIESARDZĪGI! Traumu risks. Asas un rotējošas ierīces daļas var radīt traumas.

- Veicot apkopes, kopšanas un remontdarbus, vienmēr lietojiet aizsargcimdus!

i NORĀDĪJUMS Ja rodas bojājumi, kas nav uzskaitīti šajā tabulā, vai bojājumi, kurus nevarat novērst patstāvīgi, lūdzam sazināties ar mūsu servisa centru.

Problēma	Cēlonis	Novēršana
Griezējnazis, darbojoties uzkarst. Izdalās dūmi.	Uz griezējnaža nav eļļas.	<ol style="list-style-type: none"> 1. Izslēdziet ierīci un izņemiet akumulatoru. 2. Notīriet griezējnazi un ieeļļojiet. 3. Uzstādiet akumulatoru.
	<ul style="list-style-type: none"> ■ Griezējnazis ir truls. ■ Ieplaisājis griezējnazis. 	Sazinieties ar ražotāja servisa centru.
Zari netiek nogriezti līdzeni. Zari bieži ieķeras griezējnazī.	Griezējnazis ir truls.	Sazinieties ar ražotāja servisa centru.
	Pārāk liela atstarpe starp griezējnažu slīdvirsmām.	Sazinieties ar ražotāja servisa centru.
Motors darbojas, bet griezējnazis nekustas.	Ierīces kļūda	Sazinieties ar ražotāja servisa centru.
Ierīcei pārāk spēcīgi vibrē.	Ierīces kļūda	Sazinieties ar ražotāja servisa centru.
Papildu traucējumi	Skatiet lietošanas instrukciju "Multitool MT 42.2 pamata ierīce".	

9 TRANSPORTĒŠANA

Pirms transportēšanas veiciet turpmāk uzskaitītās darbības:

1. Izslēdziet ierīci.
2. Izņemiet no pamata ierīces akumulatoru.
3. Uzstādiet visus aizsargpārsegus.
4. Atvienojiet pamata ierīci, kāta caurules pagarinātāju (ja uzstādīts) un uzgali vienu no otra.

i NORĀDĪJUMS Norādījumi par akumulatora transportēšanu: skatiet lietošanas instrukciju "Multitool MT 42.2 pamata ierīce".

10 GLABĀŠANA

Pēc katras tīrīšanas reizes rūpīgi notīriet ierīci un - ja uzstādīti - uzstādiet visus aizsardzības apvalkus. Uzglabājiet ierīci sausā, slēgtā un bērniem nepieejamā vietā.

Ja paredzētais pārtraukuma periods līdz nākamajai lietošanas reizei ir ilgāks par 30 dienām, veiciet turpmāk tekstā norādītās darbības.

- Notīriet griezējnazi un apsmidziniet ar eļļu aizsardzībai pret rūsū.
- Rūpīgi iztīriet ierīci un novietojiet to sausā vietā.

11 UTILIZĀCIJA

Norādes par Vācijas elektrisko un elektronisko ierīču likumu (ElektroG)



- Noliegtas elektriskās un elektroniskās ierīces aizliegts izmest sadzīves atkritumos, tās ir jānodod atsevišķā atkritumu savākšanas vai likvidēšanas vietā!
- Lietotās baterijas un akumulatori, kas nav uzstādīti ierīcē, pirms nodošanas jāizņem! To utilizāciju regulē Likums "Par baterijām".
- Elektrisko un elektronisko ierīču īpašnieku vai lietotāju pienākums ir pēc to nolietošanas šīs ierīces atgriezt.
- Gala lietotājs atbild par savu personīgo datu izdzēšanas no utilizējamās nolietotās ierīces!

Pārsvītrotā konteinerā simbols nozīmē, ka elektriskās un elektroniskās ierīces aizliegts izmest sadzīves atkritumos.

Elektriskās un elektroniskās ierīces šādās vietās iespējams nodot bez maksas:

- publiski-tiesiskās utilizācijas vai savākšanas vietās (piem., komunālajos uzņēmumos);
- Elektrisko ierīču pārdošanas vietās (fiziskās vai tiešsaistes), ja tirgotāja pienākums ir pieņemt šīs preces vai arī viņš to piedāvā brīvprātīgi.

Šie izteikumi attiecas tikai uz tām ierīcēm, kas tiek uzstādītas un pārdotas Eiropas Savienības

dalībvalstīs un uz kurām attiecināmas Eiropas Direktīvas 2012/19/ES prasības. Valstis, kas nav Eiropas Savienības sastāvā, var būt atšķirīgi noteikumi attiecībā uz nolietoto elektrisko un elektronisko ierīču utilizāciju.

12 KLIENTU APKALPOŠANAS DIENESTS/SERVISS

Jautājumu gadījumā par garantiju, remontu vai rezerves daļām sazinieties ar tuvāko AL-KO servisa centru. Informāciju par tiem meklējiet šādā vietnē:

www.al-ko.com/service-contacts

13 GARANTĪJA

Iespējamos materiāla vai ražošanas brāķus iekārtā mēs novērsīsim atbilstoši likumā noteiktajam noilguma termiņam attiecībā uz garantijas prasībām, paturot tiesības izvēlēties remontu vai jaunas preces piegādi. Noilguma termiņš tiek noteikts, vadoties pēc tās valsts spēkā esošās likumdošanas, kurā ierīce tika nopirkta.

Mūsu garantijas pakalpojumi ir spēkā tikai tad, ja: Garantija zaudē savu spēku, ja:

- ievērojat šo lietošanas instrukciju.
- ierīce tiek izmantota atbilstoši mērķim;
- tiek izmantotas oriģinālās rezerves daļas.
- tiek veikti patstāvīgi remontēšanas mēģinājumi;
- tiek veikta patvaļīga pārbūve;
- ierīce netiek lietota atbilstoši paredzētajam mērķim.

Garantija neattiecas uz:

- krāsas bojājumiem, kas radušies normāla nolietojuma rezultātā;
- dilstošajām detaļām, kas rezerves daļu kartē ir atzīmētas ar rāmīti xxxxxx (x).

Garantijas periods sākas no ierīces pirmreizējās pārdošanas pirmās dienas. Noteicošais ir datums uz pirkuma čeka. Lūdzam jūs ar šo garantijas deklarāciju un pirkuma čeku doties pie sava tirdzniecības pārstāvja vai uz tuvāko oficiālo klientu apkalpošanas centru. Šī deklarācija neskar pircēja likumā noteiktās garantijas prasības pret pārdevēju.

ПЕРЕВОД ОРИГИНАЛЬНОГО РУКОВОДСТВА ПО ЭКСПЛУАТАЦИИ

Оглавление

1	Информация о руководстве по эксплуатации	140	6	Рабочие характеристики и техника работы (06).....	145
1.1	Символы на титульной странице	140	7	Техобслуживание и уход.....	145
1.2	Условные обозначения и сигнальные слова	141	8	Устранение неисправностей	145
2	Описание продукта	141	9	Транспортировка	146
2.1	Использование по назначению (01)	141	10	Хранение	146
2.2	Примеры неправильного использования	141	11	Утилизация.....	146
2.3	Остаточные опасности.....	141	12	Сервисное обслуживание	147
2.4	Символы на кусторезной насадке... ..	141	13	Гарантия.....	147
2.5	Предохранительные и защитные устройства	142			
2.6	Обзор продукта.....	142			
3	Указания по технике безопасности.....	142	1	ИНФОРМАЦИЯ О РУКОВОДСТВЕ ПО ЭКСПЛУАТАЦИИ	
3.1	Операторы	142	■	Немецкая версия содержит оригинальное руководство по эксплуатации. Все остальные языковые версии — это переводы оригинального руководства по эксплуатации.	
3.2	Средства индивидуальной защиты	142	■	Всегда держите это руководство по эксплуатации под рукой, чтобы прочитать его, если вам потребуется информация об устройстве.	
3.3	Безопасность на рабочем месте	142	■	Передавайте устройство другим лицам только вместе с этим руководством по эксплуатации.	
3.4	Безопасность людей и животных....	143	■	Прочтите и соблюдайте указания по технике безопасности и предупреждения, приведенные в данном руководстве по эксплуатации.	
3.5	Безопасность устройства.....	143			
3.6	Электрическая безопасность	143			
3.7	Указания по технике безопасности для кусторезов.....	143			
3.8	Указания по технике безопасности для кусторезов с увеличенным радиусом действия.....	144			
3.9	Инструкции по технике безопасности для кусторезной насадки.....	144			
4	Монтаж и ввод в эксплуатацию	144	1.1	Символы на титульной странице	
4.1	Установить плечевой ремень на базовый прибор	144			
4.2	Установка навесного устройства на базовом агрегате.....	144			
5	Управление.....	144			
5.1	Поворот режущей головки (02, 03)..	144			
5.2	Снимите защитный чехол (04)	144			
5.3	Включение и выключение устройства	144			
5.4	Смазывание ножа (05)	144			

Символ	Значение
	Обязательно прочтите данное руководство по эксплуатации перед вводом в эксплуатацию. Это необходимо для безопасной и безотказной работы.
	Руководство по эксплуатации

Символ	Значение
	Осторожно обращайтесь с литий-ионными аккумуляторами! В частности, соблюдайте указания по транспортировке, хранению и утилизации в данном руководстве по эксплуатации!

1.2 Условные обозначения и сигнальные слова

⚠ ОПАСНОСТЬ! Указывает на опасную ситуацию, которая, если ее не избежать, приводит к смерти или серьезным травмам.

⚠ ПРЕДУПРЕЖДЕНИЕ! Указывает на потенциально опасную ситуацию, которая, если ее не избежать, может привести к смерти или серьезным травмам.

⚠ ОСТОРОЖНО! Указывает на потенциально опасную ситуацию, которая, если ее не избежать, может привести к травмам легкой и средней тяжести.

ⓘ ВНИМАНИЕ! Указывает на ситуацию, которая, если ее не избежать, может привести к имущественному ущербу.

ⓘ ПРИМЕЧАНИЕ Специальные указания для облегчения понимания и эксплуатации.

2 ОПИСАНИЕ ПРОДУКТА

С помощью кусторезной насадки можно легко и безопасно удалить с земли тонкие ветви и свежие побеги живых изгородей и кустарников. Для выполнения сложных и опасных работ не придется использовать лестницу.

2.1 Использование по назначению (01)

Кусторезную насадку НТА 4245.2 разрешается использовать только в сочетании с базовым агрегатом Multitool MT 42.2. Все устройство предназначено для удаления тонких ветвей и свежих побегов живых изгородей и кустарников с земли. При этом пользователь обязательно должен занять устойчивую позицию на земле (01).

Отрезаемые ветки должны быть не толще 16 мм.

Основное устройство, а также навесные устройства предназначены исключительно для использования в частном секторе. Любое другое использование, а также несанкционированные модификации или дополнения рас-

сматриваются как ненадлежащее использование и приводят к аннулированию гарантии, а также к потере соответствия и отказу от любой ответственности за ущерб пользователю или третьим лицам со стороны производителя.

2.2 Примеры неправильного использования



- Не прижимайте кусторезную насадку быстро и с усилием через ветви, которые нужно срезать. Настройте рабочие движения на скорость устройства.
- Не срезайте ветви, которые застревают в ноже во время работы устройства.
- Не разрешается использовать устройство, стоя на лестнице.
- Разрешается использовать только одну удлинитель вала, даже если в наличии есть несколько телескопических штанг.

2.3 Остаточные опасности

Даже если устройство используется надлежащим образом, всегда существует определенный остаточный риск, который не может быть исключен. Возможны следующие потенциальные опасности на основе типа и конструкции устройства в зависимости от использования:

- Контакт с падающими и летящими срезанными ветками
- Контакт предметами, которые находятся под напряжением
- Вдыхание частиц срезанного материала при отсутствии респиратора.
- Опасность порезов ножом
- Травмы, вызванные поломкой деталей ножа

2.4 Символы на кусторезной насадке

Символ	Значение
	Соблюдать особую осторожность при использовании устройства!
	Перед вводом в эксплуатацию прочитать руководство по эксплуатации!
	Носить защитные очки и беруши!

Символ	Значение
	Носить защитные перчатки!
	Носить сапоги с нескользкой подошвой!
	Беречь руки от режущего механизма! Он может отрезать пальцы.
	Беречь от дождя и воздействия влаги!
	Минимальное расстояние до линий электропередач и токопроводящих линий — 10 м!

2.5 Предохранительные и защитные устройства

Защитный чехол для ножа

Во избежание травмирования людей и повреждения предметов перед транспортировкой ножа всегда следует надевать защитный кожух.

2.6 Обзор продукта

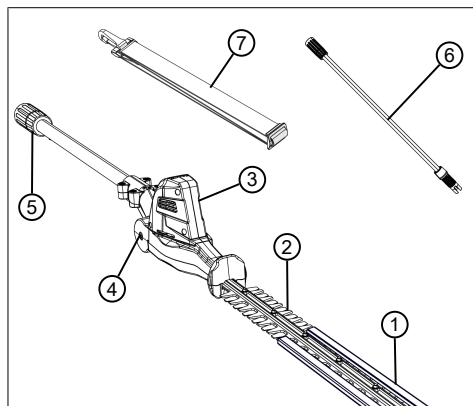

Но-мер	компонента
1	Защитный кожух для ножа
2	Нож
3	Режущая головка с шарнирным соединением
4	Кнопка деблокировки шарнирного соединения
5	Муфта для удлинителя стойки или базового агрегата
6	Удлинитель стойки МТА 42.2 (арт. № 127647)*
7	Плечевой ремень для базового агрегата

* Не входит в комплект поставки, можно приобрести отдельно.

3 УКАЗАНИЯ ПО ТЕХНИКЕ БЕЗОПАСНОСТИ

3.1 Операторы

- Устройство запрещается использовать детям в возрасте до 16 лет и лицам, не ознакомленным с руководством по эксплуатации. Соблюдайте все местные правила безопасности относительно минимального возраста оператора.
- Не работайте с устройством под воздействием алкоголя, наркотических средств или лекарственных препаратов.

3.2 Средства индивидуальной защиты

- Во избежание травм головы и конечностей, а также повреждения органов слуха необходимо носить предписанную одежду и средства защиты.
- Средства индивидуальной защиты включают:
 - Защитный шлем, защитные очки и респиратор
 - длинные брюки и прочную обувь.
 - при техобслуживании и уходе: защитные перчатки.

3.3 Безопасность на рабочем месте

- Работайте только при дневном свете или ярком искусственном освещении.
- Перед выполнением работ на опасных объектах удалите из рабочей зоны, напри-

мер, ветви, осколки стекла и куски металла, камни.

- Обратите внимание на вашу устойчивость.

3.4 Безопасность людей и животных

- Используйте устройство только для тех задач, для которых оно предусмотрено. Ненадлежащее использование может привести к травмам и материальному ущербу.
- Включать устройство разрешается только в том случае, если в рабочей зоне никого нет.
- Держите руки, ноги и другие части тела на расстоянии от движущихся частей устройства (например, пильной цепи, режущего механизма).
- Части устройства, например режущие инструменты, могут сильно нагреваться во время эксплуатации. Не прикасайтесь к ним. После выключения дождитесь, когда они остынут.

3.5 Безопасность устройства

- Используйте устройство только при следующих условиях:
 - если оно не загрязнено;
 - если оно не повреждено;
 - если все элементы управления работают.
- Держите все рукоятки оборудования чистыми и сухими.
- Не перегружайте устройство. Оно предназначено для выполнения нетяжелых работ в частном секторе. Перегрузки приводят к повреждению устройства.
- Не эксплуатируйте устройство с изношенными или поврежденными деталями. Всегда заменяйте все неисправные детали на оригинальные запасные части от производителя. Если устройство эксплуатируется с изношенными или поврежденными деталями, к производителю не могут быть заявлены гарантийные требования.

3.6 Электрическая безопасность

- Во избежание короткого замыкания и разрушения электрических компонентов:
 - берегите устройство от влаги и не используйте его во время дождя;
 - не распыляйте на устройство воду;
 - не открывайте устройство.

И ПРИМЕЧАНИЕ Соблюдайте указания по технике безопасности, содержащиеся в отдельных руководствах по эксплуатации к аккумулятору и зарядному устройству.

3.7 Указания по технике безопасности для кусторезов

- **Держите все части тела подальше от ножа. Не пытайтесь удалять обрезки при работающем ноже или держать материал, который подрезаете.** После отключения выключателя ножи продолжают двигаться. Неосторожность всего на одно мгновение при использовании кустореза может привести к серьезным травмам.
- **Переносите кусторез, удерживая его за ручку с неподвижным ножом и будьте осторожны, чтобы не нажать на выключатель.** Правильная переноска кустореза снижает опасность непреднамеренного срабатывания и вызванного этим повреждения ножом.
- **При транспортировке или хранении кустореза всегда накрывать крышкой ножи.** Надлежащее обращение с кусторезом снижает риск получения травмы ножом.
- **Перед удалением застрявшего отрезанного материала или выполнением технического обслуживания машины убедитесь в том, что все выключатели выключены, а аккумулятор снят или отключен.** Неожиданное срабатывание кустореза при удалении застрявшего материала может привести к серьезным травмам.
- **Держите кусторез за изолированную часть ручки так, чтобы нож не мог коснуться скрытых электрических линий.** Контакт ножа с кабелем под напряжением может привести к тому, что металлические части устройства также будут под напряжением, а это может стать причиной поражения электрическим током.
- **Уберите все сетевые провода из зоны резки.** Провода могут прятаться в живой изгороди и кустах и случайно могут быть разрезаны ножом.
- **Не используйте кусторез в плохую погоду, особенно при опасности грозы.** Это снижает риск поражения молнией.

3.8 Указания по технике безопасности для кусторезов с увеличенным радиусом действия

- Для снижения риска смертельного поражения электрическим током никогда не используйте кусторез с увеличенным радиусом действия рядом с электропроводами. Прикосновение к линиям электропередач или использование рядом с ними может привести к серьезным травмам или смертельному поражению электрическим током.
- Всегда управляйте кусторезом с увеличенным радиусом действия обеими руками. Держите кусторез с увеличенным радиусом действия обеими руками, чтобы не потерять контроль.
- Надевайте защитную каску при выполнении работ выше уровня головы с использованием кустореза с увеличенным радиусом действия. Падающие обломки могут привести к серьезным травмам.

3.9 Инструкции по технике безопасности для кусторезной насадки

- Перед обрезкой осмотрите живые изгороди и кусты на предмет скрытых посторонних предметов, например проводов, проволочных ограждений, линий электропередачи, садовых инструментов, бутылок, и удалите их.
- Перемещайте и транспортируйте устройство так, чтобы люди и животные не могли касаться ножа. Перед транспортировкой наденьте на нож защитный чехол.
- Не держите срезанные ветки во время эксплуатации.
- Выключите устройство и дождитесь, пока нож не остановится, прежде чем удалить застрявшие ветки.
- Извлеките аккумулятор из базового прибора и сдвиньте защитный чехол с ножа:
 - техническом осмотре, регулировке и очистке;
 - работа ножом;
 - перерыве в использовании;
 - транспортировка;
 - размещении на хранение;
 - техническом обслуживании и ремонте;
 - в случае опасности.

- Соблюдать дистанцию минимум 10 м до наземных электрических линий.

4 МОНТАЖ И ВВОД В ЭКСПЛУАТАЦИЮ

4.1 Установить плечевой ремень на базовый прибор

См. руководство по эксплуатации «базового агрегата Multitool MT 42.2».

4.2 Установка навесного устройства на базовом агрегате

См. инструкцию по эксплуатации «Мультируль MT 42.2 — базовый прибор».

5 УПРАВЛЕНИЕ

ОСТОРОЖНО! Опасность возгорания.

В процессе эксплуатации корпус редуктора нагревается.

- Не дотрагиваться до корпуса редуктора.

5.1 Поворот режущей головки (02, 03)

Режущая головка ступенчатым образом регулируется в промежутке от -90° до $+45^\circ$ (02). Это позволяет регулировать ее в соответствии с требованиями к работе (03/a, 03/b).

ПРЕДУПРЕЖДЕНИЕ! Опасность порезов. Опасность порезов при касании ножа.

- Всегда выключайте устройство перед тем, как повернуть режущую головку!

1. Нажать и удерживать кнопку деблокировки (02/1).
2. Повернуть режущую головку (02/2) до нужного положения.
3. Отпустить кнопку деблокировки (02/1).

5.2 Снимите защитный чехол (04)

1. Перед включением устройства снимите защитный чехол (04/1) с ножа (04/2).

5.3 Включение и выключение устройства

См. инструкцию по эксплуатации «Мультируль MT 42.2 — базовый прибор».

5.4 Смазывание ножа (05)

ПРЕДУПРЕЖДЕНИЕ! Опасность порезов. Опасность порезов при касании ножа.

- Всегда выключайте устройство перед смазыванием ножа!

Соблюдайте регулярные промежутки времени при работе:

1. Смазывайте (05/1) экологически чистым смазочным маслом (05/2).

Благодаря этому нож становится более легким, не нагревается, а срок службы аккумулятора повышается.

6 РАБОЧИЕ ХАРАКТЕРИСТИКИ И ТЕХНИКА РАБОТЫ (06)

⚠ ПРЕДУПРЕЖДЕНИЕ! Повышенная опасность падения. Существует повышенная опасность падения, если работа осуществляется с повышенного уровня (например, лестницы).

- Всегда работайте с устройством с земли и убедитесь в том, что вы стоите на твердой почве.
- Соблюдайте указания по технике безопасности.
- Подрезайте живые изгороди регулярно и только в разрешенное время.
- Срезайте только тонкие ветки и свежие побеги на поверхности живой изгороди; не режьте слишком глубоко.
- Всегда сначала подрезайте бока живой изгороди, а только потом верх. Таким образом обрезки не будут падать в еще не обработанные зоны.
- Живые изгороди всегда подрезают в виде трапеции. Это препятствует оголению нижних ветвей (06).

7 ТЕХОБСЛУЖИВАНИЕ И УХОД

⚠ ПРЕДУПРЕЖДЕНИЕ! Опасность порезов. Опасность порезов при контакте с острыми движущимися деталями устройства и режущим инструментом.

- Всегда выключайте устройство до технического и сервисного обслуживания и очистки. Выньте аккумулятор.
- Всегда носите защитные перчатки во время технического обслуживания, ухода и очистки.
- Следует беречь устройство от воздействия воды или влаги.
- Очистите пластиковые детали тканью и не используйте моющие средства или растворители.
- Проверьте электрические контакты на наличие коррозии и при необходимости очистите с помощью кисти из тонкой проволоки, а затем опрысните жидкостью для обработки электрических контактных соединений.
- Проверьте нож на наличие повреждений и, в случае повреждения, замените его.
- Очистите нож и смажьте антикоррозионной смазкой.

8 УСТРАНЕНИЕ НЕИСПРАВНОСТЕЙ

⚠ ОСТОРОЖНО! Опасность травмирования. Движущиеся части и детали с острыми краями могут привести к травмам.

- Всегда носите защитные перчатки во время технического обслуживания, ухода и очистки!

ℹ ПРИМЕЧАНИЕ В случае возникновения неисправностей, которые не указаны в данной таблице или с которыми вы не можете справиться самостоятельно, обращайтесь в нашу сервисную службу.

Неисправность	Причина	Способы устранения
Нож горячий. Возникновение дыма.	Нет смазки на ноже.	<ol style="list-style-type: none"> 1. Выключить устройство и извлечь аккумулятор. 2. Очистить и смазать нож. 3. Снова вставить аккумулятор.

Неисправность	Причина	Способы устранения
	<ul style="list-style-type: none"> ■ Нож затупился. ■ Зазубрины на ноже. 	Обратиться в сервисный центр изготовителя.
Ветви срезаются неровно. Ветви часто застревают в ноже.	Нож затупился.	Обратиться в сервисный центр изготовителя.
	Нож чрезмерно скользит.	Обратиться в сервисный центр изготовителя.
Двигатель работает, но нож не вращается.	Неисправность прибора	Обратиться в сервисный центр изготовителя.
Нетипичная вибрация прибора.	Неисправность прибора	Обратиться в сервисный центр изготовителя.
Другие неисправности	См. руководство по эксплуатации «базового агрегата Multitool MT 42.2».	

9 ТРАНСПОРТИРОВКА

Перед транспортировкой выполните следующие действия:

1. Выключить устройство.
2. Вынуть аккумулятор из базового агрегата.
3. Установить все защитные кожухи.
4. Отсоединить друг от друга базовый агрегат, удлинитель стойки (при наличии) и насадку.

И ПРИМЕЧАНИЕ Указания по транспортировке аккумулятора: см. руководство по эксплуатации «базового агрегата Multitool MT 42.2».

10 ХРАНЕНИЕ

После каждого использования тщательно очищайте устройство и при необходимости устанавливайте все защитные крышки. Храните устройство в сухом, запираемом месте, недоступном для детей.

При перерывах в использовании, длящихся более 30 дней, необходимо выполнить следующие действия:

- Очистите нож и смажьте антикоррозионной смазкой.
- Тщательно очистите устройство, хранить в сухом помещении.

11 УТИЛИЗАЦИЯ

Указания по закону об электрическом и электронном оборудовании



- Электрическое и электронное оборудование не относится к бытовому мусору. Его необходимо собирать и утилизировать отдельно!
- Использованные батарейки или аккумуляторы следует вынимать из старого устройства перед сдачей! Их утилизация регулируется законом о батареях.
- Владельцы или пользователи электрического и электронного оборудования обязаны вернуть устройство после использования согласно закону.
- Конечный пользователь несет ответственность за удаление своих личных данных с использованного оборудования, которое подлежит утилизации!

Символ перекрещенного мусорного контейнера означает, что электрическое и электронное оборудование нельзя утилизировать вместе с бытовыми отходами.

Электрическое и электронное оборудование можно бесплатно сдать в следующих местах:

- Государственная служба по утилизации или пункт сбора (например, муниципальные склады)
- Магазины электрооборудования (стационарные и интернет-магазины), при условии, что продавцы обязаны принимать оборудование или предлагать возврат на добровольной основе.

Эти заявления действительны только для устройств, установленных и проданных в странах Европейского Союза, в соответствии с Директивой ЕС 2012/19/ЕС. В странах за пределами Европейского Союза могут действовать другие правила, касающиеся утилизации электрических и электронных устройств.

12 СЕРВИСНОЕ ОБСЛУЖИВАНИЕ

Если у вас есть вопросы относительно гарантии, ремонта или запасных частей, обратитесь в ближайший сервисный центр AL-KO. Адрес можно найти в Интернете по следующему адресу:

www.al-ko.com/service-contacts

13 ГАРАНТИЯ

Мы устраняем возможные дефекты материалов или производства в течение срока давности, установленного законом в отношении рекламаций по качеству, путем ремонта или замены изделия. Срок давности определяется законодательством страны, в которой было приобретено устройство.

Наше гарантийное обязательство действительно только при: Гарантия аннулируется при:

- Соблюдайте данное руководство по эксплуатации
- надлежащем обращении;
- использовании оригинальных запасных частей.
- самостоятельных попытках ремонта;
- самостоятельных технических изменениях;
- использовании не по назначению.

Гарантия не распространяется на:

- повреждения лакокрасочного покрытия, вызванные нормальным износом;
- изнашивающиеся части, обозначенные в ведомости запасных частей рамкой [xxxxxx (X)].

Гарантийный срок начинается после покупки первым конечным пользователем. Определяющим фактором служит дата на документе, подтверждающем покупку. Обращайтесь с настоящим сертификатом и документом, подтверждающим покупку, к своему дилеру или в ближайший авторизованный сервисный центр. Настоящий сертификат не касается гарантируемых законом прав на претензии покупателя к продавцу.

ПЕРЕКЛАД ОРИГІНАЛУ ПОСІБНИКА З ЕКСПЛУАТАЦІЇ

Зміст

1	Інформація про посібник із експлуатації.....	148	7	Технічне обслуговування та догляд.....	153
1.1	Символи на титульній сторінці.....	148	8	Усунення несправностей.....	153
1.2	Умовні позначення та сигнальні слова.....	149	9	Транспортування.....	154
2	Опис пристрою.....	149	10	Зберігання.....	154
2.1	Використання за призначенням (01).....	149	11	Утилізація.....	154
2.2	Приклади неправильного використання.....	149	12	Сервісне обслуговування.....	154
2.3	Залишкові небезпеки.....	149	13	Гарантія.....	154
2.4	Символи на куцорізній насадці.....	149			
2.5	Запобіжні та захисні елементи.....	150	1	ІНФОРМАЦІЯ ПРО ПОСІБНИК ІЗ ЕКСПЛУАТАЦІЇ	
2.6	Огляд виробу.....	150	■	Німецька версія містить оригінальний посібник із експлуатації. Всі інші мовні версії — це переклади оригінального посібника з експлуатації.	
3	Правила техніки безпеки.....	150	■	Завжди тримайте цей посібник із експлуатації під рукою, щоб прочитати його, якщо вам знадобиться інформація про пристрій.	
3.1	Оператори.....	150	■	Передавайте пристрій іншим особам тільки разом з цим посібником із експлуатації.	
3.2	Засоби індивідуального захисту.....	150	■	Прочитайте та дотримуйтеся вказівок з техніки безпеки та попереджень, що містяться в цьому посібнику з експлуатації.	
3.3	Безпека на робочому місці.....	150			
3.4	Безпека людей та тварин.....	150	1.1	Символи на титульній сторінці	
3.5	Безпека пристрою.....	151			
3.6	Електрична безпека.....	151			
3.7	Правила техніки безпеки при користуванні куцорізом.....	151			
3.8	Вказівки з техніки безпеки для куцорізів зі збільшеним радіусом дії.....	151			
3.9	Інструкції з техніки безпеки для куцорізної насадки.....	152			
4	Монтаж і введення в експлуатацію.....	152			
4.1	Встановлення ременя для перенесення на базовому агрегаті.....	152			
4.2	Встановлення навісного пристрою на базовий агрегат.....	152			
5	Експлуатація.....	152			
5.1	Повертання ріжучої головки (02, 03).....	152			
5.2	Знімання захисного чохла (04).....	152			
5.3	Увімкнення та вимкнення пристрою.....	152			
5.4	Змашування ножа (05).....	152			
6	Робоча поведінка та спосіб роботи (06).....	152			

Умовне позначення	Значення
	Обов'язково прочитайте цей посібник із експлуатації перед введенням в експлуатацію. Це є необхідною умовою безпечної та безвідмовної роботи.
	Посібник з експлуатації
	Обережно поводьтеся з літій-іонними акумуляторами! Зокрема, дотримуйтеся інструкцій з транспортування, зберігання та утилізації в цьому посібнику з експлуатації!

1.2 Умовні позначення та сигнальні слова

⚠ НЕБЕЗПЕКА! Вказує на небезпечну ситуацію, яка, якщо її не уникнути, призводить до смерті або серйозних травм.

⚠ ПОПЕРЕДЖЕННЯ! Вказує на потенційно небезпечну ситуацію, яка, якщо її не уникнути, може призвести до смерті або серйозних травм.

⚠ ОБЕРЕЖНО! Вказує на потенційно небезпечну ситуацію, яка, якщо її не уникнути, може призвести травмування легкої та середньої тяжкості.

⚠ УВАГА! Вказує на ситуацію, яка, якщо її не уникнути, може призвести до майнового збитку.

ℹ ПРИМІТКА Спеціальні вказівки для кращого розуміння та полегшення роботи.

2 ОПИС ПРИСТРОЮ

За допомогою кущорізної насадки можна легко та безпечно видалити з землі тонкі галузки та свіжі пагони живоплотів і чагарників. Для виконання складних і небезпечних робіт із обрізання дерев не доведеться використовувати драбину.

2.1 Використання за призначенням (01)

Кущорізну насадку НТА 4245.2 можна використовувати тільки в поєднанні з базовим агрегатом мультитулом МТ 42.2. Увесь пристрій призначений для видалення тонких гілок та свіжих пагонів з живоплоту та кущів з землі. Під час роботи з висоторізом користувач обов'язково повинен зайняти стійке положення та міцно стояти на землі (01).

Діаметр обрізаних гілок не повинен перевищувати 16 мм.

Базовий агрегат, а також навісні пристрої призначені виключно для використання в приватному секторі. Будь-яке інше використання, а також несанкціоновані модифікації або доповнення будуть розглядатися як використання не за призначенням та призведуть до втрати гарантії, а також до втрати сертифікату відповідності та відмови виробника від будь-якої відповідальності за шкоду користувача або третіх осіб.

2.2 Приклади неправильного використання

- Не притискайте кущорізну насадку швидко і з зусиллям через гілки, які потрібно зрізати. Налаштуйте робочі рухи на швидкість пристрою.
- Не зрізайте гілки, які застряють в ножі під час роботи пристрою.
- Не можна використовувати пристрій, стоячи на драбині.
- Використовуйте лише один подовжувач труби вала, навіть якщо є інші подовжувачі труби вала.

2.3 Залишкові небезпеки

Навіть якщо пристрій використовується належним чином, завжди існує певний залишковий ризик, який не можна виключити. Можливі наведені нижче потенційні небезпеки на основі типу та конструкції пристрою залежно від використання:

- Контакт з падаючими та відлітаючими зрізаними гілками
- Контакт із предметами, які знаходяться під напругою
- Вдихання часток зрізаного матеріалу за відсутності респіратора.
- Небезпека порізів ножем
- Травми, викликані несправністю деталей ножа

2.4 Символи на кущорізній насадці

Символ	Значення
	Будьте особливо обережні під час роботи!
	Перед введенням в експлуатацію прочитайте посібник з експлуатації!
	Використовуйте захисні окуляри та навушники!
	Надягайте захисні рукавиці!

Символ	Значення
	Носіть взуття з неслизькою підошвою!
	Бережіть руки від різального механізму! Може відрізати пальці.
	Берегти від дощу та вологи!
	Мінімальна відстань до ліній електропередач і струмопровідних ліній — 10 м!

Но-мер	компонента
4	Кнопка блокування для шарніра
5	Муфта для подовжувача труби вала або базового агрегату
6	Подовжувач труби вала МТА 42,2 МТ (Арт. № 127647)*
7	Ремінь для перенесення базового агрегату

* Не входить до комплекту постачання. Можна придбати окремо.

3 ПРАВИЛА ТЕХНІКИ БЕЗПЕКИ

3.1 Оператори

- Особам, які не досягли 16-річного віку або не ознайомлені з посібником з експлуатації, заборонено використовувати пристрій. Дотримуйтеся всіх місцевих норм безпеки щодо мінімального віку оператора.
- Не використовуйте прилад, перебуваючи під впливом алкоголю, наркотичних речовин або медикаментів.

3.2 Засоби індивідуального захисту

- Щоб уникнути травм голови і кінцівок, а також пошкодження органів слуху, необхідно носити відповідний одяг і засоби захисту.
- До засобів індивідуального захисту належать:
 - Захисний шолом, захисні окуляри та респіратор
 - довгі штани та міцне взуття.
 - Під час технічного обслуговування та догляду: захисні рукавиці.

3.3 Безпека на робочому місці

- Працюйте тільки за денного світла або яскравого штучного освітлення.
- Перед виконанням робіт на небезпечних об'єктах видаліть із робочої зони, наприклад, гілки, уламки скла та шматки металу, каміння.
- Зверніть увагу на вашу стійкість.

3.4 Безпека людей та тварин

- Використовуйте пристрій лише для тих завдань, для яких він передбачений. Використання не за призначенням може призвести до травм і матеріальних збитків.

2.5 Запобіжні та захисні елементи

Захисний кожух для ножа

Щоб уникнути травмування людей та пошкодження предметів перед транспортуванням на ніж завжди слід одягати захисний кожух.

2.6 Огляд виробу

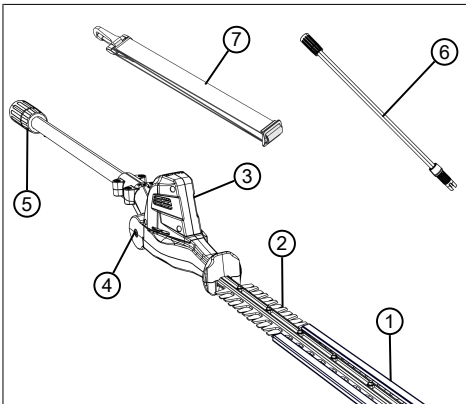

Но-мер	компонента
1	Захисний кожух для ріжучого леза
2	Ріжуче лезо
3	Ріжуча головка з шарніром

- Не вмикайте пристрій, якщо в робочій зоні перебувають люди та тварини.
- Тримайте руки, ноги або інші частини тіла якомога далі від рухомих деталей пристрою (наприклад, ріжучого механізму).
- Складові пристрою, наприклад, ріжучий інструмент, можуть сильно нагріватися під час експлуатації. Не торкайтеся до них. Після вимкнення дочекайтеся, коли вони охолонуть.

3.5 Безпека пристрою

- Використовуйте пристрій тільки за таких умов:
 - якщо він не забруднений;
 - якщо він не пошкоджений;
 - якщо всі елементи керування працюють справно.
- Усі ручки пристрою мають бути сухими й чистими.
- Не перевантажуйте прилад. Він призначений для виконання легких робіт у приватному секторі. Перевантаження призводить до порушень нормальної роботи.
- Не використовуйте пристрій зі зношеними або пошкодженими деталями. Завжди замінюйте всі несправні деталі на оригінальні запасні частини від виробника. Якщо пристрій експлуатується зі зношеними або пошкодженими деталями, до виробника не можуть бути заявлені гарантійні вимоги.

3.6 Електрична безпека

- Щоб уникнути короткого замикання та руйнування електричних компонентів:
 - бережіть пристрій від вологи та не використовуйте його під час дощу;
 - Уникайте потрапляння бризок води на пристрій.
 - не відкривайте пристрій.

І ПРИМІТКА Дотримуватись окремих правил техніки безпеки при використанні акумулятора VAs та зарядного пристрою.

3.7 Правила техніки безпеки при користуванні куцорізом

- Тримайте всі частини тіла на безпечній відстані від ножа. Не намагайтеся прибирати обрізки чи тримати матеріал, коли ніж рухається. Ножі продовжують рухатися після вимкнення вимикача. Секунд-

на неуважність під час користування куцорізом може спричинити серйозні травми.

- **Переносіть куцоріз, утримуючи його за ручку з нерухомим ножем і будьте обережні, щоб не натиснути на вимикач.** Правильне перенесення куцорізу знижує небезпеку ненавмисного спрацьовування та викликаного цим ушкодження ножем.
 - **У разі транспортування або зберігання куцоріза завжди накривати захисним кожухом ножі.** Належне поводження з куцорізом знижує ризик отримання травми ножем.
 - **Перед видаленням зрізаного матеріалу або обслуговуванням пристрою переконайтеся, що всі вимикачі вимкнені, а акумулятор знято або вимкнено.** Несподіване спрацювання куцоріза під час видалення застряглого матеріалу може призвести до серйозних травм.
 - **Тримайте куцоріз тільки за ізольовані поверхні ручок, оскільки ріжуче лезо може наштовхнутися на електричні проводи, які ви не помітили.** У результаті контакту ножа з кабелем, який знаходиться під напругою, струм може передатися на металеві деталі приладу й призвести до ураження електричним струмом.
 - **Видаліть будь-які кабелі живлення із зони різання.** Проводи можуть ховатися в живоплоті та куцача і випадково можуть бути розрізані ножем.
 - **Не використовуйте куцоріз у погану погоду, особливо у разі небезпеки грози.** Це знижує ризик ураження блискавкою.
- ### 3.8 Вказівки з техніки безпеки для куцорізізів зі збільшеним радіусом дії
- **Для зниження ризику смертельного ураження електричним струмом ніколи не використовуйте куцоріз із збільшеним радіусом дії поруч із електропроводами.** Дотик до ліній електропередач або використання поруч із ними може призвести до серйозних травм або смертельного ураження електричним струмом.
 - **Завжди керуйте куцорізом зі збільшеним радіусом дії обома руками.** Тримайте куцоріз із збільшеним радіусом дії обома руками, щоб не втратити контроль.
 - **Надягайте захисну каску під час виконання робіт вище рівня голови з використанням куцорізу зі збільшеним раді-**

усом дії. Уламки, що падають, можуть призвести до серйозних травм.

3.9 Інструкції з техніки безпеки для куцюрізно́ї насадки

- Перед обрізанням огляньте живоплоти і куці на предмет прихованих сторонніх предметів, наприклад дротів, дротяних огорож, ліній електропередач, садових інструментів, пляшок, і видаліть їх.
- Переміщайте і транспортуйте пристрій так, щоб люди і тварини не могли торкнутися ножа. Перед транспортуванням надягніть на ніж захисний чохол.
- Не тримайте зрізані гілки під час експлуатації.
- Вимкніть пристрій та дочекайтеся, доки ніж не зупиниться, перш ніж видалити застрягли гілки.
- Вийміть акумулятор з базового агрегату і витягніть захисний чохол з ножа під час:
 - технічного огляду, регулювання та очищення;
 - роботи з ножем;
 - перерви у використанні;
 - транспортування;
 - розміщення на зберігання;
 - технічного обслуговування та ремонту;
 - в разі небезпеки.
- Дотримуватися небезпечної відстані мінімум 10 м до наземних електричних ліній.

4 МОНТАЖ І ВВЕДЕННЯ В ЕКСПЛУАТАЦІЮ

4.1 Встановлення ремня для перенесення на базовому агрегаті

Див. посібник із експлуатації «Мультикул МТ 42.2 — базовий агрегат».

4.2 Встановлення навісного пристрою на базовий агрегат

Див. посібник із експлуатації «Мультикул МТ 42.2 — базовий агрегат».

5 ЕКСПЛУАТАЦІЯ

⚠ ОБЕРЕЖНО! Небезпека загоряння. Під час експлуатації корпус редуктора нагрівається.

- Не торкатися до корпусу редуктора.

5.1 Повертання ріжучої головки (02, 03)

Ріжучу головку можна плавно повертати (02) під кутами -90° і $+45^\circ$. Завдяки цьому можна вибрати та встановити необхідний для обрізки кут штанги (03/a, 03/b).

⚠ ПОПЕРЕДЖЕННЯ! Небезпека порізів! Небезпека порізів у разі контакту рук із ножем.

- Завжди вимикайте пристрій, перш ніж повернути ріжучу головку!
1. Натисніть і утримуйте кнопку блокування (02/1).
 2. Обертайте ріжучу головку (02/2), доки вона не зафіксується у потрібному положенні.
 3. Відпустіть кнопку блокування (02/1).

5.2 Знімання захисного чохла (04)

1. Перед увімкненням пристрою зніміть захисний чохол (04/1) з ножа (04/2).

5.3 Увімкнення та вимкнення пристрою

Див. посібник із експлуатації «Мультикул МТ 42.2 — базовий агрегат».

5.4 Змащування ножа (05)

⚠ ПОПЕРЕДЖЕННЯ! Небезпека порізів! Небезпека порізів у разі контакту рук із ножем.

- Завжди вимикайте пристрій, перш ніж змащувати ніж!

Дотримуйтеся регулярних проміжків часу під час роботи:

1. Змащуйте (05/1) екологічно чистим мастилом (05/2).

Завдяки цьому ніж стає легшим, не нагрівається, а термін служби акумулятора підвищується.

6 РОБОЧА ПОВЕДІНКА ТА СПОСІБ РОБОТИ (06)

⚠ ПОПЕРЕДЖЕННЯ! Підвищена небезпека падіння. Існує підвищена небезпека падіння, якщо роботу виконують з підвищеного рівня (наприклад, сходи).

- Завжди працюйте з пристроєм із землі і переконайтеся в тому, що ви стоїте на твердому ґрунті.
- Дотримуйтеся правил техніки безпеки.
- Підрізайте живоплоти регулярно і тільки в дозволений час.

- Зрізайте тільки тонкі гілки і свіжі пагони на поверхні живоплоту; не ріжте занадто глибоко.
- Спочатку обріжте живопліт з обох боків, а вже потім — зверху. Таким чином обрізки не потраплятимуть у ще не оброблені зони.
- Живопліт слід обрізати у вигляді трапеції. Це перешкоджає оголенню нижніх гілок (06).

7 ТЕХНІЧНЕ ОБСЛУГОВУВАННЯ ТА ДОГЛЯД

ПОПЕРЕДЖЕННЯ! Небезпека порізів!

Небезпека отримання різаних ран під час контакту з гострими рухомими деталями пристрою і ріжучим інструментом.

- Завжди вимикайте пристрій перед технічним і сервісним обслуговуванням та очищенням. Вийміть акумулятор.
- Завжди носіть захисні рукавиці під час технічного обслуговування, догляду та очищення.
- Слід берегти пристрій від впливу води або вологи.

- Очищайте пластикові деталі тканиною та не використовуйте миючі засоби або розчинники.
- Перевірте електричні контакти на наявність корозії, за потреби контакти слід зачистити металевою щіткою та обробити спреєм для електричних контактних з'єднань.
- Перевірте ніж на наявність пошкоджень і в разі пошкодження замініть його.
- Очищайте ніж і змащуйте антикорозійною змазкою.

8 УСУНЕННЯ НЕСПРАВНОСТЕЙ

ОБЕРЕЖНО! Небезпека травмування.

Рухомі деталі та деталі з гострими краями можуть призвести до травм.

- Завжди носіть захисні рукавиці під час технічного і сервісного обслуговування та очищення!

ПРИМІТКА

У разі виникнення пошкоджень, які не зазначені в цій таблиці, або пошкоджень, з якими користувач не може впоратися сам, слід звернутися до нашої служби підтримки.

Несправність	Причина	Усування
Ріжуче лезо гаряче. Виникнення диму.	Ріжуче лезо не змащено.	<ol style="list-style-type: none"> 1. Вимкніть пристрій і вийміть акумулятор. 2. Очистіть і змастіть ріжуче лезо. 3. Знову встановити акумулятор.
	<ul style="list-style-type: none"> ■ Ріжуче лезо затупилося. ■ Щербини на ріжучому лезі. 	Зверніться в сервісний центр виробника.
Гілки зрізаються нерівно. Гілки часто застряють в ріжучому лезі.	Ріжуче лезо затупилося.	Зверніться в сервісний центр виробника.
	Ріжуче лезо надмірно ковзає.	Зверніться в сервісний центр виробника.
Двигун працює, але ріжуче лезо не обертається.	Несправність приладу	Зверніться в сервісний центр виробника.
Нетипова вібрація приладу.	Несправність приладу	Зверніться в сервісний центр виробника.
Інші несправності	Див. посібник із експлуатації «Мультитул МТ 42.2 — базовий агрегат».	

9 ТРАНСПОРТУВАННЯ

Перед транспортуванням вживіть таких заходів:

1. Вимкніть пристрій.
2. Вийміть акумулятор із базового агрегату.
3. Встановіть усі захисні кожухи.
4. Розчепіть базовий агрегат, подовжувач труби вала (за наявності) та насадку.

І ПРИМІТКА Примітка щодо транспортування акумулятора: див. посібник з експлуатації «Мультишул МТ 42.2— базовий агрегат».

10 ЗБЕРІГАННЯ

Після кожного використання ретельно очищайте пристрій і за потреби встановлюйте всі захисні кришки. Зберігайте пристрій у сухому місці, що закривається, недоступному для дітей.

В разі тривалого зберігання понад 30 днів необхідно виконати наступні дії:

- Очищайте ніж і змащуйте антикорозійною змазкою.
- ретельно очистити пристрій, зберігати в сухому приміщенні.

11 УТИЛІЗАЦІЯ

Вказівки щодо електричного і електронного обладнання (ElektroG)



- Електронні та електричні пристрої не належать до звичайних побутових відходів. Їх слід збирати та викидати окремо.
- Використані батарейки або акумулятори, які вже не використовуються в старому

13 ГАРАНТІЯ

До закінчення строку давності рекламаций, установленого за законом, виробник усуває можливі дефекти матеріалу чи виробничий брак шляхом ремонту або заміни (на свій вибір). Строк давності визначається законодавством країни, у якій прилад було куплено.

Гарантія зберігається лише за таких умов:

- Дотримуйтеся цього посібника з експлуатації
- Використання приладу за призначенням
- Використання оригінальних запчастин

пристрої, слід бути видалені перед викиданням! Їхня утилізація регулюється законом про акумулятори.

- Власники або користувачі електричного та електронного обладнання зобов'язуються повертати його відповідно до законодавства після використання.
- Кінцевий користувач несе відповідальність за стирання своїх персональних даних зі старого обладнання перед утилізацією!

Символ з перекресленого смітника означає, що електричні та електронні пристрої заборонено утилізувати разом з іншими побутовими відходами.

Електричні та електронні пристрої можна безкоштовно в таких місцях:

- Державна служба з видалення або збору (наприклад, муніципальні склади)
- Магазины електрообладнання (стаціонарні та інтернет-магазини) за умови, що продавці зобов'язані приймати їх чи пропонувати їх на добровільній основі.

Ці заяви застосовуються тільки для пристроїв, встановлених і проданих у країнах Європейського Союзу, відповідно до Директиви ЄС 2012/19/ЄС. У країнах за межами Європейського Союзу можуть діяти інші правила щодо утилізації електричних та електронних пристроїв.

12 СЕРВІСНЕ ОБСЛУГОВУВАННЯ

Якщо у вас є питання щодо гарантії, ремонту або запасних частин, зверніться в найближчий сервісний центр AL-KO. Адресу можна знайти в Інтернеті за посиланням:

www.al-ko.com/service-contacts

Гарантія анулюється за таких умов:

- Самовільний ремонт
- Самовільна зміна технічних характеристик
- Використання не за призначенням

Гарантія не поширюється на:

- Пошкодження лакофарбового покриття, спричинене звичайним зношуванням
- частини, що зношуються, позначені у відомості запасних частин рамкою:

xxxxxx (x)

Відлік гарантійного терміну розпочинається з дати придбання виробу першим кінцевим споживачем. Дата придбання вказана в чеку. У разі виникнення гарантійного випадку зверніться з цією заявою та оригіналом квитанції, що підтверджує покупку, до свого дилера або в найближчу авторизовану сервісну службу. Це гарантійне зобов'язання не змінює встановлені законом претензії покупця до продавця.

Russia

Импортер в Российской Федерации

ООО «АЛ-КО КОБЕР», 107553, г.Москва, ул.Большая Черкизовская, д.24а, стр.1, пом.76, тел.
8-800-550-1931, info@al-ko.msk.ru

Ukraine

ТОВ АЛ-КО КОБЕР

вул. Броварська 156, 07442

с. Велика Димерка, Броварський район,
Київська область, Україна

Телефон/факс: +38 044 392-07-08 / 09

UK

Imported by: AL-KO Gardentech UK Ltd, Murray way, Wincanton, Somerset, BA9 9RS / UK | +44 (0) 1963
828055

shop.uk@al-ko.com | www.alko-garden.uk

AL-KO GERÄTE GmbH | Head Quarter | Ichenhauser Str. 14 | 89359 Kötz | Deutschland

Telefon: (+49)8221/203-0 | E-Mail: gardentech@al-ko.de | www.al-ko.com

AL-KO Service: www.al-ko.com/service-contacts