

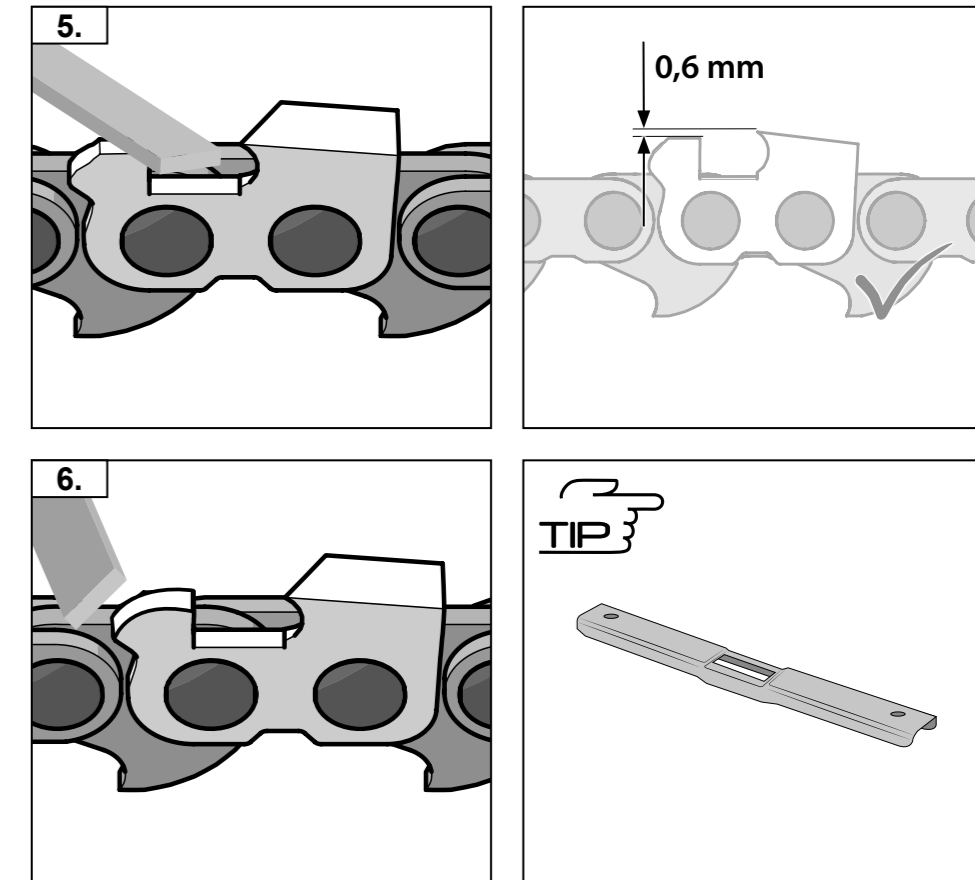

Nothing but **HEAVY DUTY.**

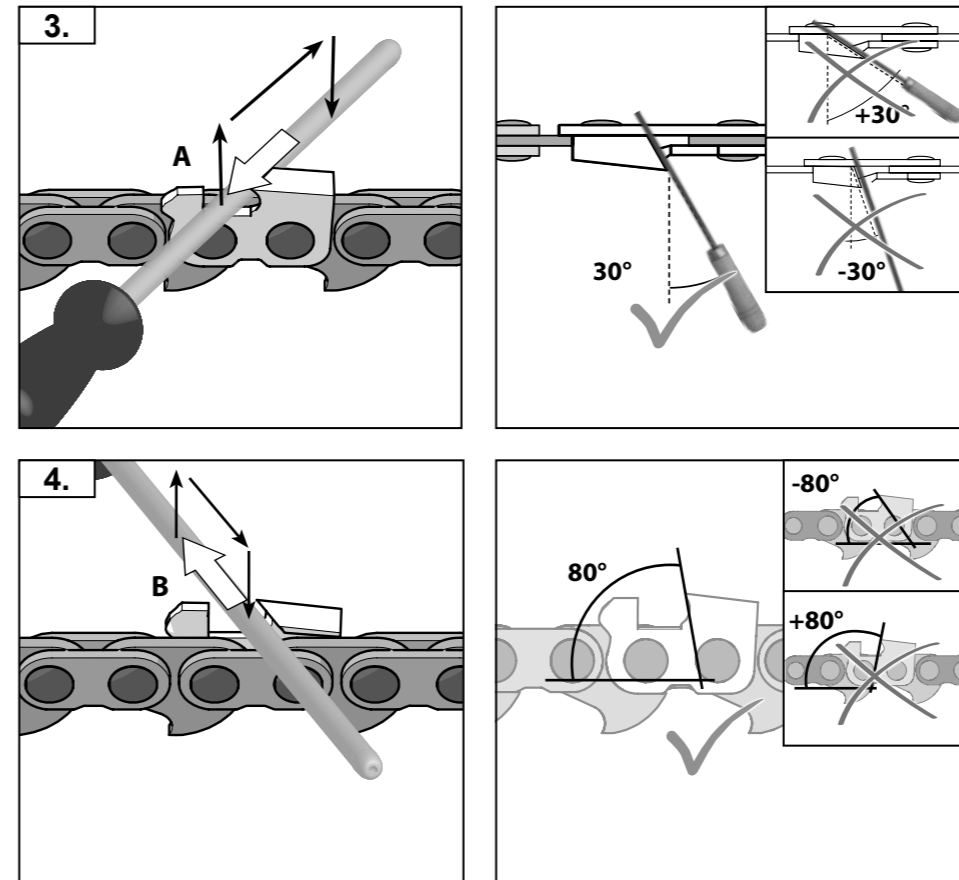

**16" (406,4 mm) Saw Chain**  
**12" (304,8 mm) Saw Chain**  
**6" (152 mm) Saw Chain**

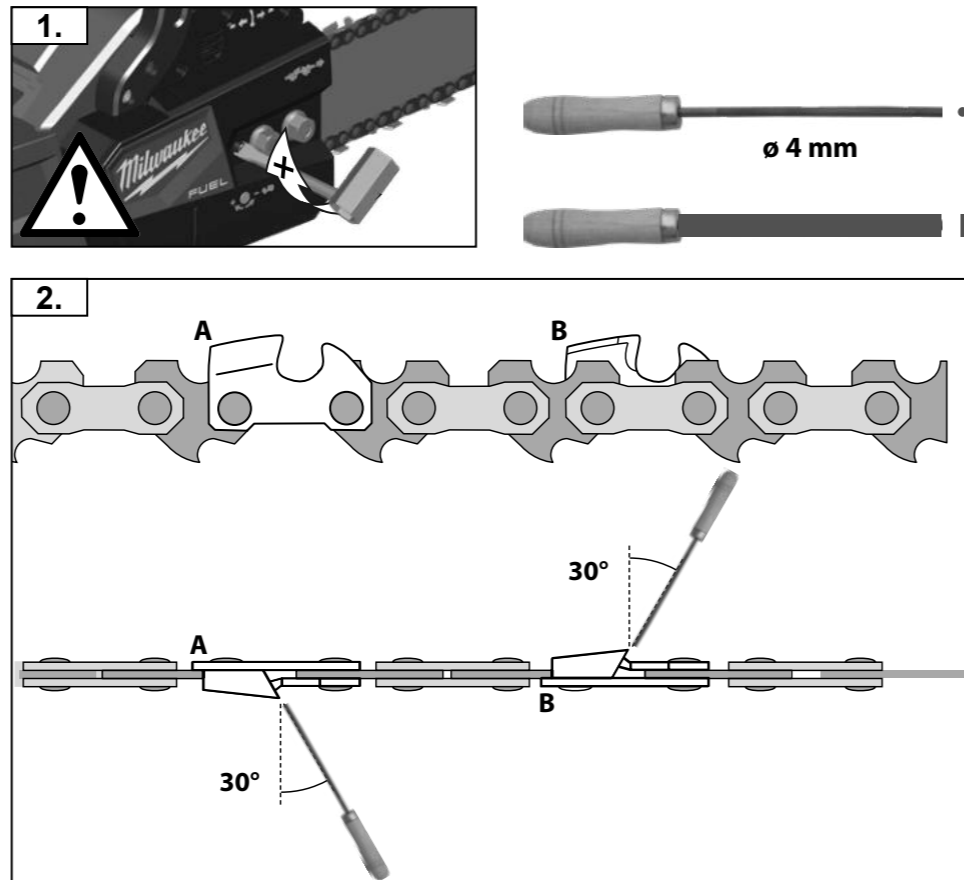
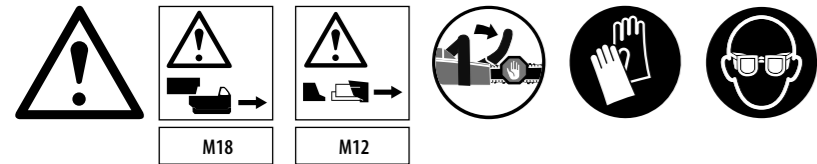
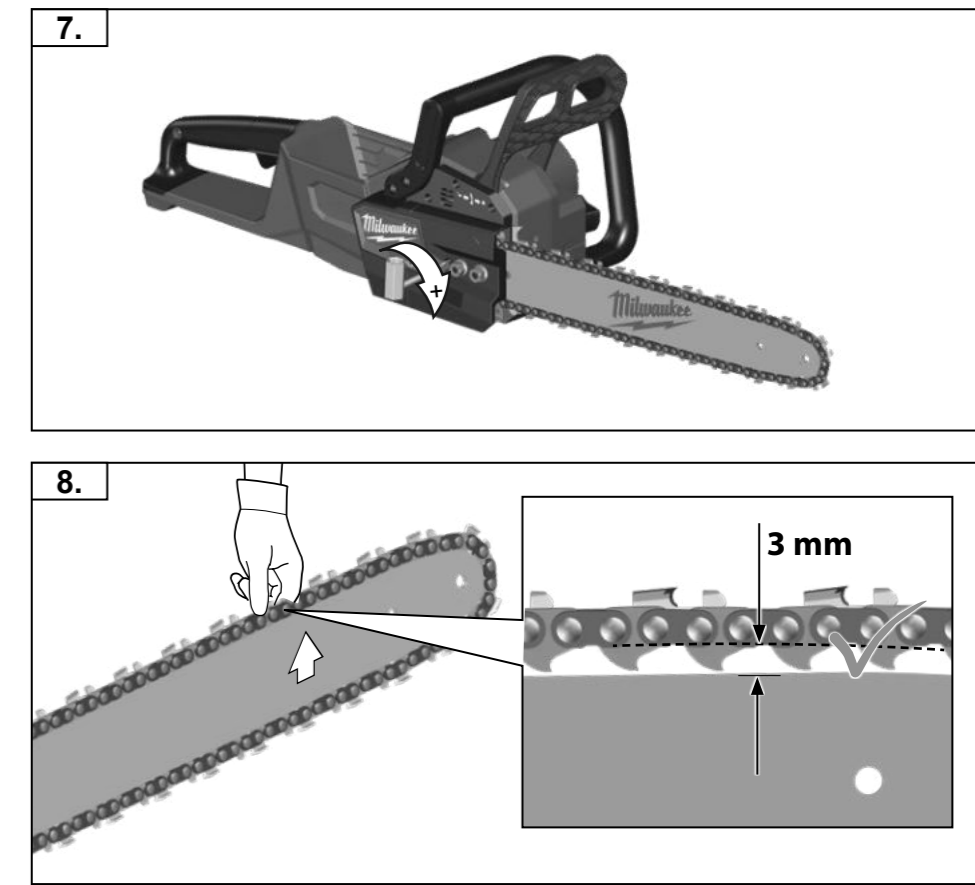
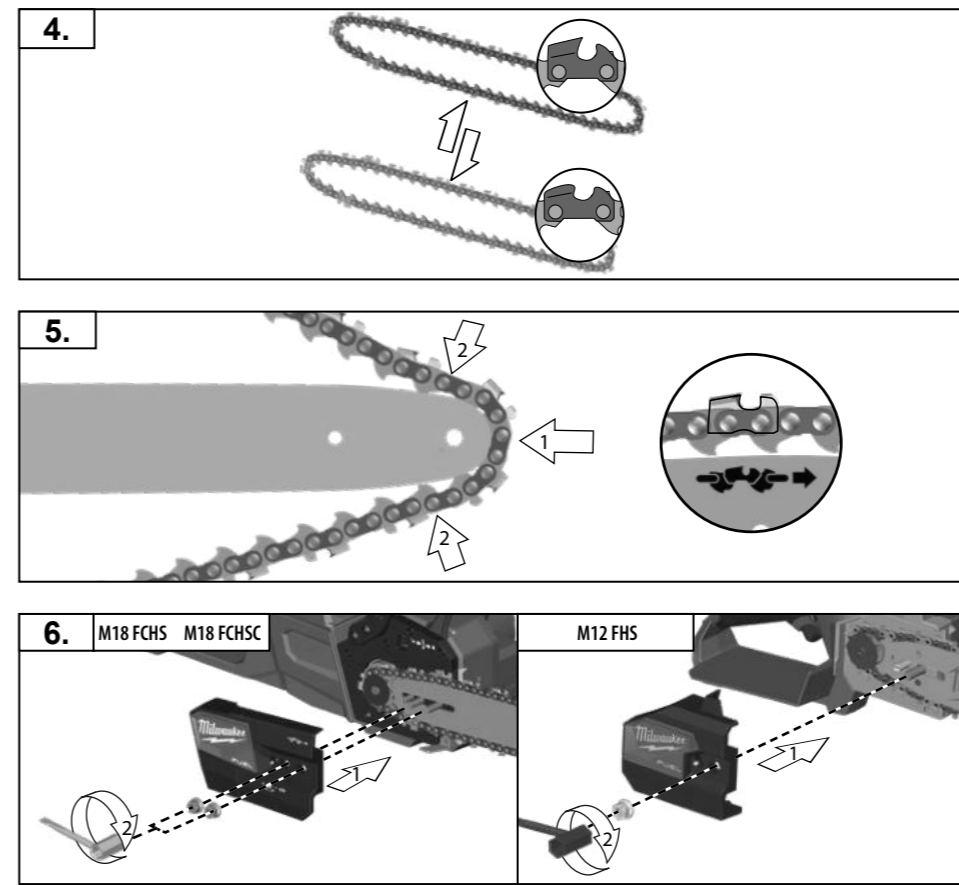
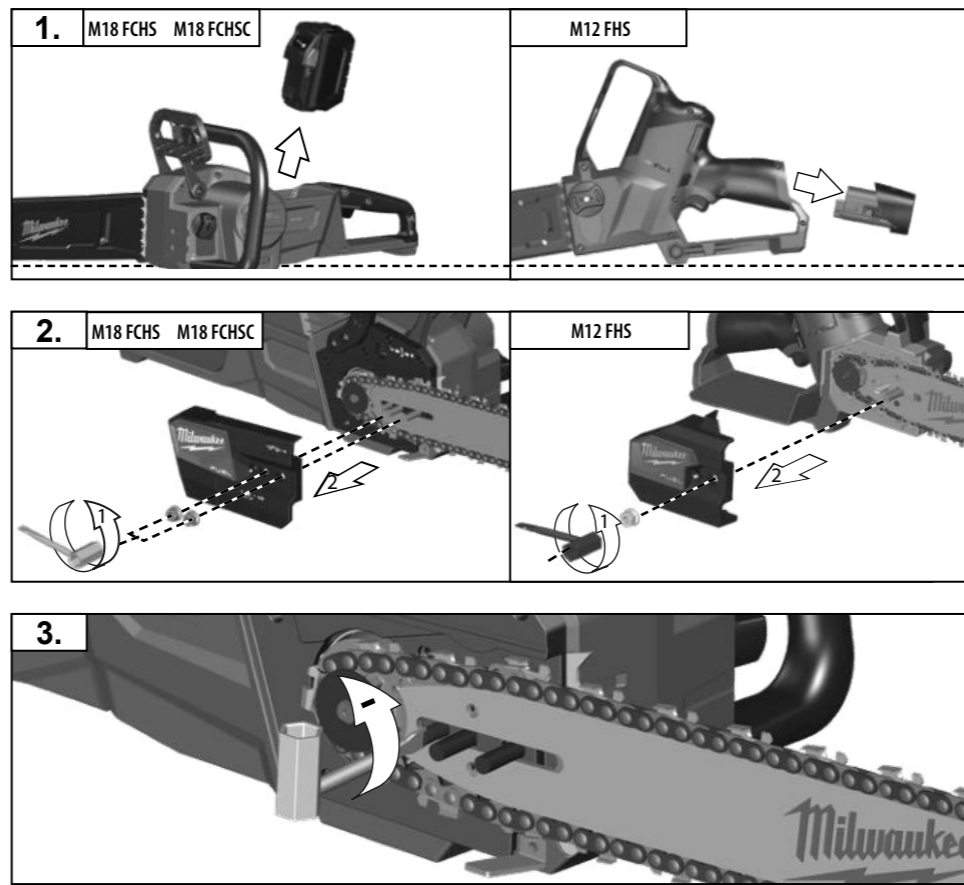

<b>GB</b> Replacement Low Kickback Saw Chain			
For use with	M18 FCHS	M18 FCHSC	M12 FHS
Bar length max.	16" (406,4 mm)	12" (304,8 mm)	6" (152 mm)
Bar Groove Width (Gauge)	0.043" (1,1 mm)	0.043" (1,1 mm)	0.043" (1,1 mm)
Chain Type	Low Kickback	Low Kickback	Low Kickback
Chain Pitch (Low Profile)	3/8" (9,5 mm)	3/8" (9,5 mm)	3/8" (9,5 mm)
Chain Teeth (Drive Length)	56	45	28

Intended use, safety and maintenance information, refer to the original instructions of the device.

- Read operator's manual.
- Set the chain brake to the BRAKE position.
- CAUTION! WARNING! DANGER!
- Wear gloves!
- Remove the battery pack before starting any work on the appliance.
- Use safety glasses.

<b>D</b> Rückschlagreduzierende Ersatz-Sägekette			
Zum Gebrauch mit	M18 FCHS	M18 FCHSC	M12 FHS
Führungsschienelänge max.	16" (406,4 mm)	12" (304,8 mm)	6" (152 mm)
Nutbreite (Spurweite)	0.043" (1,1 mm)	0.043" (1,1 mm)	0.043" (1,1 mm)
Kettentyp	Low Kickback	Low Kickback	Low Kickback
Kettenteilung (niedriges Profil)	3/8" (9,5 mm)	3/8" (9,5 mm)	3/8" (9,5 mm)
Anzahl der Treibglieder	56	45	28

Bestimmungsgemäße Verwendung, Sicherheits- und Wartungshinweise entnehmen Sie der Originalbetriebsanleitung des Gerätes.

- Lesen Sie die Bedienungsanleitung.
- Stellen Sie die Kettenbremse in die Position BREMSE.
- ACHTUNG! WARNUNG! GEFAHR!
- Schutzhandschuhe tragen!
- Vor allen Arbeiten am Gerät den Wechselakku herausnehmen.
- Tragen Sie immer eine Schutzbrille.

<b>Fr</b> Chaîne de scie à faible rebond de remplacement			
A utiliser avec	M18 FCHS	M18 FCHSC	M12 FHS
Longueur max. de la barre	16" (406,4 mm)	12" (304,8 mm)	6" (152 mm)
Largeur de rainure de la barre (auge)	0.043" (1,1 mm)	0.043" (1,1 mm)	0.043" (1,1 mm)
Type de chaîne	Low Kickback	Low Kickback	Low Kickback
Pitch de la chaîne (profil bas)	3/8" (9,5 mm)	3/8" (9,5 mm)	3/8" (9,5 mm)
Dents de la chaîne (longueur d'entraînement)	56	45	28

Les instructions d'emploi d'origine de l'appareil contiennent l'indication de l'utilisation selon la destination et les instructions de sécurité et d'entretien.

- Lire les instructions d'emploi.
- Mettre le frein de chaîne en position BRAKE.
- ATTENTION! AVERTISSEMENT! DANGER!
- Porter des gants de protection!
- Avant tous travaux sur l'appareil retirer l'acçu interchangeable.
- Utilisez des lunettes de sécurité.

<b>I</b> Sostituzione della catena della sega a basso rinculo			
Da utilizzare con	M18 FCHS	M18 FCHSC	M12 FHS
Lunghezza max. della barra	16" (406,4 mm)	12" (304,8 mm)	6" (152 mm)
Larghezza della scanalatura della barra guida catena	0.043" (1,1 mm)	0.043" (1,1 mm)	0.043" (1,1 mm)
Tipologia di catena	Low Kickback	Low Kickback	Low Kickback
Maglia della catena (basso profilo)	3/8" (9,5 mm)	3/8" (9,5 mm)	3/8" (9,5 mm)
Denti della catena (lunghezza della catena)	56	45	28

Le istruzioni d'uso originali dell'apparecchio contengono l'indicazione dell'uso secondo destinazione e le avvertenze di sicurezza e di manutenzione.

- Leggere le istruzioni per l'uso.
- Portare il freno della catena in posizione FRENO.
- ATTENZIONE! AVVERTENZA! PERICOLO!
- Indossare guanti protettivi!
- Prima di iniziare togliere la batteria dalla apparecchiatura.
- Usare occhiali di sicurezza.

<b>E</b> Cadena de repuesto de bajo retroceso para motosierra			
Para su uso con	M18 FCHS	M18 FCHSC	M12 FHS
Longitud máx. del riel de guía	16" (406,4 mm)	12" (304,8 mm)	6" (152 mm)
Ranura del riel de guía (calibre)	0.043" (1,1 mm)	0.043" (1,1 mm)	0.043" (1,1 mm)
Tipo de cadena	Low Kickback	Low Kickback	Low Kickback
Inclinación de la cadena (perfil bajo)	3/8" (9,5 mm)	3/8" (9,5 mm)	3/8" (9,5 mm)
Dientes de la cadena (longitud avance)	56	45	28

La información sobre el uso previsto del aparato, las indicaciones de seguridad y mantenimiento las encontrará en las instrucciones de servicio originales del aparato.

- Lea el manual de instrucciones.
- Coloque el freno de la cadena en la posición de BRAKE (freno).
- ¡ATENCIÓN! ¡ADVERTENCIA! ¡PELIGRO!
- Usar guantes protectores.
- Retire la batería antes de comenzar cualquier trabajo al aparato.
- Utilice gafas de seguridad.

<b>Por</b> Corrente de substituição para motosserra com baixo nível de ruco			
Para utilização com	M18 FCHS	M18 FCHSC	M12 FHS
Comprimento máximo da barra	16" (406,4 mm)	12" (304,8 mm)	6" (152 mm)
Largura da ranhura da barra (escala)	0.043" (1,1 mm)	0.043" (1,1 mm)	0.043" (1,1 mm)
Tipo de corrente	Low Kickback	Low Kickback	Low Kickback
Divisão da corrente (baixo perfil)	3/8" (9,5 mm)	3/8" (9,5 mm)	3/8" (9,5 mm)
Dentes da corrente (comprimento do corte)	56	45	28

A utilização conforme a destinação, as instruções de segurança e de manutenção constam no manual de instruções original do aparelho.

- Leia o manual de instruções.
- Coloque o travão da corrente na posição BRAKE (travão).
- ATENÇÃO! PERIGO!
- Use luvas de proteção!
- Antes de efectuar qualquer intervenção o aparelho retirar o bloco acumulador.
- Utilize óculos de segurança.

<b>Ned</b> Vervangende zaagketting met lage terugslag			
Te gebruiken met	M18 FCHS	M18 FCHSC	M12 FHS
Zaagbladlengte max.	16" (406,4 mm)	12" (304,8 mm)	6" (152 mm)
Breedte zaagbladgroef (maat)	0.043" (1,1 mm)	0.043" (1,1 mm)	0.043" (1,1 mm)
Kettingtype	Low Kickback	Low Kickback	Low Kickback
Kettingsteek (laag profiel)	3/8" (9,5 mm)	3/8" (9,5 mm)	3/8" (9,5 mm)
Kettingtanden (aandrijflengte)	56	45	28

Voor het doelmatige gebruik evenals de veiligheids- en de onderhoudsinstructies verwijzen wij naar de originele handleiding van het apparaat.

- Lees de gebruiksaanwijzing.
- Zet de kettingrem in de stand BRAKE.
- HUOMIO! VAROITUS! WAARA!
- Draag veiligheidshandschoenen!
- Voor alle werkzaamheden aan de apparat de akku verwijderen.
- Gebruik een veiligheidsbril.

<b>Dan</b> Reserve lav-tilbageslags savkæde			
Til brug med	M18 FCHS	M18 FCHSC	M12 FHS
Maks. længde på sværdet	16" (406,4 mm)	12" (304,8 mm)	6" (152 mm)
Sværdrelle bredde (målt)	0.043" (1,1 mm)	0.043" (1,1 mm)	0.043" (1,1 mm)
Kædetype	Low Kickback	Low Kickback	Low Kickback
Kædedeling (lav profil)	3/8" (9,5 mm)	3/8" (9,5 mm)	3/8" (9,5 mm)
Kæde tænder (drivlængde)	56	45	28

Den korrekte anvendelse, sikkerheds- og serviceinformationer findes i den originale brugsanvisning for maskinen.

- Læs betjeningsvejledningen.
- Brems kæden ved at gå i BRAKE positionen.
- VIGTIGT! ADVARSEL! FARE!
- Bruk beskyttelsehandsker!
- Ved arbejde inden i maskinen, bør batteriet tages ud.
- Brug sikkerhedsbriller.

<b>Nor</b> Reserve sagkjede med redusert rekyl			
For bruk med	M18 FCHS	M18 FCHSC	M12 FHS
Maksimal sverdlengde	16" (406,4 mm)	12" (304,8 mm)	6" (152 mm)
Sverdsporbredde	0.043" (1,1 mm)	0.043" (1,1 mm)	0.043" (1,1 mm)
Kjedetype	Low Kickback	Low Kickback	Low Kickback
Kjededeling (lav profil)	3/8" (9,5 mm)	3/8" (9,5 mm)	3/8" (9,5 mm)
Drivlenker (drivlengde)	56	45	28

Bestemmelsesmessig bruk, sikkerhets- og vedlikeholdsinstruksjoner er å finne i originalbruksanvisning til apparatet.

- Les bruksanvisningen.
- Sett kjedebremsen i posisjonen BRAKE.
- OBS! ADVARSEL! FARE!
- Bruk vernehansker!
- Ta ut vekselbatteriet for du arbeider på maskinen.
- Bruk vernebriller.

<b>Sve</b> Sägkedja med lågt bakslag			
För användning med	M18 FCHS	M18 FCHSC	M12 FHS
Styrskensans längd max.	16" (406,4 mm)	12" (304,8 mm)	6" (152 mm)
Svärdspårets bredd (spårvidd)	0.043" (1,1 mm)	0.043" (1,1 mm)	0.043" (1,1 mm)
Kedjetyp	Low Kickback	Low Kickback	Low Kickback
Kedjedelning (låg profil)	3/8" (9,5 mm)	3/8" (9,5 mm)	3/8" (9,5 mm)
Drivlänkar (kedjelängd)	56	45	28

För produktens ändamålsenliga användning samt respektive säkerhets- och underhållsanvisningar, se produktens original bruksanvisning.

- Läs bruksanvisningen.
- Ställ in kedjebromsen på BRAKE (broms) läge.
- OBSERVERA! VARNING! FARA!
- Bär skyddshandskar!
- Drag ur batteripaket innan arbete utföres på maskinen.
- Används skyddsglasögon.

<b>Suo</b> Vaihtoteräketju, matala takaisku			
Käyttötavaksi seuraavien kanssa:	M18 FCHS	M18 FCHSC	M12 FHS
Levyin pituus maks.	16" (406,4 mm)	12" (304,8 mm)	6" (152 mm)
Levyuran leveys (mittari)	0.043" (1,1 mm)	0.043" (1,1 mm)	0.043" (1,1 mm)
Ketjutyypit	Low Kickback	Low Kickback	Low Kickback
Ketjun kaltevuuskulma (alaprofiili)	3/8" (9,5 mm)	3/8" (9,5 mm)	3/8" (9,5 mm)
Ketjun hampaat (käyttöpituus)	56	45	28

Määräystenmukainen käyttö, turvallisuusmääräykset ja huolto-ohjeet löytyvät laitteen alkuperäiskäyttöohjeesta.

- Lue käyttöohje.
- Aseta ketjujarru jarrutasentoon.
- HUOMIO! VAROITUS! VAARA!
- Käytä suojakäsineitä!
- Ota akku pois ennen kaikkia koneeseen tehtäviä toimenpiteitä.
- Käytä suojalaseja.

<b>EL</b> Αντικατάσταση αλυσίδας προνίσματος χαμηλής αντιρροχώνσης			
Για χρήση με	M18 FCHS	M18 FCHSC	M12 FHS
Μέγ. μήκος μπάρας	16" (406,4 mm)	12" (304,8 mm)	6" (152 mm)
Πλάτος αλυσίδας μπάρας (δίκτυο)	0.043" (1,1 mm)	0.043" (1,1 mm)	0.043" (1,1 mm)
Τύπος αλυσίδας	Low Kickback	Low Kickback	Low Kickback
Βήμα αλυσίδας (χαμηλό προφίλ)	3/8" (9,5 mm)	3/8" (9,5 mm)	3/8" (9,5 mm)
Δόντι αλυσίδας (μήκος οδηγού)	56	45	28

Το πρότυπο εγχειρίδιο χρήσης περιέχει περιγραφή της κατά προορισμό χρήσης και των οδηγίων ασφαλείας και συντήρησης.

- Αιδιαόστε τις οδηγίες χρήσεως.
- Θέστε το φρένο αλυσίδας στη θέση BRAKE (ΦΕΝΑΠΙΣΜΑ).
- ΠΡΟΣΟΧΗ! ΠΡΟΕΙΔΟΠΟΙΗΣΗ! ΚΙΝΔΥΝΟΣ!
- Να φοράτε προστατευτικά γάντια!
- Χρησιμοποιείτε γυαλιά προστασίας.

<b>Tür</b> Düşük Geri Tepmeli Zincirli Testere Değişimi			
Biriktilik kullanlacığı	M18 FCHS	M18 FCHSC	M12 FHS
Azami pala uzunluğu	16" (406,4 mm)	12" (304,8 mm)	6" (152 mm)
Pala oluğu genişliği (Kalibre)	0.043" (1,1 mm)	0.043" (1,1 mm)	0.043" (1,1 mm)
Zincir türü	Low Kickback	Low Kickback	Low Kickback
Zincir Hatvesi (Düşük Profil)	3/8" (9,5 mm)	3/8" (9,5 mm)	3/8" (9,5 mm)
Zincir Dişi (Gömülme Boyu)	56	45	28

Amaçna uygun kullanım, güvenlik ve bakım uyarıları için cihazın orijinal işletme kılavuzuna bakınız.

- Kullanma kılavuzunu okuyunuz.
- Zincir frenini BRAKE (fren) konumuna ayarlayın. Koruyucu eldivenlerinizi takınız!
- DİKKAT! UYARI! TEHLİKE!
- Aletin kendine bir çalışma yapmadan önce kartuş aküyü çıkarın.
- Koruyucu gözlük kullanın.

<b>Čes</b> Výměna řetězu pily s nízkým zpětným rázom			
Pro použití s	M18 FCHS	M18 FCHSC	M12 FHS
Max. délka listy	16" (406,4 mm)	12" (304,8 mm)	6" (152 mm)
Šířka drážky listy (ukazatel)	0.043" (1,1 mm)	0.043" (1,1 mm)	0.043" (1,1 mm)
Typ řetězu	Low Kickback	Low Kickback	Low Kickback
Rozeř řetězu (nízký profil)	3/8" (9,5 mm)	3/8" (9,5 mm)	3/8" (9,5 mm)
Žubry řetězu (vodící délka)	56	45	28

Polymy k použití v souladu s určeným účelem, bezpečnostní polymy a polymy k údržbě si přečtěte v originálním návodu k údržbě přístroje.

- Přečtěte si návod k obsluze.
- Nastavte brzdu řetězu do polohy BRAKE.
- POZOR! VAROVÁNÍ! NEBEZPEČÍ!
- Používejte ochranné rukavice!
- Před zahájením veškerých prací na vrtacím šroubovaku vyjmout výměnný akumulátor.
- Používejte ochranné brýle.

<b>Slov</b> Náhradná reťaz pily s nízkym spätným rázom			
Na použitie s	M18 FCHS	M18 FCHSC	M12 FHS
Dĺžka listy max.	16" (406,4 mm)	12" (304,8 mm)	6" (152 mm)
Šírka drážky listy (mierka)	0.043" (1,1 mm)	0.043" (1,1 mm)	0.043" (1,1 mm)
Typ reťaze	Low Kickback	Low Kickback	Low Kickback
Rozstup reťaze (nízky profil)	3/8" (9,5 mm)	3/8" (9,5 mm)	3/8" (9,5 mm)
Žubry reťaze (dĺžka jazdnej dráhy)	56	45	28

Polymy pre použitie v súlade s určeným účelom, bezpečnostné polymy a polymy k údržbe získate v originálnom návode na údržbu prístroja.

- Přečtajte si návod na obsluhu.
- Nastavte brzdu reťaze do polohy BRAKE.
- POZOR! NEBEZPEČENSTVO!
- Používejte ochranné rukavice!
- Před každou prací na stroji vyjmout výměnný akumulátor vyřadit.
- Používejte ochranné okuliare.

<b>Pol</b> Wymiana łańcucha pilarki o zredukowanym odrzucie			
Do użytku z	M18 FCHS	M18 FCHSC	M12 FHS
Maks. długość prowadnicy	16" (406,4 mm)	12" (304,8 mm)	6" (152 mm)
Szerokość rowka prowadnicy (kątowej)	0.043" (1,1 mm)	0.043" (1,1 mm)	0.043" (1,1 mm)
Typ łańcucha	Low Kickback	Low Kickback	Low Kickback
Poziłość łańcucha (niski profil)	3/8" (9,5 mm)	3/8" (9,5 mm)	3/8" (9,5 mm)
Żęby łańcucha (długość napędu)	56	45	28

Zastosowanie zgodnie z przeznaczeniem, wskazówki dotyczące bezpieczeństwa i konserwacji należy wziąć z oryginalnej instrukcji obsługi urządzenia.

- Należy przeczytać instrukcję obsługi.
- Ustawić hamulec łańcucha w pozycji STOP.
- UZMANIŃ! BISTAM!
- Nosić rękawice ochronne!
- Używać okularów ochronnych.

<b>Mag</b> Kis visszarúgású fűrészlánc cseréje			
Az alábbiakkal való használatra:	M18 FCHS	M18 FCHSC	M12 FHS
Vezetősín hossza max.	16" (406,4 mm)	12" (304,8 mm)	6" (152 mm)
Sínhorony szélessége (méret)	0.043" (1,1 mm)	0.043" (1,1 mm)	0.043" (1,1 mm)
Lánc típusa	Low Kickback	Low Kickback	Low Kickback
Láncössz. (kis magasságú)	3/8" (9,5 mm)	3/8" (9,5 mm)	3/8" (9,5 mm)
Láncfog (hajítási hossz)	56	45	28

A rendeltetésszerű használatot, a biztonságási és karbantartási útmutatásokat lásd a készülék eredeti üzemeltetési útmutatójában.

- Olvassa el az üzemeltetési útmutatót.
- Helyezze a láncfeket a BRAKE (fékezés) állásba. Koruyucu eldivenlerinizi takınız!
-