

# Milwaukee®

## Nothing but **HEAVY DUTY**®.



M18 BPFP-CST  
M18 BPFP-WST  
M18 BPFPH



Original instructions  
Originalbetriebsanleitung  
Notice originale  
Istruzioni originali  
Manual original  
Oorspronkelijke gebruiksaanwijzing  
Original brugsanvisning  
Original bruksanvisning  
Bruksanvisning i original  
Alkuperäiset ohjeet

Πρωτότυπο οδηγιών χρήσης  
Orijinal işletme talimatı  
Původním návodem k používání  
Pôvodný návod na použitie  
Instrukcją oryginalną  
Eredeti használati utasítás  
Izvirna navodila  
Originalne pogonske upute  
Instrukcijām oriģinālvalodā  
Originali instrukcija

Algupärane kasutusjuhend  
Оригинальное руководство по эксплуатации  
Оригинално ръководство за експлоатация  
Instrucțiuni de folosire originale  
Оригинален прирачник за работа  
Оригінал інструкції з експлуатації  
التعليمات الأصلية

<b>ENGLISH</b>		Picture section with operating description and functional description	<b>4</b>
<b>DEUTSCH</b>		Bildteil mit Anwendungs- und Funktionsbeschreibungen	<b>4</b>
<b>FRANÇAIS</b>		Partie imagée avec description des applications et des fonctions	<b>4</b>
<b>ITALIANO</b>		Sezione illustrata con descrizione dell'applicazione e delle funzioni	<b>4</b>
<b>ESPAÑOL</b>		Sección de ilustraciones con descripción de aplicación y descripción funcional	<b>4</b>
<b>PORTUGUES</b>		Parte com imagens explicativas contendo descrição operacional e funcional	<b>4</b>
<b>NEDERLANDS</b>		Beeldgedeelte met toepassings- en functiebeschrijvingen	<b>4</b>
<b>DANSK</b>		Billedel med anvendelses- og funktionsbeskrivelser	<b>4</b>
<b>NORSK</b>		Billedel med bruks- og funksjonsbeskrivelse	<b>4</b>
<b>SVENSKA</b>		Bilddel med användnings- och funktionsbeskrivning	<b>4</b>
<b>SUOMI</b>		Kuvasivut käyttö- ja toimintakuvaukset	<b>4</b>
<b>ΕΛΛΗΝΙΚΑ</b>		Τμήμα εικόνων με περιγραφές χρήσης και λειτουργίας	<b>4</b>
<b>TÜRKÇE</b>		Resim bölümü Uygulama ve fonksiyon açıklamaları ile birlikte	<b>4</b>
<b>ČESKY</b>		Obrazová část s popisem aplikací a funkcí	<b>4</b>
<b>SLOVENSKY</b>		Obrazová část s popisom aplikácií a funkcií	<b>4</b>
<b>POLSKI</b>		Część rysunkowa z opisami zastosowania i działania	<b>4</b>
<b>MAGYAR</b>		Képes részalkalmazási- és működési leírásokkal	<b>4</b>
<b>SLOVENSKO</b>		Del slikez opisom uporabe in funkcij	<b>4</b>
<b>HRVATSKI</b>		Dio sa slikama opisima primjene i funkcija	<b>4</b>
<b>LATVISKI</b>		Attēla daļa ar lietošanas un funkciju aprakstiem	<b>4</b>
<b>LIETUVIŠKAI</b>		Paveikslėlio dalissu vartojimo instrukcija ir funkcijų aprašymais	<b>4</b>
<b>EESTI</b>		Pildiosa kasutusjuhendi ja funktsioonide kirjeldusega	<b>4</b>
<b>РУССКИЙ</b>		Раздел иллюстраций с описанием эксплуатации и функций	<b>4</b>
<b>БЪЛГАРСКИ</b>		Част със снимки с описание за приложение и функции	<b>4</b>
<b>ROMÂNIA</b>		Secvența de imagine cu descrierea utilizării și a funcționării	<b>4</b>
<b>МАКЕДОНСКИ</b>		Дел со сликисо описи за употреба и функционирање	<b>4</b>
<b>УКРАЇНСЬКА</b>		Частина з зображеннями з описом робіт та функцій	<b>4</b>
<b>عربي</b>		قسم الصور يوجد به الوصف التشغيلي والوظيفي	<b>4</b>

Text section with Technical Data, important Safety and Working Hints and description of Symbols	<b>40</b>
Textteil mit Technischen Daten, wichtigen Sicherheits- und Arbeitshinweisen und Erklärung der Symbole.	<b>44</b>
Partie textuelle avec les données techniques, les consignes importantes de sécurité et de travail ainsi que l'explication des pictogrammes.	<b>48</b>
Sezione testo con dati tecnici, importanti informazioni sulla sicurezza e sull'utilizzo, spiegazione dei simboli.	<b>52</b>
Sección de texto con datos técnicos, indicaciones importantes de seguridad y trabajo y explicación de los símbolos.	<b>56</b>
Parte com texto explicativo contendo Especificações técnicas, Avisos de segurança e de operação e a Descrição dos símbolos.	<b>60</b>
Tekstgedeelte met technische gegevens, belangrijke veiligheids- en arbeidsinstructies en verklaring van de symbolen.	<b>64</b>
Tekstdel med tekniske data, vigtige sikkerheds- og arbejdsanvisninger og symbolforklaring.	<b>68</b>
Tekstdel med tekniske data, viktige sikkerhets- og arbeidsinstruksjoner og forklaring av symbolene.	<b>72</b>
Textdel med tekniska informationer, viktiga säkerhets- och användningsinstruktioner samt symbolförklaringar.	<b>76</b>
Tekstisivut: tekniset tiedot, tärkeät turvallisuus- ja työskentelyohjeet sekä merkkien selitykset.	<b>80</b>
Τμήμα κειμένου με τεχνικά χαρακτηριστικά, σημαντικές υποδείξεις ασφαλείας και εργασίας και εξήγηση των συμβόλων.	<b>84</b>
Teknik bilgileri, önemli güvenlik ve çalışma açıklamalarını ve de sembollerin açıklamalarını içeren metin bölümü.	<b>88</b>
Textová část s technickými daty, důležitými bezpečnostními a pracovními pokyny a s vysvětlivkami symbolů	<b>92</b>
Textová část s technickými datami, důležitými bezpečnostními a pracovními pokyny a s vysvětlivkami symbolov	<b>96</b>
Część opisowa z danymi technicznymi, ważnymi wskazówkami dotyczącymi bezpieczeństwa i pracy oraz objaśnieniami symboli.	<b>100</b>
Szöveges rész műszaki adatokkal, fontos biztonsági- és munkavégzési útmutatásokkal, valamint a szimbólumok magyarázata.	<b>104</b>
Del besedila s tehničnimi podatki, pomembnimi varnostnimi opozorili in delovnimi navodili in pojasnili simbolov.	<b>108</b>
Dio štiva sa tehničkim podacima, važnim sigurnosnim i radnim uputama i objašnjenjem simbola.	<b>112</b>
Teksta daļa ar tehnikajiem parametriem, svarīgiem drošības un darbības norādījumiem, simbolu atšifrējumiem.	<b>116</b>
Teksto dalis su techniniais duomenimis, svarbiomis saugumo ir darbo instrukcijomis bei simbolių paaiškinimais.	<b>120</b>
Tekstiosa tehniliste näitajate, oluliste ohutus- ja tööjuhenditega ning sümbolite kirjeldustega.	<b>124</b>
Текстовый раздел, включающий технические данные, важные рекомендации по безопасности и эксплуатации, а также описание используемых символов.	<b>128</b>
Част с текст с технически данни, важни указания за безопасност и работа и разяснение на символите.	<b>132</b>
Porțiune de text cu date tehnice, indicații importante privind siguranța și modul de lucru și descrierea simbolurilor.	<b>136</b>
Текстуален дел со Технички карактеристики, важни безбедносни и работни упатства и објаснување на симболите.	<b>140</b>
Текстова частина з техничними даними, важливими вказівками з техніки безпеки та експлуатації і поясненням символів.	<b>146</b>
القسم النصي المزود بالبيانات الفنية والنصائح الهامة للسلامة والعمل ووصف الرموز	<b>151</b>



### M18 BPFPH

Powered Base	Jednostka podstawowa z wymiennym akumulatorem
Basisgerät mit Wechselakku	Alapkészülék cserélhető akkuval
Appareil de base avec batterie	Osnovna naprava za akumulatorsko batenjo
Unità base alimentata	Matična naprava sa promijenjivim akumulatorom
Base con alimentación por acumulador	Pamatirice ar maņas akumulatoru
Unidade básica com bateria intercambiável	Pagrindinis įrenginys su keičiamąja baterija
Basisapparaat met wisselaccu	Põhiseade koos akuga
Basisenhet med batteri	Базовый блок со сменным аккумулятором
Basisapparat med oppladbart batteri	Основен уред със сменяема акумулаторна батерия
Basprodukt med utbytesbatteri	Vazá alimentatá electric
Peruslaite vaihtokun kanssa	Основен уред со заменива батерия
Βασική συσκευή με αποσπώμενη μπαταρία	Базовий пристрій зі змінним акумулятором
Kartuş akülü temel cihaz	
Základní přístroj s výměnným akumulátorem	
Základný prístroj s výměnným akumulátorem	

قاعدة الجهاز مع البطارية



Green Zelené  
Grün Zielony  
Vert Zöld  
Verde Zelena  
Verde Zelono  
Verde Zašš  
Groen Zalia  
Grøn Roheline  
Grønt Зелёный  
Grön Зелено  
Vihreä Verde  
Πράσινο Зелено  
Yeşil Зелений  
Zelená أخضر



### M18 BPFPH-CST

Chemical tank	Rezervoar za kemikalije
Chemikaliëntank	Spreminik za kemikalije
Réservoir de produit chimique	Κημικάλιου τvertné
Serbatoio prodotto chimici	Chemikalų rezervuaras
Depósito de productos químicos	Kemikaalide paak
Tanque de produtos químicos	Бак для химических препаратов
Chemicaliëntank	Резервоар за химикали
Kemikalietank	Rezervor de produse chimice
Kjemikalietank	Резервоар за хемикалими
Kemikalietank	Резервуар для хімічних речовин
Kemikaalisäiliö	المواد الكيميائية
Δεξαμενή χημικών ουσιών	
Kimyasal deposu	
Nádrž na chemikálie	
Nádrž na chemikálie	
Zbiornik na chemikalia	
Vegyszertartály	



Blue Modrá  
Blau Niebieski  
Bleue Kék  
Blu Modra  
Azul Plava  
Azul Zils  
Blauw Melyna  
Blá Sinine  
Blá Синий  
Blá Син  
Sininen Albastru  
МТΛε Сина  
Mavi Синий  
Modrý أزرق



### M18 BPFPH-WST

Water Tank	Spremnik vode
Wassertank	Üdens tvertné
Réservoir d'eau	Vandens rezervuaras
Serbatoio acqua	Veepaak
Depósito de agua	Бак для воды
Tanque de água	Резервоар за вода
Watertank	Rezervor de apă
Vandtank	Резервоар за вода
Vanntank	Резервуар для води
Vattentank	
Vesisäiliö	عبوة الماء
Δεξαμενή νερού	
Su deposu	
Nádrž na vodu	
Nádrž na vodu	
Zbiornik na wodę	
Viztartály	
Rezervoar za vodo	



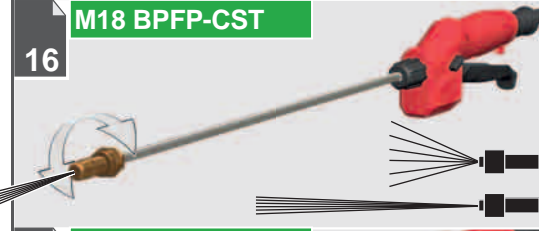
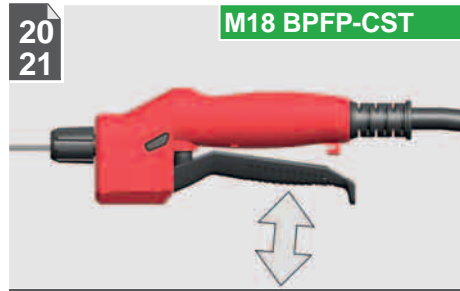
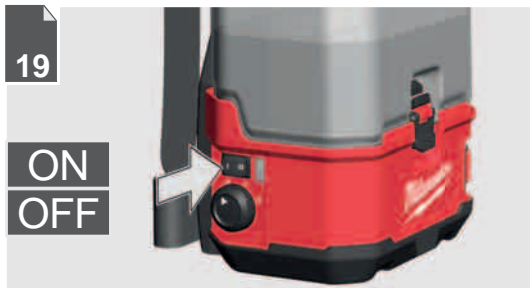
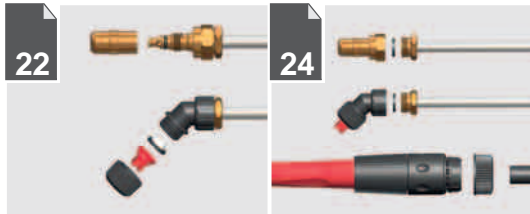

32

Operation	Käyttö	Valdymas
Bedienung	Χειρισμός	Käsitsemine
Utilisation	Kullanım	Эксплуатация
Uso	Obsluha	Обслужване
Manejo	Obsluha	Utilizare
Comando	Obsluga	Употреба
Bediening	Kezelés	Експлуатация
Betjening	Upravljanje	التشغيل
Betjening	Posluživanje	
Användning	Apkalpošana	

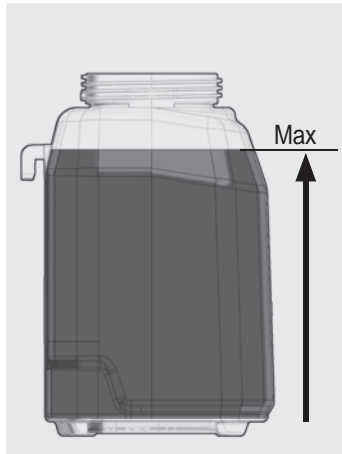

#### Switch tank with green cap and green label:

Only fill consumer-grade home and garden chemicals. For details see text section "Specified Conditions of Use".

#### Wechseltank mit grünem Deckel und grünem Aufkleber:

Nur Haushalts- und Gartenchemikalien, die für Endverbraucher bestimmt sind, einfüllen. Details siehe im Textteil "Bestimmungsgemäße Verwendung".

**Réservoir de rechange avec couvercle vert et autocollant vert :**  
Remplir de produits chimiques à usage domestique ou phytosanitaire adaptés pour le consommateur final. Pour plus de détails, voir dans la partie intitulée "Utilisation conforme".

**Serbatoio intercambiabile con tappo verde ed etichetta verde:**  
Introdurre solo prodotti chimici per la casa e il giardinaggio, idonei all'uso da parte di consumatori finali. Per i dettagli vedere la sezione di testo "Utilizzo conforme".

**Depósito de recambio con tapa verde y etiqueta verde:**  
Solo productos químicos de uso doméstico y de jardinería. Para más información, véase la sección de texto Condiciones de uso especificadas.

**Tanque intercambiável com tampa verde e autocolante verde:**  
Somente encha produtos químicos domésticos e para o jardim destinados ao utilizador final. Para detalhes veja a seção "Utilização conforme a destinação".

**Wisseltank met groen deksel en groene sticker:**  
Alleen vullen met chemicaliën voor huishoudelijk en tuingebruik die geschikt zijn voor het gebruik door de verbruiker. Zie punt 'Doelmatig gebruik' voor meer informatie.

**Udskiftningstank med grønt låg og grøn mærkat:**  
Fyld kun husholdnings- og havekemikalier på, som er beregnet til slutbrugere. For detaljer se tekstdelen Bestemmelsesmæssig brug.

**Utskiftbar tank med grønt lokk og grøn etikett:**  
Fyll bare på husholdnings- og hagekemikalier som er bestemt for sluttbruker. For detaljer, se i tekstdel Tiltent bruk.

**Utbyttestank med grønt lock og grøn klisteretikett:**  
Fyll endast på hushålls- och trädgårdskemikalier som är avsedda för slutanvändare. Angående detaljer se avsnittet "Använd maskinen enligt anvisningarna".

**Vaihtosäiliö vihreällä kannella ja vihreällä tarraetiketillä:**  
Saa täyttää vain loppukäyttäjälle tarkoitettuihin kotitalous- ja puutarhakemikaaleilla. Tarkemmat tiedot katso tekstiosa "Määräysten mukainen käyttö".

**Αποσπώμενη δεξαμενή με πράσινο καπάκι και πράσινο αυτοκόλλητο:**

Πλήρωση μόνο με χημικές ουσίες οικιακής χρήσης και φυτοπροστατευτικά προϊόντα που προορίζονται για τους καταναλωτές. Για λεπτομέρειες βλέπε στο σημείο κειμένου Προβλεπόμενη χρήση.

#### Yeşil kapak ve yeşil etiketli değiştirilebilir depo:

Sadece tüketici için öngörülmüş evsel ve bahçe kimyasalları doldurun. Ayrıntılar için "Amacına uygun kullanım" başlıklı metin bölümüne bakın.

#### Výmenná nádrž se zeleným krytem a zelenou nálepkou:

Naplňte pouze chemikálie používané v domácnosti a na zahradě, které jsou určeny pro koncového uživatele. Podrobnosti si přečtěte v části textu "Použití podle předpisů".

#### Výmenná nádrž so zeleným krytom a zelenou nálepkou:

Naplňte iba chemikálie používané v domácnosti a záhrade, ktoré sú určené pre koncového používateľa. Podrobnosti si pozrite v časti textu "Použitie podľa predpisov".

#### Wymienny zbiornik z zieloną pokrywą i zieloną naklejką:

Napełniać wyłącznie chemikaliami domowymi i ogrodowymi, przeznaczonymi dla użytkowników końcowych. Szczegółowe informacje znajdują się w części tekstowej zatytułowanej "Użytkowanie zgodne z przeznaczeniem".

#### Cserélhető tartály zöld fedéllel és zöld címkével:

Csak végfelhasználóknak készült háztartási és kerti vegyszereket töltsön bele. A részleteket lásd a Rendeltetészerű használat c. szöveges részben.

#### Zamenljiv rezervoar z zelenim pokrovom in zeleno nalepko:

Polnite samo gospodinjske in vrtno kemikalije, namenjene za končne uporabnike. Za podrobnosti glejte razdelek "Namenska uporaba".

#### Promjenjivi spremnik sa zelenim poklopcem i zelenom naljepnicom:

Napunite samo kemikalije iz kućanstva i povrtlarstva koje su određene za konačne potrošače. Detalje vidite u dijelu teksta "Pravila primjena u određene svrhe".

#### Mainas tvirtne ar zaļu vāku un zaļu uzlīmi:

ieplīdēt tikai mājsaimniecības un dārza ķīmikālijas, kas ir paredzētas galapatērētājam. Plašāku informāciju skatīt sadaļā Paredzētais lietojums.

#### Pakaitinis rezervuaras su žaliu dangteliu ir žaliu lipduką:

Pilkite tik galutiniam vartotojams skirtas buitines ir sodo chemines medziagas. Išsamesnės informacijos rasite skyriuje Naudojimas pagal paskirtį.

#### Vahetatav paak roheline kaane ja roheline kleebisega:

valage sisse ainult olme- ja aianduskemikaale, mis on mõeldud lõpptarbijaja jaoks. Täpsemat infot vt jaotisest "Otstarbekohane kasutamine".

#### Сменный бак с зеленой крышкой и зеленой наклейкой:

Заливать только средства бытовой химии и садовые химикаты, предназначенные для использования конечным потребителем. См подробности в текстовом разделе Использование по назначению.

#### Сменяем резервоар със зелена капачка и зелен стикер:

Зареждайте само домакински и градинарски химикали, предназначени за крайния потребител. За подробности вижте текстовата част Употреба по предназначение.

#### Rezervor de schimb cu capac verde și etichetă verde:

Umpleți doar cu produse chimice pentru casă și grădină. Pentru detalii, a se vedea secțiunea cu text Condiții de utilizare specificate.

#### Резервоар за вода со зелен капак и зелена налепница:

Полните само со хемикалии за домаќинство и градина наменети за крајните корисници. За детали видете го текстот "Наменета употреба".

#### Змінний резервуар із зеленою кришкою і зеленою наклейкою:

Тільки для заповнення побутовими та садовими хімікатами, призначеними для кінцевих споживачів. Докладніше див. текстову частину Використання за призначенням.

عبوة التبدیل بالطء الأخضر والاصق الأخضر:  
لا تملأ العبوة سوى بالمواد الكيميائية المستهلكة المخصصة للمنزل والحديقة المنزلية فقط. لمزيد من التفاصيل، انظر "شروط الاستخدام المخصصة".



1



2

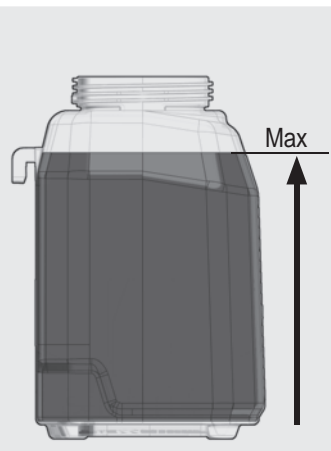

3

**Switch tank with blue cap and blue label:**

Only fill water. For details see text section "Specified Conditions of Use".

**Wechseltank mit blauem Deckel und blauem Aufkleber:**

Nur Wasser einfüllen. Details siehe im Textteil "Bestimmungsgemäße Verwendung".

**Réservoir de rechange avec couvercle bleu et autocollant bleu :**

Remplir uniquement d'eau propre. Pour plus de détails, voir dans la partie intitulée "Utilisation conforme".

**Serbatório intercambiável com tampa blu ed etichetta blu:**

Introdurre solo acqua. Per i dettagli vedere la sezione di testo "Utilizzo conforme".

**Depósito de recambio con tapa azul y etiqueta azul:**

Llene solo agua. Para más información, véase la sección de texto Condiciones de uso especificadas.

**Tanque intercambiável com tampa azul e autocolante azul:**

Somente encha água. Para detalhes veja a seção "Utilização conforme a destinação".

**Wisseltank met blauw deksel en blauwe sticker:**

Alleen vullen met water. Zie punt 'Doelmatig gebruik' voor meer informatie.

**Udskiftningstank med blått låg og blå mærkat:**

Fyld kun vand på. For detaljer se tekstdelen Bestemmelsesmæssig brug.

**Utbytestank med blått lock og blå etikett:**

Fyll bare på vann. For detaljer, se i tekstdel Tiltenkt bruk.

**Utbytestank med blått lock och blå klisteretikett:**

Fyll endast på vatten. Angående detaljer se avsnittet "Använd maskinen enligt anvisningarna".

**Vaihtosäiliö sinisellä kannella ja sinisellä tarraetiketillä:**

Saa täyttää vain vedellä. Tarkemmat tiedot katso tekstiosa "Määräysten mukainen käyttö".

**Αποσπώμενη δεξαμενή με μπλε καπάκι και μπλε αυτοκόλλητο:**

Πλήρωση μόνο με νερό. Για λεπτομέρειες βλέπε στο σημείο κειμένου Προβλεπόμενη χρήση.

**Mavi kapak ve mavi etiketli değiştirilebilir depo:**

Sadece su doldurun. Ayrıntılar için "Amacına uygun kullanim" başlıklı metin bölümüne bakın.

**Výmenná nádrž s modrým krytem a modrou nálepkou:**

Naplňte pouze vodu. Podrobnosti si přečtete v části textu "Použití podle předpisů".

**Výmenná nádrž so modrým krytom a modrou nálepkou:**

Naplňte iba vodu. Podrobnosti si pozrite v časti textu "Použitie podľa predpisov".

**Wymienny zbiornik z niebieską pokrywą i niebieską naklejką:**

Napełniać tylko wodą. Szczegółowe informacje znajdują się w części tekstowej zatytułowanej Użytkowanie zgodne z przeznaczeniem.

**Cserélhető tartály kék fedéllel és kék címkével:**

Csak vizet töltsön bele. A részleteket lásd a Rendeltetésszerű használat c. szöveges részben.

**Zamenljiv rezervoar z modrim pokrovom in modro nalepko:**

Polnite samo vodo. Za podrobnosti glejte razdelek "Namenska uporaba".

**Promjenjivi spremnik sa plavim poklopcem i plavom naljepnicom:**

Napunite samo vodu. Detalje vidite u dijelu teksta "Pravilna primjena u određene svrhe".

**Mainas tvertne ar zilu vāku un zilu uzlīmi:**

Iepildiet tikai ūdeni. Plašāku informāciju skatīt sadaļā Paredzētais lietojums.

**Pakaitinis rezervuaras su mėlynu dangteliu ir mėlynu lipduku:**

Pilkite tik vandenį. Išsamesnės informacijos rasite skyriuje Naudojimas pagal paskirtį.

**Vahetatav paak sinise kaane ja sinise kleebisega:**

valage sisse ainult vett. Täpsemat infot vt jaotisest "Otstarbekohane kasutamine".

**Сменный бак с синей крышкой и синей наклейкой:**

Заливать только воду. См подробности в текстовом разделе Использование по назначению.

**Сменяем резервуар със синя капачка и син стикер:**

Зареждайте само вода. За подробности вижте текстовата част Употреба по предназначение.

**Rezervor de schimb cu capac albastru și etichetă albastră:**

A se umple doar cu apă. Pentru detalii, a se vedea secțiunea cu text Condiții de utilizare specificate.

**Резервоар за вода со син капак и сина налепница:**

Полните само вода. За детали видете го текстот "Наменета употреба".

**Змінний резервуар із синьою кришкою і синьою наклейкою:**

Заповнювати лише водою. Докладніше див. текстову частину Використання за призначенням.

عبوة التبدیل بالغطاء الأزرق واللاصق الأزرق:  
لا تملأ العبوة سوى بالماء. لمزيد من التفاصيل، انظر "شروط الاستخدام المخصصة".

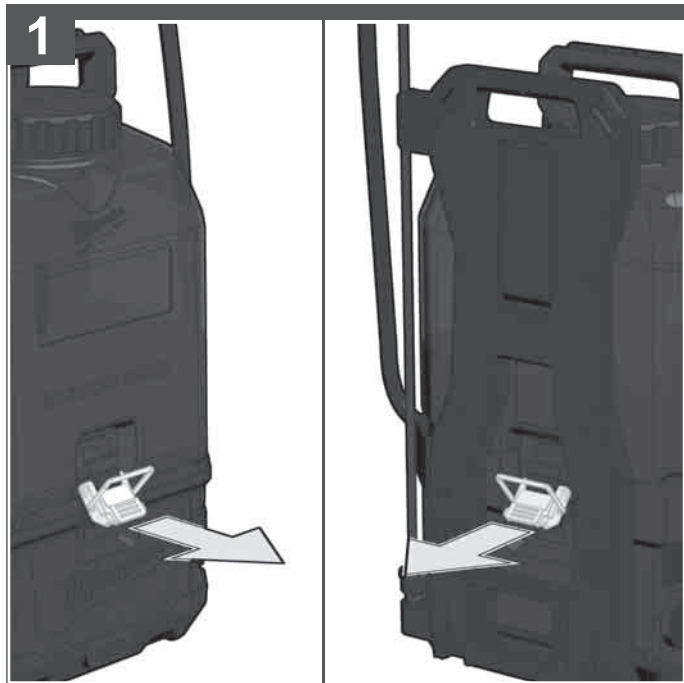
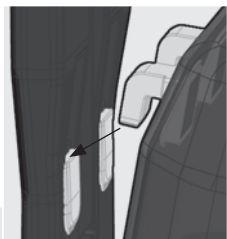
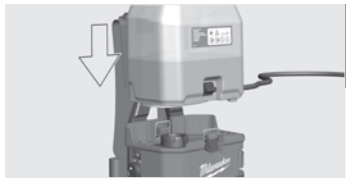

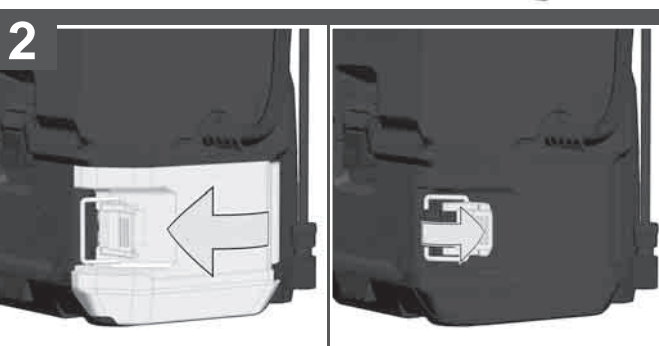
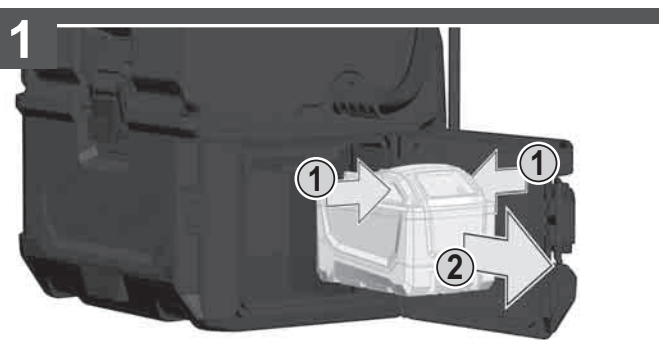
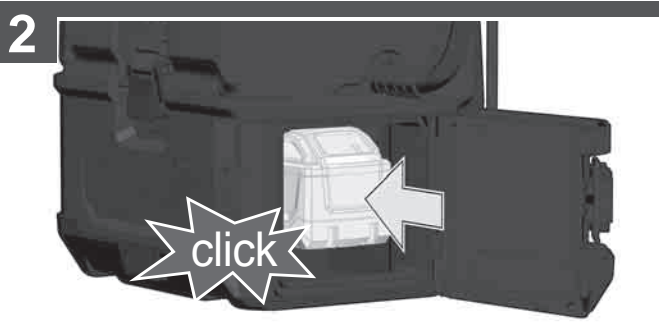

Remove the battery pack before starting any work on the machine.  
Vor allen Arbeiten an der Maschine den Wechselakku herausnehmen

Avant tous travaux sur la machine retirer l'accu interchangeable.

Prima di iniziare togliere la batteria dalla macchina.

Retire la batería antes de comenzar cualquier trabajo en la máquina.

Antes de efectuar cualquier intervención na máquina retirar o bloco acumulador.

Voor alle werkzaamheden aan de machine de akku verwijderen.

Ved arbejde inden i maskinen, bør batteriet tages ud.

Ta ut vekselsbatteriet før du arbeider på maskinen

Drag ur batteripaket innan arbete utföres på maskinen.

Tarkista pistotulppa ja verkkojohto mahdollisilta vaurioilta. Viat saa korjata vain alan erikoisiesimies.

Πριν από κάθε εργασία στη μηχανή αφαιρείτε την ανταλλακτική μπαταρία.

Aletin kendeinde bir çalışma yapmadan önce kartuş aküyü çıkarın.

Před zahájením veškerých prací na vrtacím šroubováku vyjmout výměnný akumulátor.

Pred každou prácou na stroji výmenný akumulátor vytiahnuť.

Przed przystąpieniem do jakichkolwiek prac na elektronarzędziu należy wyjąć wkładkę akumulatrową.

Karbantartás, javítás, tisztítás, stb. előtt az akkumulátort ki kell venni a készülékből.

Pred deli na stroju izvlecite izmenljivi akumulator.

Prije svih radova na stroju izvaditi bateriju za zamjenu.

Pirms mašīnai veikt jebkāda veida apkopes darbus, ir jāizņem ārā akumulātors.

Prieš atikdami bet kokius darbus įrenginyje, išimkite keičiamą akumuliatorių.

Enne kõiki töid masina kallal võtke vahetatav aku välja.

Виньте аккумулятор из машины перед проведением с ней каких-либо манипуляций.

Преди започване на каквито е да е работи по машината извадете акумулатора.

Scotețiți acumulatorul înainte de a începe orice intervenție pe mașină.

Отстранете ја батеријата пред да започнете да ја користите машината.

Перед будь-якими роботами на машині віньняти змінну акумулаторну батарею.

قم بإزالة حزمة البطارية قبل البدء في أي أعمال على الجهاز.

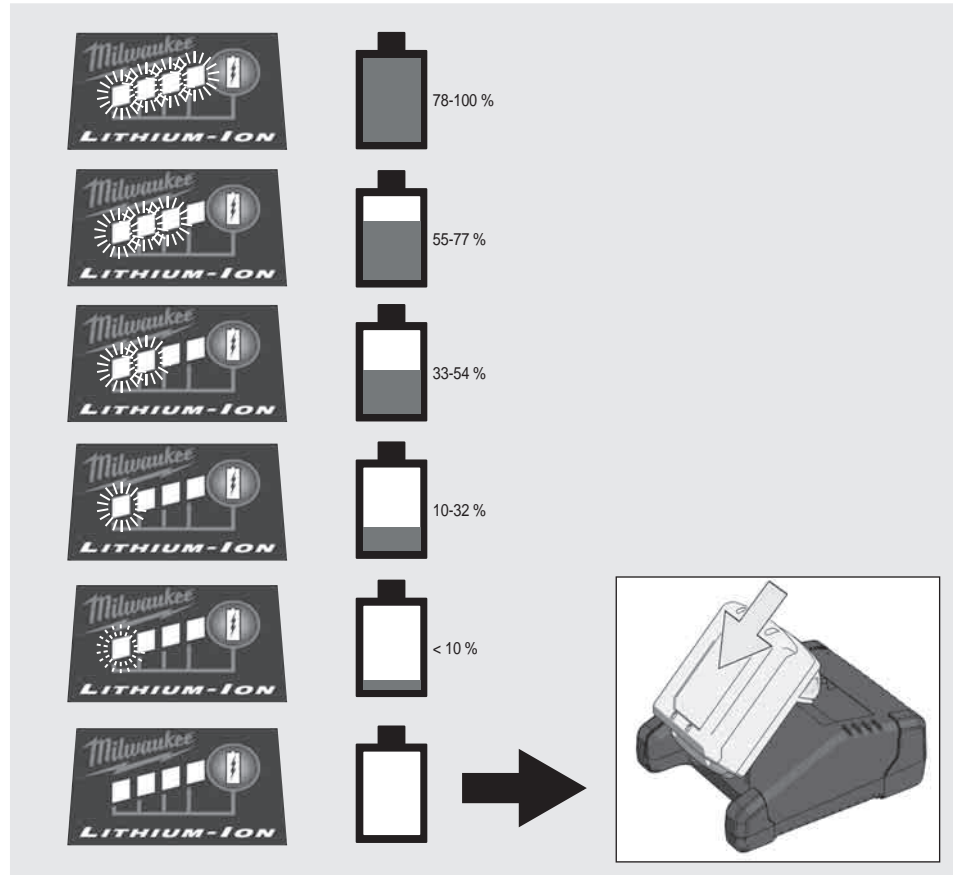





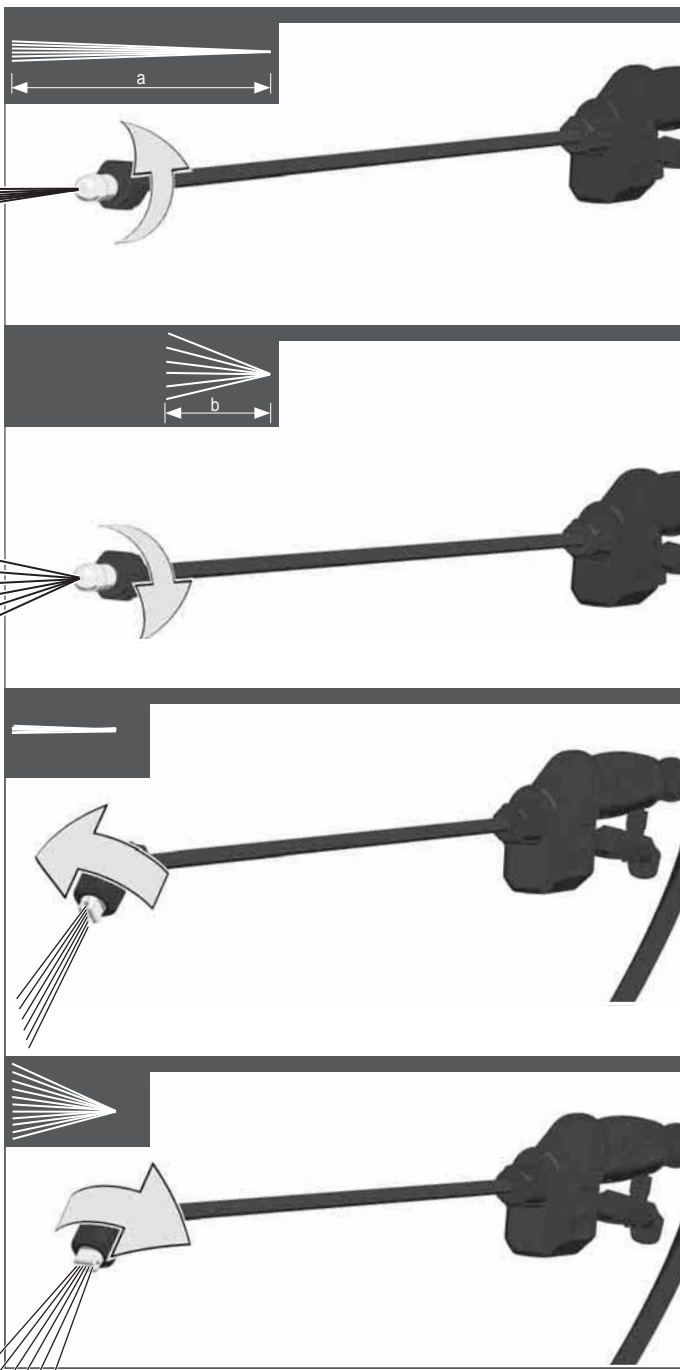

M18 BFPF-CST

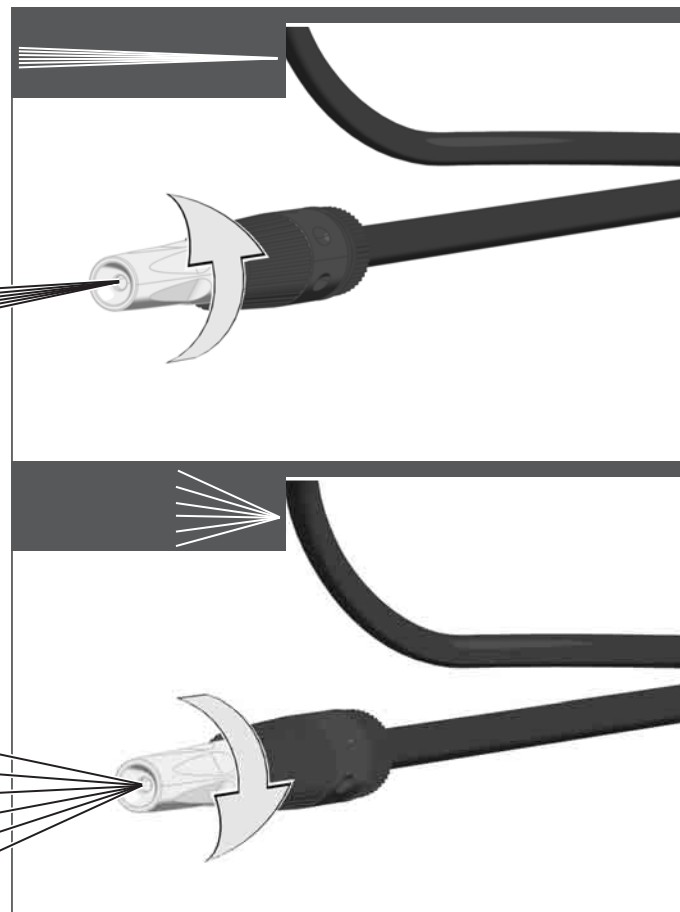
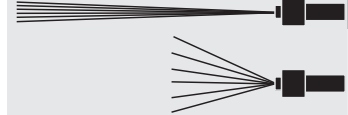

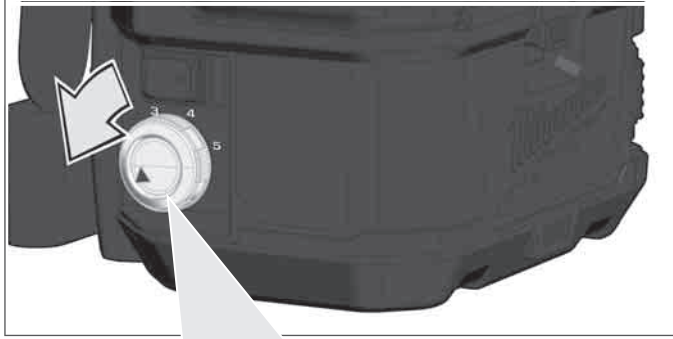
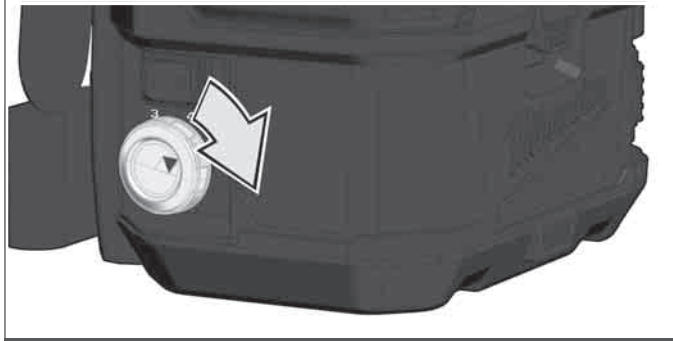
M18 BFPF-WST





	M18 BFPF-CST		M18 BFPF-WST
			
	∅ 1,35 mm		
	ml/min	ml/min	ml/min
1	248 ~ 413	248 ~ 413	0 ~ 541
2	424 ~ 636	424 ~ 636	0 ~ 863
3	672 ~ 909	672 ~ 909	0 ~ 1380
4	1020 ~ 1380	1020 ~ 1380	0 ~ 2070
5	1530 ~ 2070	1530 ~ 2070	0 ~ 4600

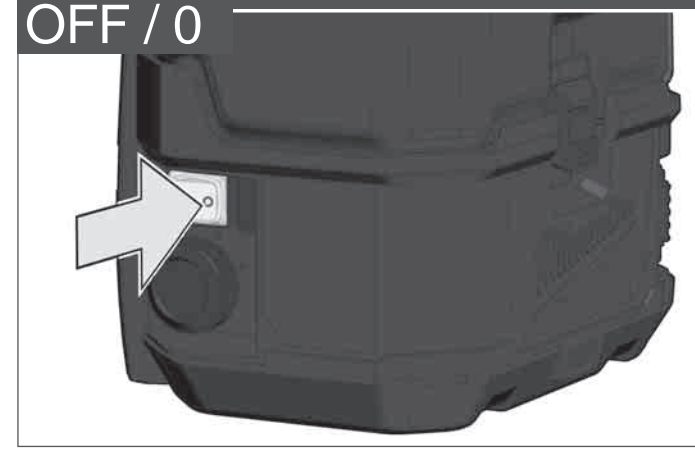
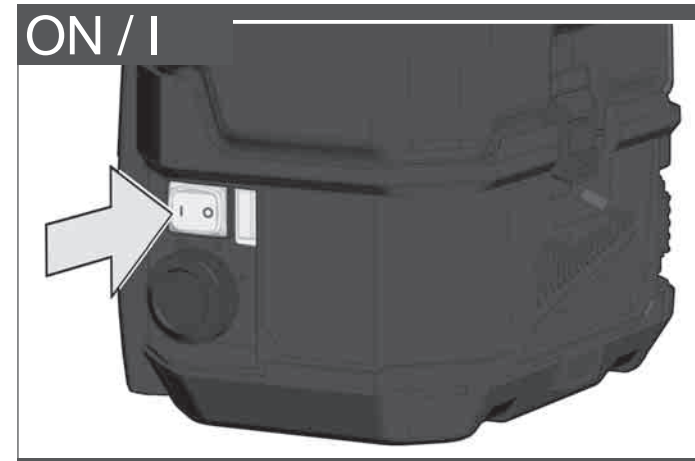
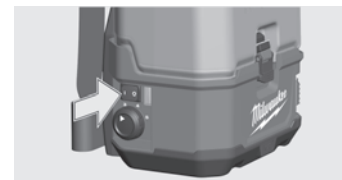

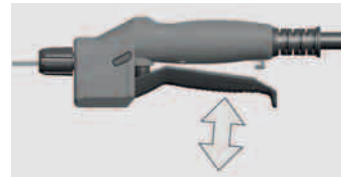
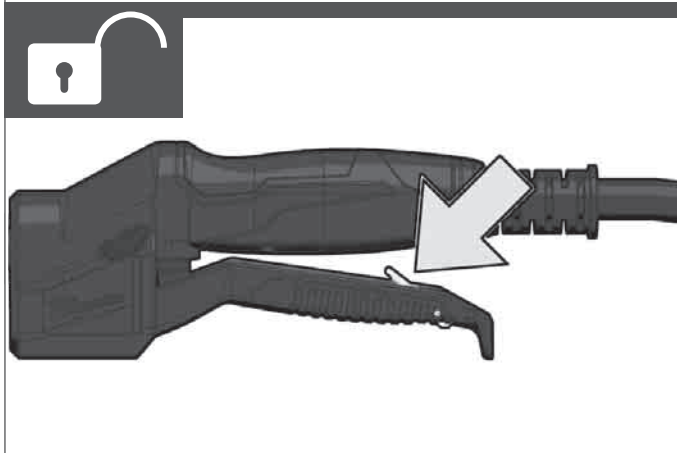
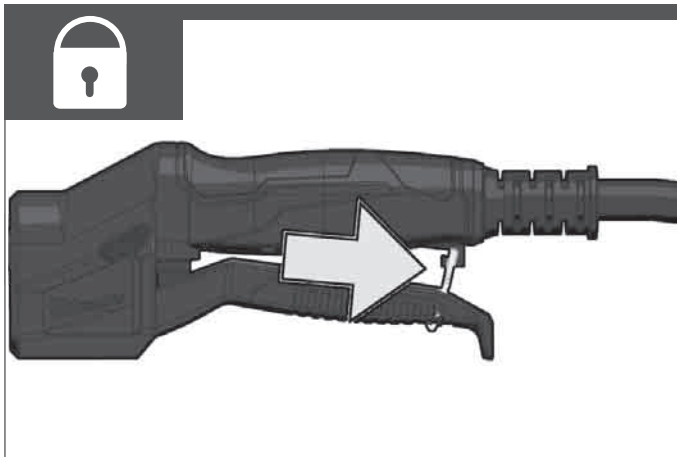

### START

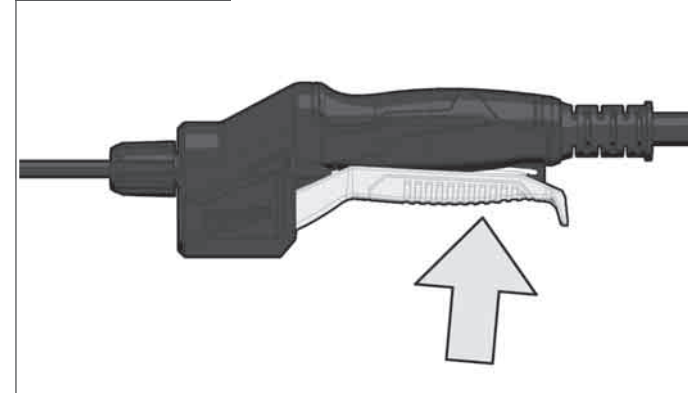

### LOCK

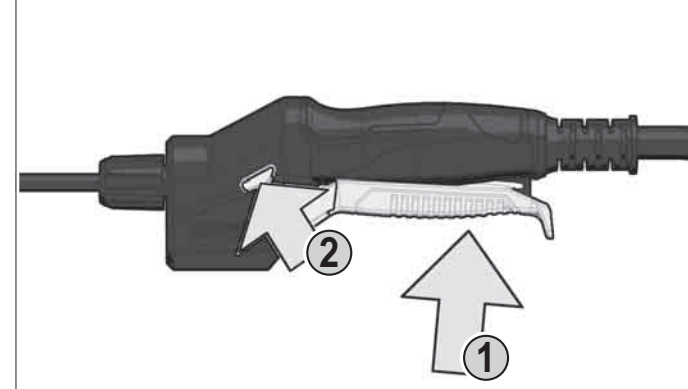

### STOP

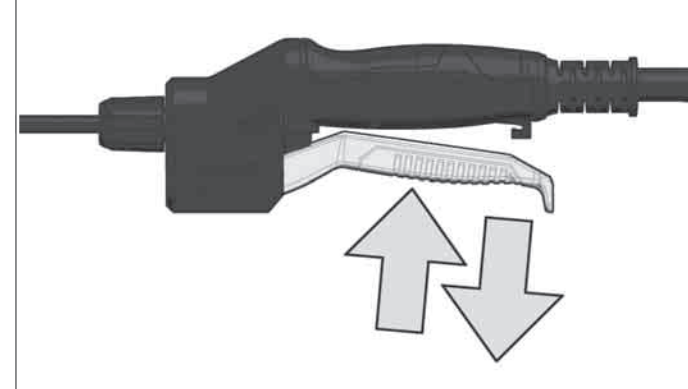

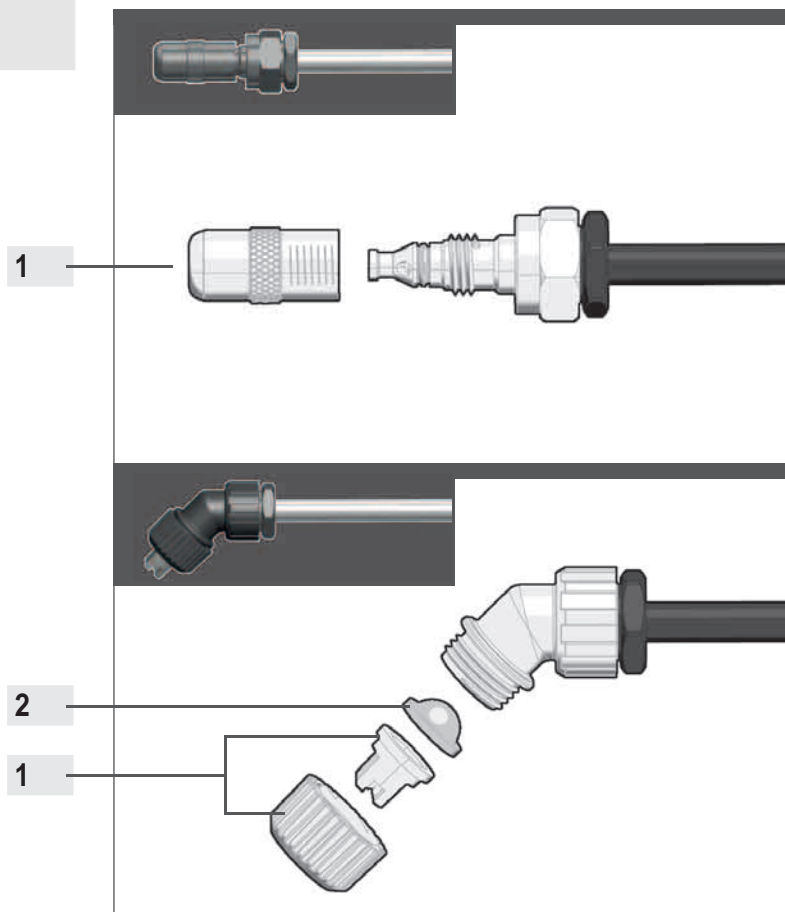

Remove nozzle (1) counterclockwise by hand.  
Clean nozzle (1) and filter (2) after each use.  
Insert filter (2) and mount nozzle clockwise by hand.

Düse (1) linksdrehend von Hand abschrauben.  
Düse (1) und Filter (2) nach jedem Gebrauch reinigen.  
Filter (2) einsetzen und Düse rechtsdrehend von Hand anschrauben.

Dévisser la buse (1) à la main dans le sens inverse des aiguilles d'une montre.  
Nettoyer la buse (1) et le filtre (2) avant chaque utilisation.  
Insérer le filtre (2) et visser la buse à la main dans le sens des aiguilles d'une montre.

Rimuovere manualmente l'ugello (1) ruotando in senso antiorario.  
Pulire l'ugello (1) e il filtro (2) dopo ogni utilizzo.  
Inserire il filtro (2) ed avvitare l'ugello manualmente, ruotando in senso orario.

Retire la boquilla (1) manualmente en sentido antihorario.  
Limpie la boquilla (1) y el filtro (2) después de cada uso.  
Introduzca el filtro (2) y monte la boquilla manualmente en sentido horario.

Desaparafuse o bico (1) à mão, girando para a esquerda.  
Limpe o bico (1) e o filtro (2) após cada uso.  
Insira o filtro (2) e aparafuse o bico à mão, girando para a direita.

Sproeier (1) naar links met de hand losschroeven.  
Sproeier (1) en filter (2) na elk gebruik reinigen.  
Filter (2) plaatsen en sproeier naar rechts met de hand vastschroeven.

Skrú dysen (1) af manuelt ved at dreje mod venstre.  
Rengør dysen (1) og filteret (2) efter hver brug.  
Sæt filteret (2) i og skrú dysen på manuelt ved at dreje mod højre.

Skrú dysen (1) av for hånden idet du vrir mot venstre.  
Dysen (1) og filteret (2) skal rengjøres hver gang etter bruk.  
Sett inn filteret (2) og skrú på dysen for hånden idet du vrir mot høyre.

Skrúva bort munstycket (1) för hand genom att vrida det åt vänster.  
Rengör munstycket (1) och filteret (2) efter varje användning.  
Sätt i filteret (2) och skrúva fast munstycket för hand genom att vrida det åt höger.

Ruuvaa suutin (1) vasemmalle kiertäen käsin iri.  
Puhdista suutin (1) ja suodatin (2) joka käytön jälkeen.  
Pane suodatin (2) paikalleen ja ruuvaa suutin oikealle kiertäen käsin kiinni.

Ξεβίδωμα ακροφύσιου (1) αριστερόστροφα με το χέρι.  
Καθαρισμός ακροφύσιου (1) και φίλτρου (2) μετά από κάθε χρήση.  
Τοποθέτηση φίλτρου (2) και βίδωμα ακροφύσιου δεξιόστροφα με το χέρι.

Memeyi (1) elinizle sola çevirerek vidalayın.  
Memeyi (1) ve filtreyi (2) her kullanımdan sonra temizleyin.  
Filtreyi (2) takın ve memeyi elinizle sağa doğru çevirerek vidalayın.

Trysku (1) levotočivě rukou odšroubujte.  
Trysku (1) a filtr (2) po každém použití vyčistěte.  
Filtr (2) nasadte a trysku pravotočivě rukou přišroubujte.

Dýzu (1) ľavotočivo rukou odskrutkujte.  
Dýzu (1) a filter (2) po každom použití vyčistite.  
Filter (2) nasadte a dýzu pravotočivo rukou priskrutkujte.

Odkręć dyszę (1), obracając ją ręcznie w lewo.  
Po każdym użyciu należy oczyścić dyszę (1) i filtr (2).  
Włożyć filtr (2) i ręcznie przykręcić dyszę w prawo.

Balra forgatva csavarja le kézzel az (1) fúvókát.  
Az (1) fúvókát (1) és a (2) szűrőt minden egyes használat után tisztítsa

meg.  
Helyezze be a (2) szűrőt és jobbra forgatva csavarja fel kézzel a fúvókát.

Ročno odvijte šobo (1) u levo.  
Po vsaki uporabi očistite šobo (1) in filter (2).  
Vstavite filter (2) in ročno privijte šobo v desno.

Sapnicu (1) okretanjem ulijevo odvrtni rukom.  
Sapnicu (1) i filter (2) poslije svake uporabe čistiti.  
Filtar (2) umetnuti i sapnicu okretanjem udesno uvrtni rukom.

Griežot pa kreisi, ar roku noskrūvējiet sprauslu (1).  
Pēc katras lietošanas iztīriet sprauslu (1) un filtru (2).  
Ievietojiet filtru (2) un, griežot pa labi, ar roku ieskrūvējiet sprauslu.

Rankiniu būdu atsukite antgalį (1), sukant prieš laikrodžio rodyklę.  
Po kiekvieno naudojimo išvalykite purkštuką (1) ir filtrą (2).  
Įdėkite filtrą (2) ir rankiniu būdu užsukite purkštuką pagal laikrodžio rodyklę.

Keerake düüs (1) käega vasakus suunas maha.  
Puhastage düüs (1) ja filter (2) iga kasutuskorra järel.  
Pange filter (2) sisse ja keerake düüs käega paremas suunas peale.

Отвинтить сопло (1) вручную, поворачивая его против часовой стрелки.  
Очищать сопло (1) и фильтр (2) после каждого использования.  
Вставить фильтр (2) и привинтить сопло вручную, поворачивая его по часовой стрелке.

Развийте дюзата (1) на ръка чрез въртене наляво.  
След всяка употреба почиствайте дюзата (1) и филтъра (2).  
Поставете филтъра (2) и завинтете дюзата на ръка чрез въртене надясно.

Scoateți manual duza (1) prin rotire în sens antiorar.  
Curățați duza (1) și filtrul (2) după fiecare utilizare.  
Introduceți filtrul (2) și montați manual duza prin rotire în sens orar.

Одвртете ја млазницата (1) налево со рака.  
Исчистите ги млазницата (1) и филтерот (2) по секоја употреба.  
Вметнете го филтерот (2) и завртете ја млазницата надесно со рака.

Викрутіть сопло (1) рукою проти годинникової стрілки.  
Після кожного використання очищувати сопло (1) та фільтр (2).  
Вставте фільтр (2) і закрутіть сопло за годинниковою стрілкою вручну.

أدر الفوهة (1) ببيدك باتجاه اليسار لتفكيها.  
نظف الفوهة (1) والمرشح (2) بعد كل استخدام.  
ضع المرشح (2) وأدر الفوهة ببيدك باتجاه اليمين لتثبيتها.

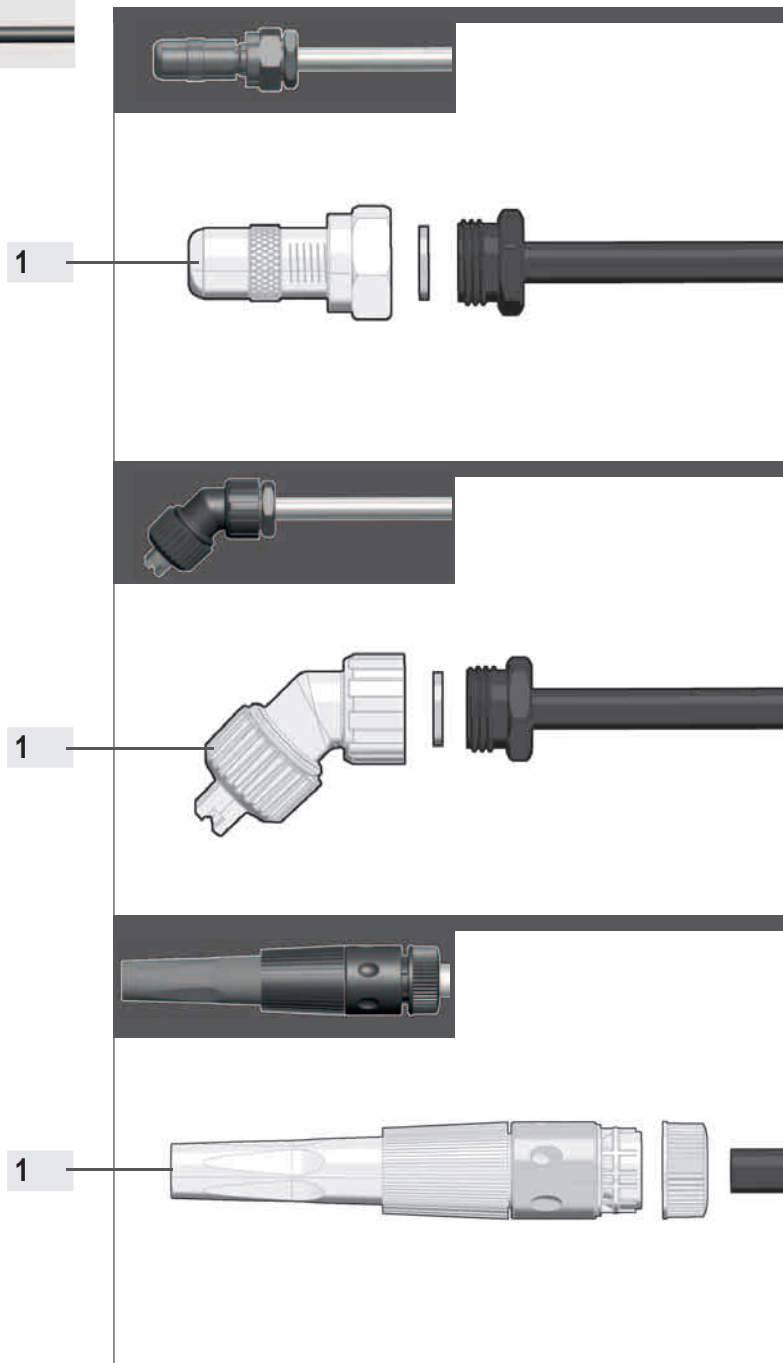

Remove nozzle attachment (1) counterclockwise by hand.  
Nozzle attachments are available as spare parts.  
See [www.milwaukeetool.eu](http://www.milwaukeetool.eu).  
Mount nozzle attachment (1) clockwise by hand.

Düsenaufsatz (1) linksdrehend von Hand abschrauben.  
Düsenaufsätze sind als Ersatzteil erhältlich.  
Siehe [www.milwaukeetool.eu](http://www.milwaukeetool.eu).  
Düsenaufsatz (1) rechtsdrehend von Hand anschrauben.

Dévisser l'embout de buse (1) à la main dans le sens inverse des aiguilles d'une montre.  
Les embouts de buse sont disponibles en tant que pièces de rechange. Voir [www.milwaukeetool.eu](http://www.milwaukeetool.eu).  
Dévisser l'embout de buse (1) à la main dans le sens des aiguilles d'une montre.

Rimuovere manualmente l'attacco ugello (1) ruotando in senso antiorario.  
Gli attacchi ugello sono disponibili come parti di ricambio.  
Vedi [www.milwaukeetool.eu](http://www.milwaukeetool.eu).  
Avvitare l'attacco ugello (1) manualmente, ruotando in senso orario.

Retire el inserto de la boquilla (1) manualmente en sentido antihorario.  
Los insertos de boquillas se encuentran disponibles como piezas de repuesto.  
Consulte [www.milwaukeetool.eu](http://www.milwaukeetool.eu).  
Monte el inserto de la boquilla (1) manualmente en sentido horario.

Desaparafuse o adaptador do bico (1) à mão, girando para a esquerda.  
Adaptadores do bico vendem-se como peças de reposição.  
Veja [www.milwaukeetool.eu](http://www.milwaukeetool.eu).  
Aparafuse o adaptador do bico (1) à mão, girando para a direita.

Sproeieropzetstuk (1) naar links met de hand losschroeven.  
Sproeieropzetstukken zijn als reserveonderdelen verkrijgbaar.  
Zie [www.milwaukeetool.eu](http://www.milwaukeetool.eu).  
Sproeieropzetstuk (1) naar rechts met de hand vastschroeven.

Skrú dysehovedet (1) af manuelt ved at dreje mod venstre.  
Dysehoveder fås som reservedel.  
Se [www.milwaukeetool.eu](http://www.milwaukeetool.eu).  
Skrú dysehovedet (1) på manuelt ved at dreje mod højre.

Skrú dyseforstykket (1) av for hånden idet du vrir mot venstre.  
Dyseforstykker er tilgjengelige som reservedel.  
Se [www.milwaukeetool.eu](http://www.milwaukeetool.eu).  
Skrú dyseforstykket (1) på for hånden idet du vrir mot høyre.

Skruva bort munstyckshällaren (1) för hand genom att vrida den åt vänster.  
Munstyckshällare finns att köpa som reservdel.  
Se [www.milwaukeetool.eu](http://www.milwaukeetool.eu).  
Skruva fast munstyckshällaren (1) för hand genom att vrida den åt höger.

Ruuvaa suuttimen lisäosa (1) vasemmalle kiertäen käsin irti.  
Suuttimen lisäosat ovat saatavana varaosina.  
Katso [www.milwaukeetool.eu](http://www.milwaukeetool.eu).

Ξεβιδώμα εφάρμοσματος ακροφύσιου (1) αριστερόστροφα με το χέρι.  
Τα εφάρμοσματα ακροφύσιου διατίθενται ως ανταλλακτικά.  
Βλέπε [www.milwaukeetool.eu](http://www.milwaukeetool.eu).  
Βιδώμα εφάρμοσματος ακροφύσιου (1) δεξιόστροφα με το χέρι.

Meme başlığıni (1) elinizle sola çevirerek vıdalayın.  
Meme başlıkları yedek parça olarak temin edilebilir.  
bkz. [www.milwaukeetool.eu](http://www.milwaukeetool.eu).  
Meme başlığıni (1) elinizle sağa çevirerek vıdalayın.

Tryskový nástavec (1) levotočivě rukou odšroubujte.  
Tryskové nástavce si můžete obstarat jako náhradní díly.  
Viz [www.milwaukeetool.eu](http://www.milwaukeetool.eu).  
Tryskový nástavec (1) pravotočivě rukou přišroubujte.

Dýzový nástavec (1) ľavotočivo rukou odskrutkujte.  
Dýzové nástavce si môžete zaobstaraf ako náhradné diely.  
Pozri [www.milwaukeetool.eu](http://www.milwaukeetool.eu).  
Dýzový nástavec (1) pravotočivo rukou priskrutkujte.

Odkręć ręcznie nasadkę dyszy (1), obracając ją ręcznie w lewo.  
Nasadki dysz dostępne są jako części zamienne.  
Więcej na [www.milwaukeetool.eu](http://www.milwaukeetool.eu).  
Przykręć nasadkę dyszy (1), obracając ją ręcznie w prawo.

Balra forgatva csavarja le kézzel az (1) fúvókarátétet.  
A fúvókarátétek alkatrészként kaphatók.  
Lásd [www.milwaukeetool.eu](http://www.milwaukeetool.eu).  
Jobbra forgatva csavarja rá kézzel az (1) fúvókarátétet.

Ročno odvijte nastavak šobe (1) v levo.  
Nastavki šob so na voljo kot rezervni deli.  
Glejte [www.milwaukeetool.eu](http://www.milwaukeetool.eu).  
Ročno privijte nastavak šobe (1) v desno.

Umetak sapnice (1) okretanjem ulijevo odvrtiti rukom.  
Umetci se dobiju kao rezervni dio.  
Vidi [www.milwaukeetool.eu](http://www.milwaukeetool.eu).  
Umetak sapnice (1) okretanjem udesno zavrtiti rukom.

Griežot pa kreisi, ar roku noskrūvējiet sprauslu uzliktni (1).  
Sprauslu uzliktņi ir pieejami kā rezerves daļas.  
Skatīt [www.milwaukeetool.eu](http://www.milwaukeetool.eu).  
Griežot pa labi, ar roku pieskrūvējiet sprauslu uzliktni (1).

Rankiniu būdu atsukite purškuko antgalį (1), sukant prieš laikrodžio rodyklę.  
Purškukų antgalius galima gauti kaip atsargines dalis.  
Žr. [www.milwaukeetool.eu](http://www.milwaukeetool.eu).  
Rankiniu būdu atsukite purškuko antgalį (1), sukant pagal laikrodžio rodyklę.

Keerake düüsiotsak (1) käega vasakus suunas maha.  
Düüsiotsakud on saadaval varuosadena.  
Vt [www.milwaukeetool.eu](http://www.milwaukeetool.eu).  
Keerake düüsiotsak (1) käega paremas suunas maha.

Отвинтить насадку на сопло (1) вручную, поворачивая его против часовой стрелки.  
Насадки на сопла доступны в качестве запасных частей.  
См. [www.milwaukeetool.eu](http://www.milwaukeetool.eu).  
Привинтить насадку на сопло (1) вручную, поворачивая его по часовой стрелке.

Развийте накрайника на дюзата (1) на ръка чрез въртене наляво.  
Накрайниците на дюзите се предлагат като резервна част.  
Вижте [www.milwaukeetool.eu](http://www.milwaukeetool.eu).  
Завийте накрайника на дюзата (1) на ръка чрез въртене надясно.

Scoateți manual accesoriul duzei (1) prin rotire în sens antiorar.  
Accesoriile pentru duze sunt disponibile ca piese de schimb.  
A se vedea [website-ul www.milwaukeetool.eu](http://www.milwaukeetool.eu).  
Montați manual accesoriul duzei (1) prin rotire în sens orar.

Одвртете го капачето на млазницата (1) налево со рака.  
Капчиња за млазници можат да се порачуваат како резервни делови.  
Видете [www.milwaukeetool.eu](http://www.milwaukeetool.eu).  
Завртете го капачето на млазницата (1) надесно со рака.

Викрутіть насадку для сопла (1) рукою проти годинникової стрілки.  
Насадки для сопла доступні як запасні частини.  
Див. [www.milwaukeetool.eu](http://www.milwaukeetool.eu).  
Викрутіть насадку для сопла (1) рукою за годинниковою стрілкою.

أدر ملحق الفوهة (1) بيدك باتجاه اليسار لتفكيها.  
تتاح ملحقات المرشح ضمن قطع الغيار.  
[www.milwaukeetool.eu](http://www.milwaukeetool.eu)  
انظر ملحق الفوهة (1) بيدك باتجاه اليمين لتثبيتها.

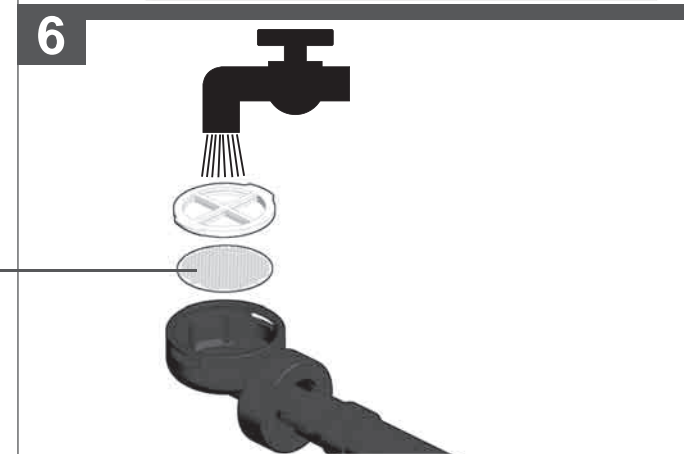
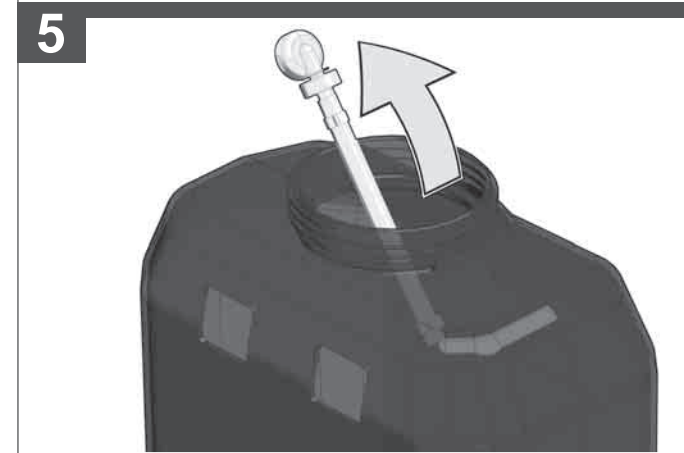
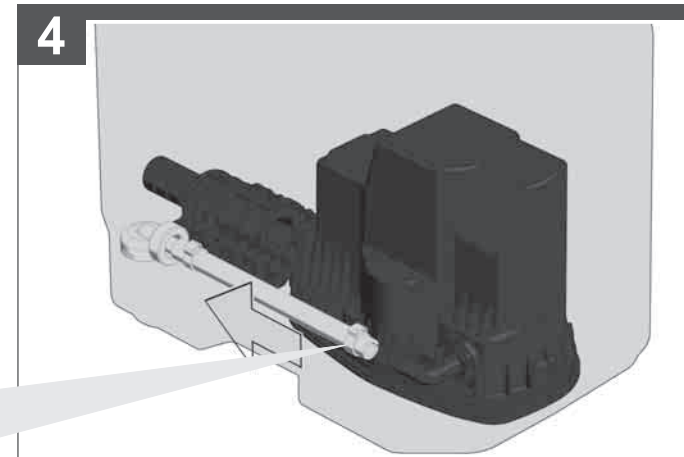
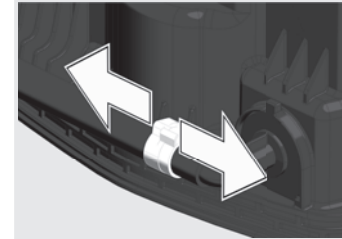
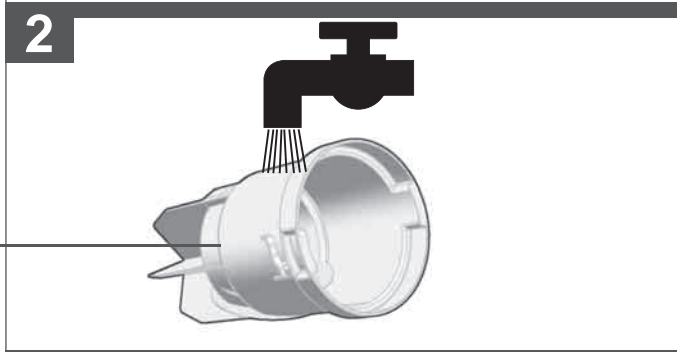
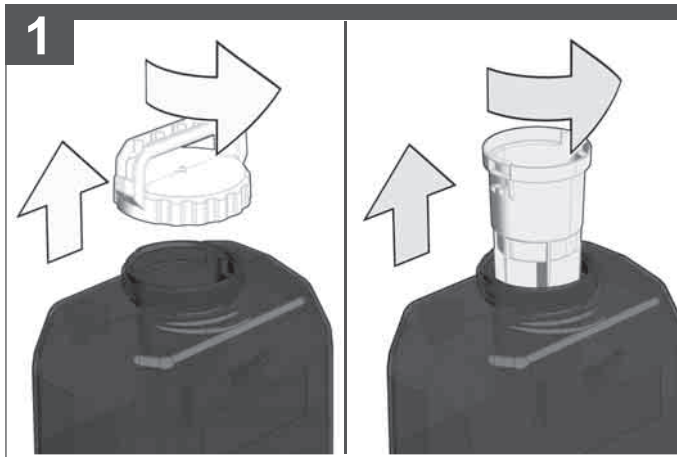

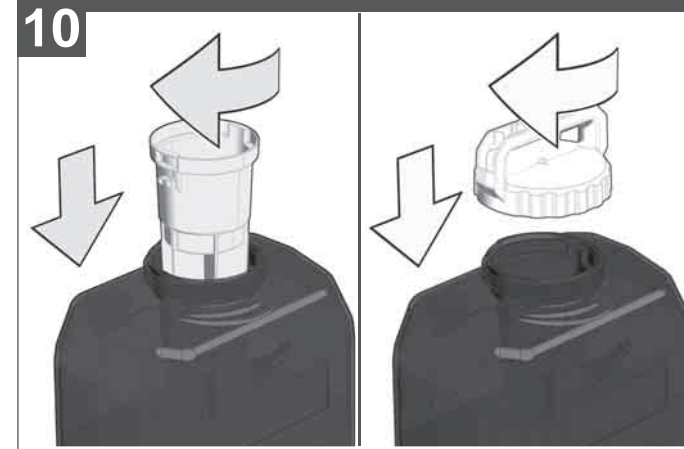
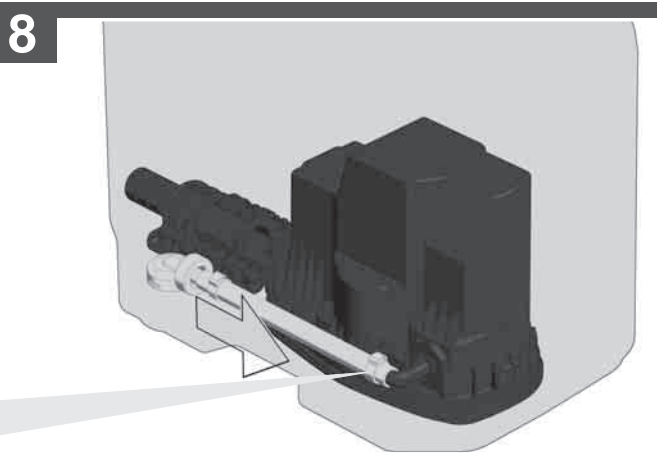

Clean filter (1), filter (2) and tank (3) after each use.  
Filters are available as spare parts.  
See [www.milwaukeetool.eu](http://www.milwaukeetool.eu).

Filter (1), Filter (2) und Tank (3) nach jedem Gebrauch reinigen.  
Filter sind als Ersatzteil erhältlich.  
Siehe [www.milwaukeetool.eu](http://www.milwaukeetool.eu).

Nettoyer le filtre (1), le filtre (2) et le réservoir (3) avant chaque utilisation.  
Les filtres sont disponibles en tant que pièces de rechange.  
Voir [www.milwaukeetool.eu](http://www.milwaukeetool.eu).

Pulire il filtro (1), il filtro (2) e il serbatoio (3) dopo ogni utilizzo.  
I filtri sono disponibili come parti di ricambio.  
Vedi [www.milwaukeetool.eu](http://www.milwaukeetool.eu).

Limpie el filtro (1), el filtro (2) y el depósito (3) después de cada uso.  
Los filtros se encuentran disponibles como piezas de repuesto.  
Consulte [www.milwaukeetool.eu](http://www.milwaukeetool.eu).

Limpe o filtro (1), o filtro (2) e o tanque (3) após cada uso.  
Os filtros vendem-se como peça de reposição.  
Veja [www.milwaukeetool.eu](http://www.milwaukeetool.eu).

Filter (1), filter (2) en tank (3) na elk gebruik reinigen.  
Filters zijn als reserveonderdelen verkrijgbaar.  
Zie [www.milwaukeetool.eu](http://www.milwaukeetool.eu).

Rengør filteret (1), filteret (2) og tanken (3) efter hver brug.  
Filtre fås som reservedel.  
Se [www.milwaukeetool.eu](http://www.milwaukeetool.eu).

Filteret (1), filteret (2) og tanken (3) skal rengjøres hver gang etter bruk.  
Filtre er tilgjengelige som reservedel.  
Se [www.milwaukeetool.eu](http://www.milwaukeetool.eu).

Rengör filtret (1), filtret (2) och tanken (3) efter varje användning.  
Filtre finns att köpa som reservedel.  
Se [www.milwaukeetool.eu](http://www.milwaukeetool.eu).

Ruuvaa suuhtimen lisäosa (1) oikealle kiertäen käsin kiinni.  
Puhdista suodatin (1), suodatin (2) ja säiliön kansi (3) joka käytön jälkeen.  
Suodatimet ovat saatavana varaosina.  
Katso [www.milwaukeetool.eu](http://www.milwaukeetool.eu).

Καθαρισμός φίλτρου (1), φίλτρου (2) και δεξαμενής (3) μετά από κάθε χρήση.  
Τα φίλτρα διατίθενται ως ανταλλακτικά.  
Βλέπε [www.milwaukeetool.eu](http://www.milwaukeetool.eu).

Filtreyi (1), filtreyi (2) ve depoyu (3) her kullanimdan sonra temizleyin.  
Filtreler yedek parça olarak temin edilebilir.  
bkz. [www.milwaukeetool.eu](http://www.milwaukeetool.eu).

Filtr (1), filtr (2) a nádrž (3) po každém použití vyčistěte.  
Filtre si můžete obstarat jako náhradní díly.  
Viz [www.milwaukeetool.eu](http://www.milwaukeetool.eu).

Filter (1), filter (2) a nádrž (3) po každom použití vyčistite.  
Filtre si môžete zaobstarat ako náhradné diely.  
Pozri [www.milwaukeetool.eu](http://www.milwaukeetool.eu).

Po každym użyciu oczyścic filtr (1), filtr (2) i zbiornik (3).  
Filtre dostępne są jako części zamienne.  
Więcej na [www.milwaukeetool.eu](http://www.milwaukeetool.eu).

Az (1) és a (2) szűrőt és a (3) tartályt minden egyes használat után tisztítsa meg.  
A szűrők alkatrészként kaphatók.  
Lásd [www.milwaukeetool.eu](http://www.milwaukeetool.eu).

Po vsaki uporabi očistite filter (1), filter (2) in rezervoar (3).  
Filtre so na voljo kot rezervni deli.  
Glejte [www.milwaukeetool.eu](http://www.milwaukeetool.eu).

Filtar (1), Filtar (2) i spremnik (3) očistiti poslije svake uporabe.  
Filtre se dobiju kao rezervni dio.  
Vidi [www.milwaukeetool.eu](http://www.milwaukeetool.eu).

Pēc katras lietošanas iztīriet filtru (1), filtru (2) un tvertni (3).  
Filtre ir pieejami kā rezerves daļas.  
Skatīt [www.milwaukeetool.eu](http://www.milwaukeetool.eu).

Po kiekvieno naudojimo išvalykite filtra (1), filtra (2) ir rezervuarą (3).  
Filtrus galima gauti kaip atsargines dalis.  
Žr. [www.milwaukeetool.eu](http://www.milwaukeetool.eu).

Puhastage düüs (1), filter (2) ja paak (3) iga kasutuskorra järel.  
Filtreid on saadaval varuosadena.  
Vt [www.milwaukeetool.eu](http://www.milwaukeetool.eu).

Очищать фильтр (1), фильтр (2) и бак (3) после каждого использования.  
Фильтры доступны в качестве запасных частей.  
См. [www.milwaukeetool.eu](http://www.milwaukeetool.eu).

След всяка употреба почиствайте филтър (1), филтър (2) и резервоара (3).  
Филтрите се предлагат като резервна част.  
Вижте [www.milwaukeetool.eu](http://www.milwaukeetool.eu).

Curățați filtrul (1), filtrul (2) și rezervoarul (3) după fiecare utilizare.  
Filtrele sunt disponibile ca piese de schimb.  
A se vedea website-ul [www.milwaukeetool.eu](http://www.milwaukeetool.eu).

Исчистите ги филтерот (1), филтерот (2) и резервоарот (3) по секоја употреба.  
Филтрите можат да се порачуваат како резервни делови.  
Видете [www.milwaukeetool.eu](http://www.milwaukeetool.eu).

Після кожного використання очищувати фільтр (1), фільтр (2) та резервуар (3).  
Фільтри доступні як запасні частини.  
Див. [www.milwaukeetool.eu](http://www.milwaukeetool.eu).

نظف المرشح (1) والمرشح (2) والوعاء (3) بعد كل استخدام.  
يتاح المرشح ضمن قطع الغيار.  
[www.milwaukeetool.eu](http://www.milwaukeetool.eu) انظر

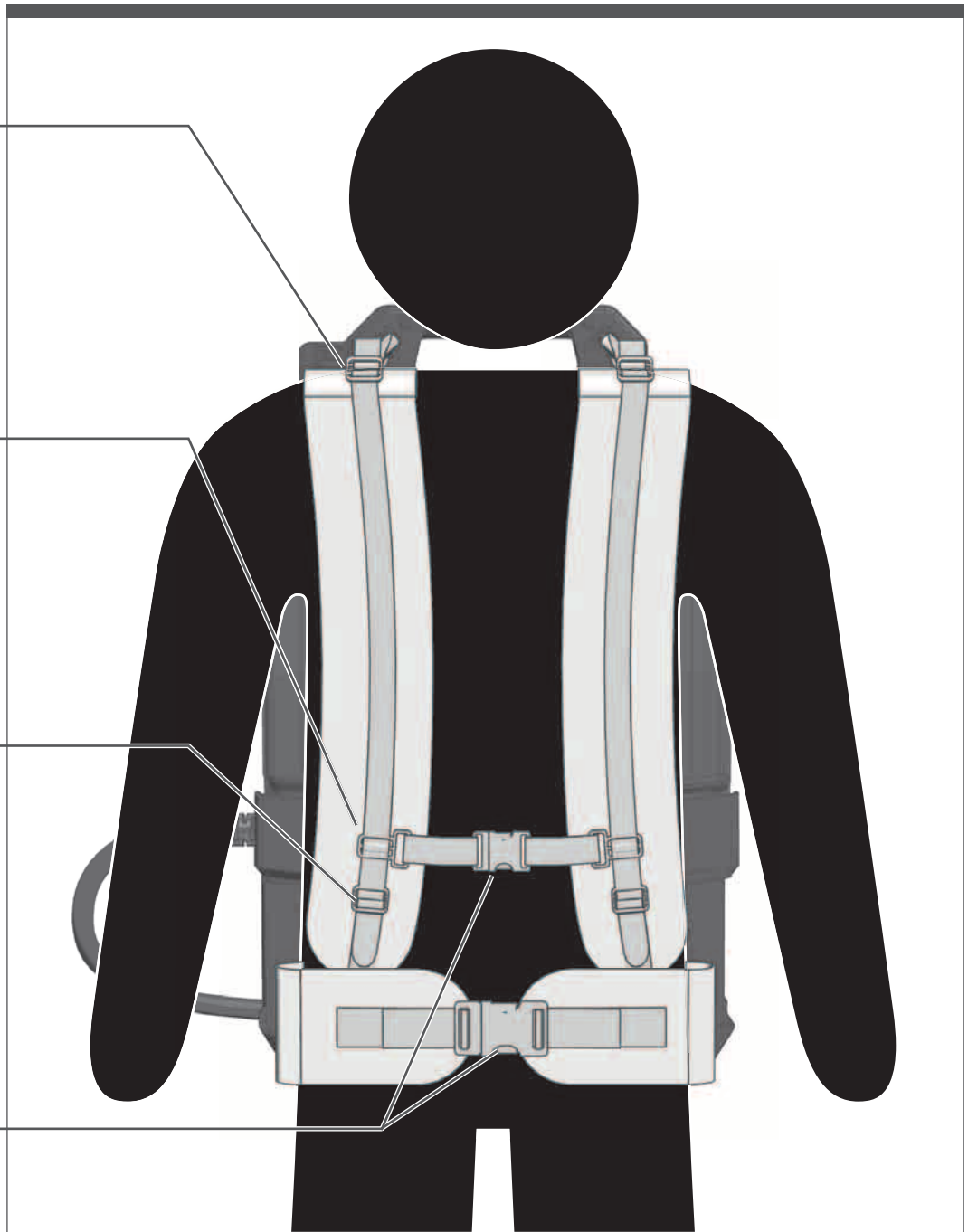
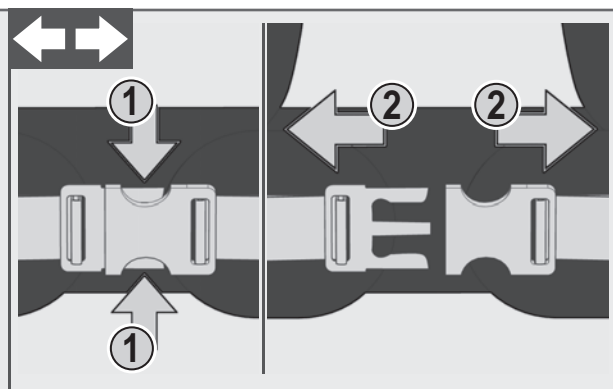
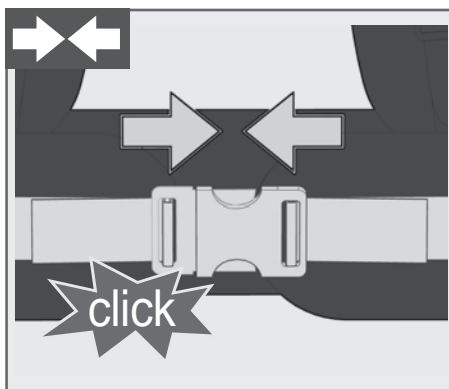
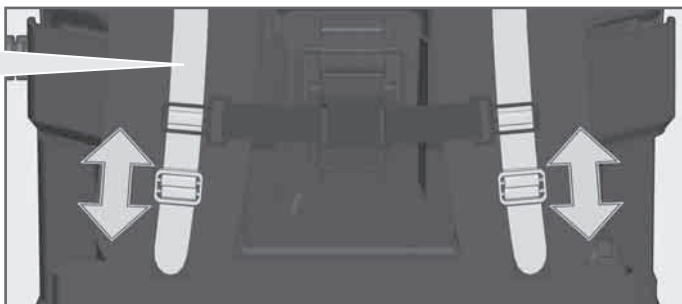





Operation	Käyttö	Valdymas
Bedienung	Χρήσιμος	Käsitsemine
Utilisation	Kullanım	Эксплуатация
Uso	Obsluha	Обслужванне
Manejo	Obsluha	Utilizare
Comando	Obsluga	Употреба
Bediening	Kezelés	Експлуатація
Bejening	Upravljanje	تشغيل
Bejening	Posluživanje	
Användning	Apkalpošana	



### M18 BFPF-CST



### M18 BFPF-WST

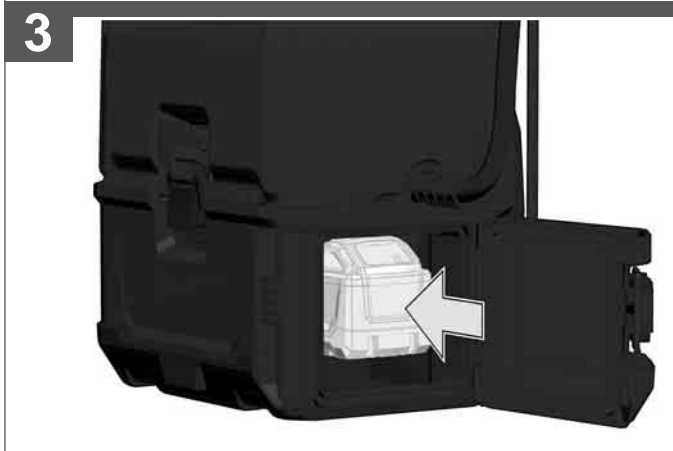

ON / I

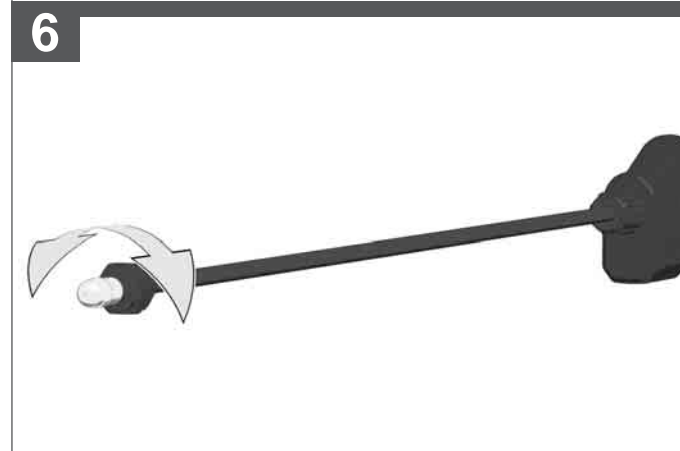
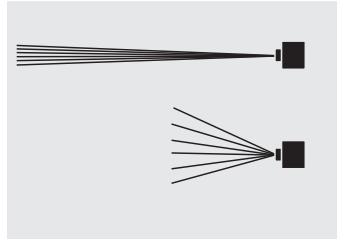
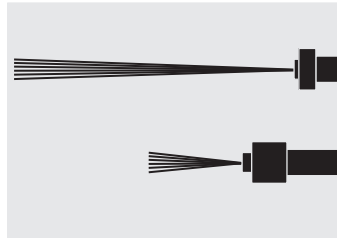

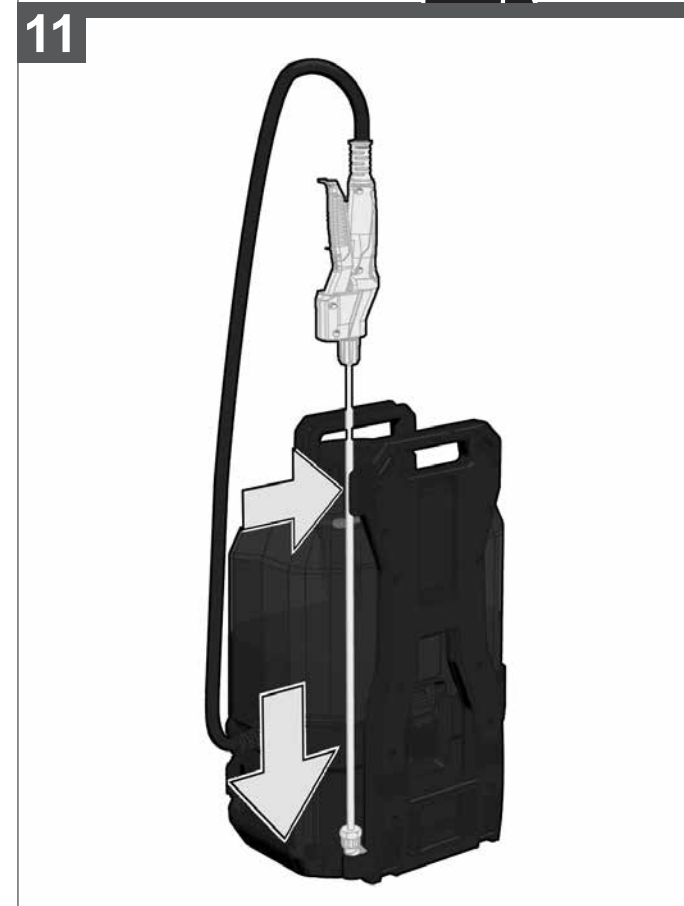
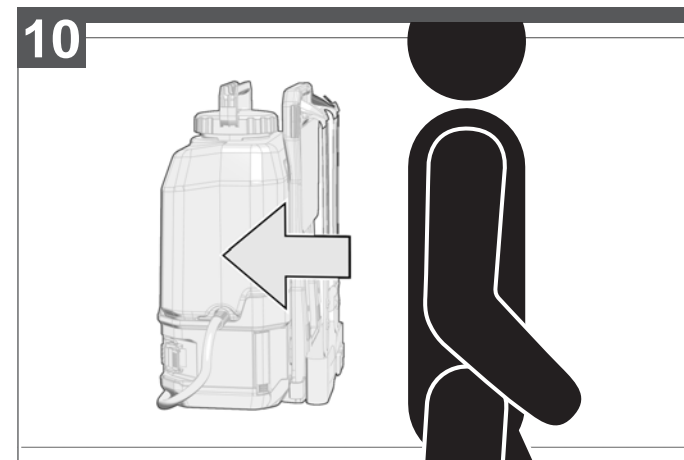
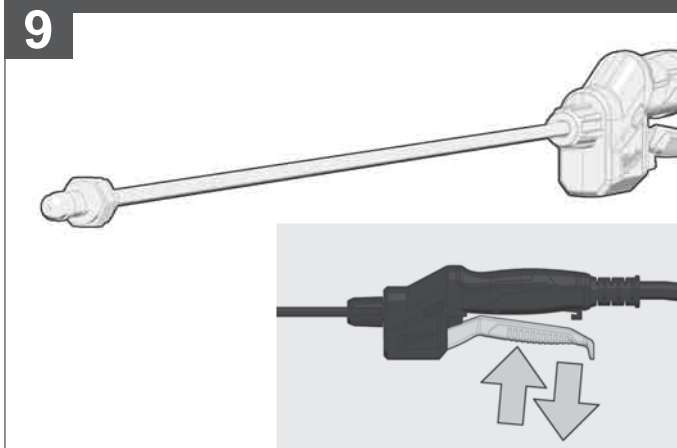
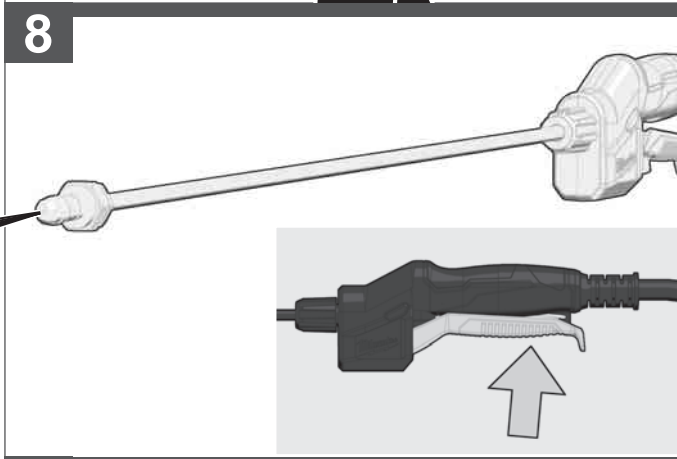



OFF / 0

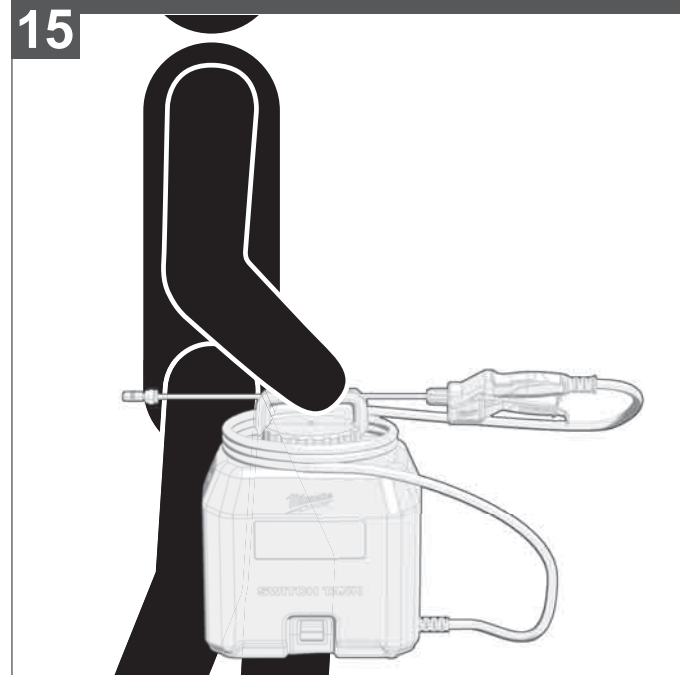
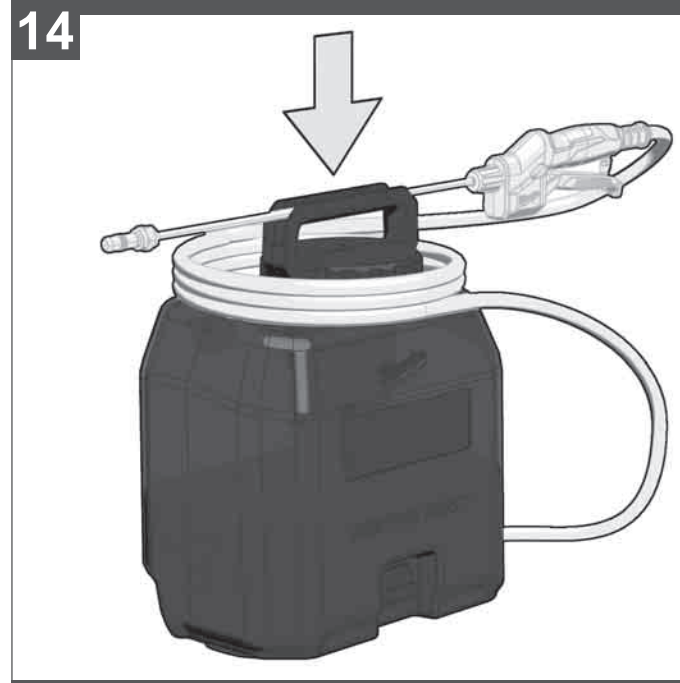
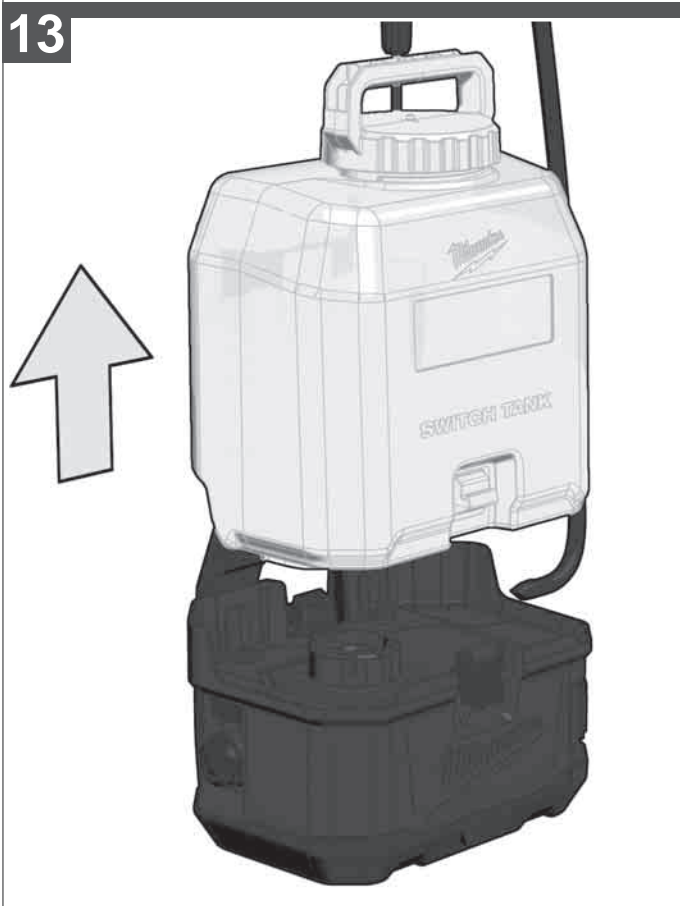
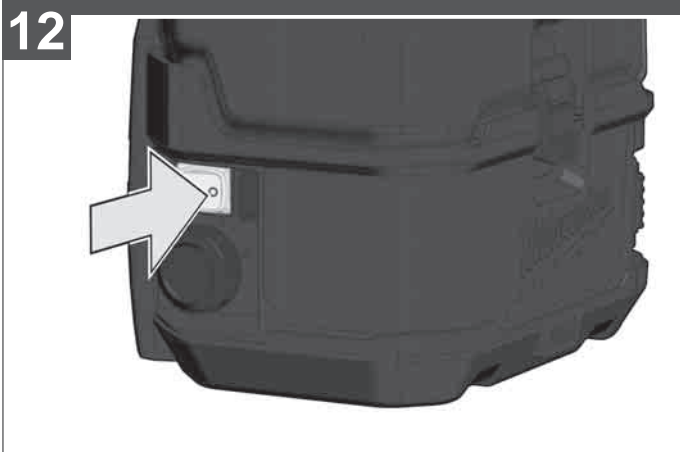



16



17

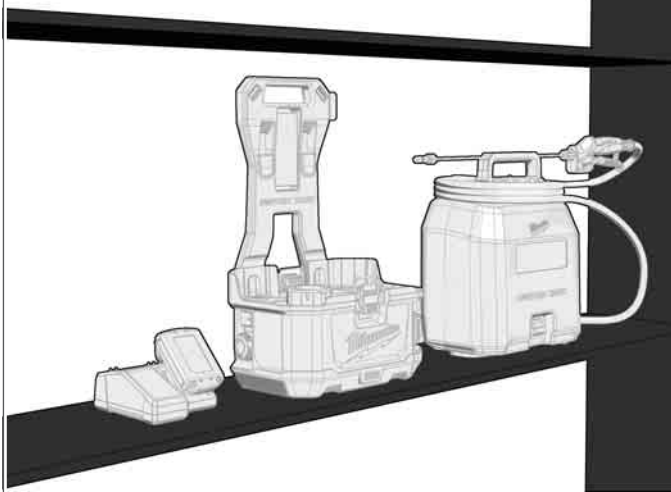

Only fill residual liquid in an original container or a designated container. National and local regulations must be observed.

Restliche Sprühflüssigkeit nur in einen Originalbehälter oder einen gekennzeichneten Behälter füllen. Nationale und lokale Vorschriften sind zu beachten.

Remplir le liquide de pulvérisation restant uniquement dans un récipient original ou un récipient marqué Respecter les réglementations nationales et locales.

Trasvase il liquido residuo solo in un contenitore originale o in un contenitore apposito. Devono essere osservate le norme nazionali e locali.

Llene solo líquido residual en un envase original o en un envase debidamente identificado. Se han de cumplir los reglamentos nacionales y locales.

Somente encha o líquido de pulverização residual na embalagem original ou num reservatório marcado. Observe as disposições nacionais e locais.

Resterende spuitvloeistof alleen in de originele container of een dienovereenkomstige gekenmerkte container vullen. Nationaal en lokaal van toepassing zijnde voorschriften moeten in acht worden genomen.

Den resterende sprøjtévæske må kun fyldes på en original beholder eller en markeret beholder. Nationale og lokale forskrifter skal overholdes.

Rester av sprayvæskan skal bare fylles i en originalbeholder eller en merket beholder. Nasjonale og lokale forskrifter må overholdes.

Sprutvåtskerester får endast samlas i en originalbehållare eller en behållare med motsvarande märkning. De nationella och lokala föreskrifterna ska beaktas.

Täytä ylijäänyt ruiskutusneste vain alkuperäisastiaan tai merkittyyn astiaan. Kansallisia ja paikallisia määräyksiä tulee noudattaa.

Να πληρώσετε το υπόλοιπο υγρό ψεκασμού μόνο στο αυθεντικό ή ένα επισημασμένο δοχείο. Πρέπει να λαμβάνονται υπόψη οι εθνικοί και οι τοπικοί κανονισμοί.

Artan puskürtme sivisini sadece orijinal kap veya işaretlenmiş bir kap içine muhafaza edin. Ulusal ve bölgesel kurallara dikkat edilmesi gerekmektedir.

Zbývající kapaliny postřiků nalijte pouze do originální nádoby nebo do označené nádoby. Musíte dodržovat vnitrostátní a lokální předpisy.

Zvyšnú kvapalinu postreku nalejte iba do originálnej nádoby alebo do označenej nádoby. Musíte dodržiavať vnútroštátne a lokálne predpisy.

Pozostałą ilość cieczy rozpylającej należy przelewać wyłącznie do oryginalnego pojemnika lub specjalnie oznaczonego pojemnika. Należy przestrzegać krajowych i lokalnych przepisów.

A maradék permetezőfolyadékot csak eredeti tartályba vagy megjelölt tartályba töltsé. Figyelembe kell venni a nemzeti és a helyi előírásokat.

Preostalo tekočino za škropljenje polnite samo v originalno posodo ali v označeno posodo. Upoštevatí je treba nacionalne in lokalne predpise.

Ostatak raspršivačke tekućine napuniti samo u originalnu posudu ili u jednu označenu posudu. Poštívati se moraju nacionalni i lokalni propisi.

Iepildiet atlikušo izsmidzināmo šķidrumu tikai atpakaļ oriģinālajā traukā vai atiecīgi marķētā traukā. Jāievēro valsts un vietējie priekšraksti.

Likusi purškiamą skystį įpilkite tik į originalią talpą arba paženklintą konteinerį. Turi būti laikomasi nacionalinių ir vietinių taisyklių.

Valage allesjäänud pihustusvedelik ainult originaalmahutisse või tähistatud mahutisse. Järgige riiklikke ja kohalikke eeskirju.

Разрешается переливать остатки жидкости для опрыскивания только в оригинальную упаковку или в емкость с соответствующей маркировкой. Необходимо соблюдать национальные и местные предписания.

Пълнете остатъчната течност за пръскане само в оригинален съд или в съд, обозначен за целта. Трябва да се спазват националните и местни предписания.

Lichidul rezidual se va depozita doar într-un recipient original sau într-un recipient desemnat. Trebuie respectate reglementările naționale și locale.

Истурете ја преостанатата течност за прскање само во оригиналниот сад или во етикетиран сад. Мора да се почитуваат националните и локалните прописи.

Зливайте залишки розпиловальной рідини тільки в оригінальний контейнер або в контейнер із відповідним маркуванням. Необхідно дотримуватися національних та місцевих правил.

لا تملأ السوائل المتبقية إلا في عبوة أصلية أو عبوة مخصصة. يجب الالتزام بالتعليمات المحلية والوطنية المعمول بها.

Store cleaned components dry and frost-free.

Gereinigte Komponenten trocken und frostfrei lagern.

Sécher et stocker les composants nettoyés à l'abri du gel.

Conservare i componenti puliti all'asciutto e al riparo dal gelo.

Almacenar los componentes limpiados en seco y protegidos de las heladas.

Armazene os componentes limpos num lugar seco e sem gelo.

Gereinigde onderdelen moeten droog en vorstvrij bewaard worden.

Opbevar de rengjorte komponenter tørt og frostfritt.

Rengjorte komponenter skal oppbevares tørt og frostfritt.

Förvara de rengjorda komponenterna på en torr och frostfri plats.

Säilytä puhdistetut osat kuivassa pakkaselta suojattuina.

Να αποθηκεύετε τα καθαρισμένα εξαρτήματα σ' ένα στεγνό χώρο που δεν επηρεάζεται από παγετό.

Temizlenmiş bileşenleri kuru ve don olmayan bir ortamda muhafaza edin.

Vyčištěné komponenty skladujte na suchém místě bez mrazu.

Vyčistené komponenty skladujte na suchom mieste bez mrazu.

Oczyszczone elementy należy przechowywać w miejscu suchym i zabezpieczonym przed mrozem.

A megszáritott alkatrészeket szárazon és fagytól védetten kell tárolni.

Očišćene komponente shranjujte suhe in brez zmrzali.

Očišćene komponente osušiti i skladištiti zaštićeno od mraza.

Uzglabäjiet iztiiritos komponentus sausā un no sala pasargātā veidā.

Išvalytus komponentus laikykite sausus, kad jie nepatirtų šalčio poveikio.

Hoidke puhastatud komponente kuivais ja külma eest kaitstud kohas.

Очищенные компоненты хранить в сухом непромерзающем помещении.

Съхранявайте почистените компоненти на сухо място без опасност от замръзване.

Depozitāti komponentele curāţate într-un loc uscat şi ferit de îngheţ.

Očistenite delovi treba da se čuvaat suvi i bez zamrznuvaņe.

Висушіть очищені компоненти та зберігайте їх, оберігаючи від морозу.

خزّن المكونات في مكان جاف وخال من الصقيع.



- Ensure that battery pack is secured against movement within packaging.
- Do not transport batteries that are cracked or leak.

Check with forwarding company for further advice

## TRANSPORTATION AND STORAGE

- Remove the battery pack.
- Ensure that all parts are clean and dry.
- Clean all foreign materials from the product.
- Drain all spray materials from the spray tank before storage and transportation.
- After each use, check all parts of the product for leaks. Return the product to an authorised service center for repair, if it has any.
- The spray wand can be stored in the cradle.
- For transportation, secure the product against movement or falling to prevent injury to persons or damage to the product.
- Store the product in a cool, dry and well-ventilated place that is inaccessible to children. Keep away from corrosive agents such as garden chemicals and de-icing salts. Do not store outdoors.

## RESIDUAL RISKS

Even when the product is used as prescribed, it is still impossible to completely eliminate certain residual risk factors. The following hazards may arise and the operator should pay special attention to avoid the following:

Electric shock. Never spray liquid towards electrical sockets, cables, or appliances.

Contact with hazardous substances. Spray materials may be harmful if inhaled, ingested, or comes in contact with skin or eyes. Follow instructions carefully and wear appropriate protective equipment as prescribed in this manual.

## TROUBLESHOOTING

PROBLEM	POSSIBLE CAUSE	SOLUTION
Low pressure	Not enough battery charge	Charge the battery
No pressure	Not enough battery charge	Charge the battery
Leaky	Connections are not connected properly, gaskets porous	Retighten connecting elements, replace sealing elements
Motor is not running	Battery empty or defective	Recharge or replace the battery
No spray	Spray nozzles are blocked	Clean with compressed air or a suitable solvent

## BLOCKED NOZZLES

If the nozzles are blocked, immediately turn off the sprayer.

Ensure the battery door is closed securely.

**Wear protective clothing such as gloves and eye protection.**

Disassemble the nozzles and clean with clear water. Replace defective filters.

## CLEANING THE TANK

1. Ensure the battery door is closed securely.
2. Remove the tank from the base and set on a level surface away from the base to prevent exposing the base to harsh chemicals.
3. Remove the tank cup and fill it about one-third full with clean water. A small amount of mild household detergent may be added. If needed warm water (max. 50°C) can be used. Replace the cap and gently slosh the water around the tank.
4. Install the tank and spray the water until the tank has been emptied. Make sure to direct the spray toward an area that will not be damaged by residue chemicals in the tank.
5. Repeat the procedure with clean water until the tank is thoroughly clean. Wash outside of nozzles and dry with cloth.
6. Wipe the outside of the tank with a clean, dry cloth.

7. Allow all pieces to completely dry before reinstalling parts and storing the unit. Always reinsert strainer before replacing tank cap.

## MAINTENANCE

Servicing requires extreme care and knowledge and should be performed only by a qualified service technician. For service we suggest you return the product to an authorized service center for repair. When servicing, use only identical replacement parts.

Only make adjustments or repairs described in this manual. For other repairs, contact an authorised service centre. After each use, clean the product as prescribed in this manual.

Drain and empty the spray tank before cleaning.

Drain the spray materials through the fill area.

Drain all of the spray materials from the spray tank into a container approved for chemicals. Do not store chemicals in the spray tank.

Use clean water to clean and rinse the spray tank. A small amount of mild household detergent may be added.

Wipe the product with a clean, dry cloth.

It may be necessary to rinse the spray tank more than once.

## Cleaning electrical contacts

Keep electrical contact posts between bottom of tank and base clean.

**WARNING!** Remove battery pack from tool before cleaning electrical contacts. Clean contacts with a dry, clean cloth only.

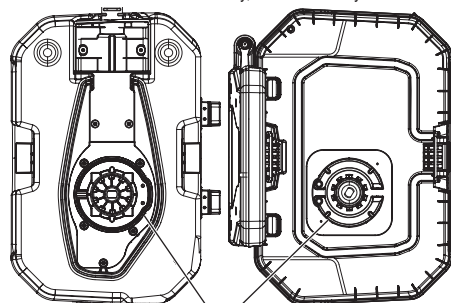

Tank      Contacts      Base

## Disposal

Never dispose residual chemicals or contaminated rinsing solutions in waterways, drains, sewers, street gutters, or manholes. Dispose residual chemicals and used containers in accordance with local waste disposal regulations.

## ACCESSORIES

Use only Milwaukee accessories and spare parts. Should components need to be replaced which have not been described, please contact one of our Milwaukee service agents (see our list of guarantee/service addresses).

If needed, an exploded view of the tool can be ordered. Please state the machine type printed as well as the six-digit No. on the label and order the drawing at your local service agents or directly at: Techtronic Industries GmbH, Max-Eyth-Straße 10, 71364 Winnenden, Germany.

## SYMBOLS

	CAUTION! WARNING! DANGER!
	Please read the instructions carefully before starting the machine.
	Remove the battery pack before starting any work on the machine.
	Do not dispose of waste batteries, waste electrical and electronic equipment as unsorted municipal waste. Waste batteries and waste electrical and electronic equipment must be collected separately. Waste batteries, waste accumulators and light sources have to be removed from equipment. Check with your local authority or retailer for recycling advice and collection point. According to local regulations retailers may have an obligation to take back waste batteries and Waste electrical and electronic equipment free of charge. Your contribution to re-use and recycling of waste batteries and waste electrical and electronic equipment helps to reduce the demand of raw materials. Waste batteries, in particular containing lithium and waste Electrical and electronic equipment contain valuable, recyclable materials, which can adversely impact the environment and the human health, if not disposed of in an environmentally compatible manner. Delete personal data from waste equipment, if any.
	Always wear eye protection!
	Wear ear protectors!
	Wear a suitable protection mask.
	Use protective clothing
	Wear gloves!
	Wear sturdy non-slip shoes!
	Do not expose battery to rain. Do not use battery in damp or wet locations.

	Do not spray flammable liquids
	Class III electrical protection.
	Remove the battery pack. Keep electrical contacts clean.
	Keep bystanders a safe distance away from work area!
	Do not spray at people or animals!
	Do not spray at a wall!
	Do not spray against the wind!
	Do not point the nozzle upwards! Only spray downwards!
	Empty weight (including baseunit, tank, battery) 2.6 kg 2.7 kg
	Volts
	Direct current
	European Conformity Mark
	British Conformity Mark
	Ukraine Conformity Mark
	EurAsian Conformity Mark



- Beschädigte oder auslaufende Akkus dürfen nicht transportiert werden. Wenden Sie sich für weitere Hinweise an Ihr Speditionsunternehmen.

## TRANSPORT UND LAGERUNG

- Den Wechselakku entfernen.
- Stellen Sie sicher, dass alle Teile sauber und trocken sind.
- Reinigen Sie das Gerät von sämtlichen Fremdstoffen.
- Leeren Sie den Tank vor dem Transport oder der längeren Aufbewahrung.
- Kontrollieren Sie das Gerät nach jedem Gebrauch auf undichte Stellen. Lassen Sie undichte Stellen von einem autorisierten Kundendienstzentrum reparieren.
- Die Sprühlanze kann in der Halterung aufbewahrt werden.
- Sichern Sie das Produkt beim Transport gegen Bewegung oder fallen, um Verletzungen und Beschädigung des Produktes zu verhindern.
- Bewahren Sie das Gerät an einem kühlen, trockenen und gut belüfteten Ort außerhalb der Reichweite von Kindern auf. Vermeiden Sie den Kontakt mit ätzenden Mitteln, wie Gartenchemikalien oder Streusalz. Nicht im Freien lagern.

## RESTRISIKO

Auch bei ordnungsgemäßer Verwendung können nicht alle Restrisiken ausgeschlossen werden. Beim Gebrauch können folgende Gefahren entstehen, auf die der Bediener besonders achten sollte:

Stromschlaggefahr. Den Sprühstrahl nicht auf Steckdosen, Kabel oder Elektrogeräte richten.

Kontakt mit gefährlichen Stoffen. Sprühmittel können beim Inhalieren, Verschlucken oder bei Haut- bzw. Augenkontakt Verletzungen hervorrufen. Beachten Sie die Angaben in dieser Anleitung und tragen Sie eine geeignete Schutzausrüstung.

## FEHLERSUCHE

PROBLEM	MÖGLICHE URSACHE	LÖSUNG
Druck zu niedrig	Akku nicht ausreichend geladen	Akku laden
Kein Druck	Akku nicht ausreichend geladen	Akku laden
Undichtigkeiten	Anschlüsse nicht richtig angeschlossen, Dichtungen porös	Anschlüsse ordentlich anziehen, Dichtungen austauschen
Motor läuft nicht	Akku leer oder defekt	Akku laden oder austauschen
Kein Sprühstrahl	Düsen verstopft	Düsen mit Druckluft oder einem geeigneten Lösungsmittel reinigen

## DÜSEN VERSTOPFT

Das Sprühergerät sofort abschalten, wenn die Düsen verstopft sind.

Sicherstellen, dass das Akkufach richtig geschlossen ist.

**Schutzausrüstung, wie Handschuhe und Schutzbrille, tragen.**

Die Düsen ausbauen und mit sauberem Wasser reinigen. Defekte Filter austauschen.

## TANK REINIGEN

1. Sicherstellen, dass das Akkufach richtig geschlossen ist.
2. Den Tank vom Basisgerät abnehmen und auf einer ebenen Fläche mit Abstand zum Basisgerät abstellen, um zu vermeiden, dass das Basisgerät mit scharfen Chemikalien in Berührung kommt.
3. Den Tankdeckel abnehmen und den Tank zu etwa einem Drittel mit sauberem Wasser füllen. Bei Bedarf können Sie eine geringe Menge Haushaltsreiniger zugeben. Bei starken Verschmutzungen können Sie auch warmes Wasser (max. 50 °C) einfüllen. Schließen Sie den Deckel und schwenken Sie das Wasser im Tank.
4. Setzen Sie den Tank wieder ein und versprühen Sie das Wasser, bis der Tank leer ist. Achten Sie darauf, den Sprühstrahl nicht auf einen

Bereich zu richten, der durch die Chemikalienrückstände im Tank geschädigt werden könnte.

5. Wiederholen Sie diesen Vorgang mit sauberem Wasser, bis der Tank gründlich gereinigt ist. Die Düsen von außen nass reinigen und mit einem Tuch trockenreiben.
6. Die Außenseite des Tanks mit einem sauberen, trockenen Tuch abwischen.
7. Alle Teile vor dem erneuten Einbau und der Lagerung des Geräts gut trocknen lassen. Setzen Sie vor dem Einsetzen des Tankdeckels immer zuerst das Sieb ein.

## WARTUNG

Die Inspektion des Geräts erfordert äußerste Sorgfalt und Sachkenntnis. Lassen Sie Wartungsarbeiten nur von einem qualifizierten Servicetechniker vornehmen. Wir empfehlen die Einsendung des Geräts an ein autorisiertes Kundendienstzentrum. Verwenden Sie nur Originalersatzteile für Wartungsarbeiten.

Führen Sie nur die in dieser Anleitung genannten Einstellungen bzw. Reparaturen durch. Für andere Arbeiten wenden Sie sich bitte an ein autorisiertes Kundendienstzentrum.

Reinigen Sie das Gerät nach jedem Gebrauch wie in dieser Anleitung beschrieben.

Entleeren Sie den Tank vor dem Reinigen.

Lassen Sie das Sprühmittel dazu aus der Einfüllöffnung ab.

Entleeren Sie das Sprühmittel in einen eigens für Chemikalien vorgesehenen Behälter. Bewahren Sie Sprühmittel nicht im Tank auf.

Verwenden Sie zum Reinigen und Spülen des Tanks immer sauberes Wasser. Bei Bedarf können Sie eine geringe Menge Haushaltsreiniger zugeben.

Das Gerät mit einem sauberen, trockenen Tuch abwischen.

Möglicherweise müssen Sie den Tank mehrmals ausspülen.

## Elektrische Kontakte reinigen

Sorgen Sie dafür, dass die elektrischen Kontaktpunkte zwischen Tankunterseite und Basisgerät immer sauber bleiben. **WARNUNG!** Entfernen Sie vor dem Reinigen der elektrischen Kontakte den Wechselakku. Reinigen Sie die Kontakte mit einem trockenen, sauberen Tuch.

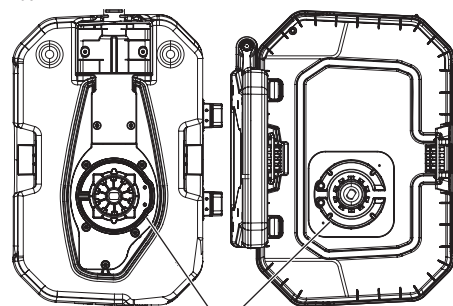

Tank Kontakte Basisgerät

## Entsorgung

Entsorgen Sie Chemikalienrückstände oder verunreinigtes Spülwasser auf keinen Fall in Wasserläufe, Abwasserleitungen, Abwasserkanäle, Gullys oder Kanalschächte. Chemikalienrückstände und leere Behälter sind gemäß den örtlichen Abfallvorschriften zu entsorgen.

## ZUBEHÖR

Nur Milwaukee Zubehör und Milwaukee Ersatzteile verwenden. Bauteile, deren Austausch nicht beschrieben wurde, bei einer Milwaukee Kundendienststelle auswechseln lassen (Broschüre Garantie/ Kundendienstadressen beachten).

Bei Bedarf kann eine Explosionszeichnung des Gerätes unter Angabe der Maschinen Type und der sechsstelligen Nummer auf dem Leistungsschild

bei Ihrer Kundendienststelle oder direkt bei Techtronic Industries GmbH, Max-Eyth-Straße 10, 71364 Winnenden, Germany angefordert werden.

## SYMBOLE

	ACHTUNG! WARNUNG! GEFAHR!
	Bitte lesen Sie die Gebrauchsanweisung vor Inbetriebnahme sorgfältig durch.
	Vor allen Arbeiten an der Maschine den Wechselakku herausnehmen
	Altbatterien, Elektro- und Elektronik-Altgeräte dürfen nicht zusammen mit dem Hausmüll entsorgt werden. Altbatterien, Elektro- und Elektronik-Altgeräte sind getrennt zu sammeln und zu entsorgen. Entfernen Sie Altbatterien, Altakkumulatoren und Leuchtmittel vor dem Entsorgen aus den Geräten. Erkundigen Sie sich bei den örtlichen Behörden oder bei Ihrem Fachhändler nach Recyclinghöfen und Sammelstellen. Je nach den örtlichen Bestimmungen können Einzelhändler verpflichtet sein, Altbatterien, Elektro- und Elektronik-Altgeräte kostenlos zurückzunehmen. Tragen Sie durch Wiederverwendung und Recycling Ihrer Altbatterien, Elektro- und Elektronik-Altgeräte dazu bei, den Bedarf an Rohmaterialien zu verringern. Altbatterien (vor allem Lithium-Ionen-Batterien), Elektro- und Elektronik-Altgeräte enthalten wertvolle, wiederverwertbare Materialien, die bei nicht umweltgerechter Entsorgung negative Auswirkungen auf die Umwelt und Ihre Gesundheit haben können. Löschen Sie vor der Entsorgung möglicherweise auf Ihrem Altgerät vorhandene personenbezogene Daten.
	Stets eine Schutzbrille tragen!
	Gehörschutz tragen!
	Tragen Sie eine geeignete Schutzmaske.
	Schutzkleidung verwenden
	Schutzhandschuhe tragen!
	Tragen Sie robuste, rutschfeste Schuhe!

	Den Wechselakku vor Regen schützen. Den Wechselakku nicht in feuchten oder nassen Bereichen verwenden.
	Keine entflammenden Flüssigkeiten versprühen.
	Elektrische Schutzklasse III.
	"Den Wechselakku entfernen. Die elektrischen Kontakte sauber halten."
	Halten Sie umstehende Personen in einem sicheren Abstand vom Arbeitsbereich!
	Nicht in Richtung von Menschen oder Tieren sprühen!
	Nicht gegen eine Wand sprühen!
	Nicht gegen den Wind sprühen!
	Die Sprühdüse nicht nach oben halten! Nur nach unten sprühen!
	Leergewicht (inkl. Basisgerät, Tank, Wechselakku)
	V
	— —
	Europäisches Konformitätszeichen
	Britisches Konformitätszeichen
	Ukrainisches Konformitätszeichen
	Euroasiatisches Konformitätszeichen





## TRANSPORT ET STOCKAGE

- Enlever la batterie rechargeable.
- Veillez à ce que toutes les pièces soient propres et sèches.
- Retirez de l'appareil tous les corps étrangers.
- Videz le réservoir avant tout transport ou tout stockage de longue durée.
- Après chaque utilisation, vérifiez que l'appareil ne présente pas de fuites. Faites réparer les éventuelles fuites par un centre de services agréé.
- La lance de pulvérisation peut être rangée dans un support.
- Pour le transport, attachez le produit pour l'empêcher de bouger ou de tomber, afin d'éviter toute blessure et tout dommage matériel.
- Conservez l'appareil dans un endroit frais, sec et bien ventilé, hors de portée des enfants. Évitez tout contact avec des produits corrosifs tels que les produits phytosanitaires ou le sel de déneigement. N'entreposez pas l'appareil à l'air libre !

## RISQUES RESIDUELS

Même en cas d'utilisation correcte, il n'est pas possible d'exclure tous les risques résiduels. Lors de l'utilisation, les risques suivants pourront être présents et l'utilisateur devra prêter une attention particulière en vue de les éviter :

Risque d'électrocution. Ne dirigez pas le jet de dispersion sur des prises, des câbles ou des appareils électriques.

Contact avec des substances dangereuses. En cas d'inhalation, d'ingestion ou de contact avec la peau ou les yeux, les liquides de pulvérisation peuvent provoquer de graves blessures. Respectez les indications de ce mode d'emploi et portez un équipement de protection individuelle.

## RECHERCHE DES ANOMALIES

PROBLÈME	CAUSE POSSIBLE	SOLUTION
Pression trop faible	Batterie pas suffisamment chargée	Charger la batterie
Pas de pression	Batterie pas suffisamment chargée	Charger la batterie
Fuites	Raccords pas bien raccordés, joints poreux	Bien serrer les raccords, remplacer les joints
Le moteur ne démarre pas	Batterie vide ou défectueuse	Charger ou remplacer la batterie
Pas de jet de dispersion	Buses obstruées	Nettoyer les buses avec de l'air comprimé ou un solvant approprié

## BUSES BOUCHÉES

Si les buses sont obstruées, arrêtez immédiatement le pulvérisateur.

Assurez-vous que le compartiment de batterie est bien fermé.

**Portez un équipement de protection individuelle tel que des gants et des lunettes de protection.**

Démontez les buses et nettoyez-les avec de l'eau propre. Remplacez les filtres défectueux.

## NETTOYAGE DU RÉSERVOIR

1. Assurez-vous que le compartiment de batterie est bien fermé.
2. Retirez le réservoir de l'appareil de base et posez-le sur une surface plane à l'écart de la base afin d'éviter que la base n'entre en contact avec des produits chimiques agressifs.
3. Retirez le couvercle du réservoir et rempli le réservoir d'eau propre à environ un tiers de sa capacité. Si nécessaire, ajoutez une petite quantité de nettoyant ménager. En cas de fort encrassement, il est aussi possible d'utiliser de l'eau chaude (max. 50 °C). Fermez le couvercle et faites pivoter l'eau dans le réservoir.
4. Remettez le réservoir en place et pulvériser avec de l'eau jusqu'à ce que le réservoir soit vide. Veillez à ne pas diriger le jet de pulvérisation sur une zone qui ne peut pas être endommagée par des résidus de produits chimiques.

5. Répétez l'opération avec de l'eau propre jusqu'à ce que le réservoir soit nettoyé minutieusement. Nettoyez l'extérieur des buses et séchez-les avec un chiffon.
6. Essuyez la partie extérieure du réservoir avec un chiffon propre et sec.
7. Laissez sécher toutes les pièces avant de les remonter et de stocker l'appareil. Avant de replacer le couvercle du réservoir, réinsérez toujours le tamis.

## ENTRETIEN

L'inspection de l'appareil requiert un soin et une connaissance extrêmes. Les travaux de maintenance ne doivent être effectués que par un technicien qualifié. Nous vous recommandons de renvoyer l'appareil à un centre de services agréé. Pour les travaux de maintenance, n'utilisez que des pièces de rechange originales.

Effectuez uniquement les réglages ou réparations mentionnés dans ce mode d'emploi. Pour toute autre tâche, veuillez vous adresser à un centre de services agréé.

Après chaque utilisation, nettoyez l'appareil comme décrit dans ce mode d'emploi.

Videz le réservoir avant de le nettoyer.

Pour ce faire, laissez le produit de pulvérisation s'écouler hors de l'ouverture.

Videz le produit de pulvérisation dans un récipient prévu pour les produits chimiques. Ne conservez pas le produit de pulvérisation dans le réservoir.

Pour nettoyer et rincer le réservoir, utilisez toujours de l'eau propre. Si nécessaire, ajoutez une petite quantité de nettoyant ménager.

Essayez l'appareil avec un chiffon propre et sec.

Il peut s'avérer nécessaire de rincer le réservoir plusieurs fois.

## Nettoyage des contacts électriques

Assurez-vous que les points de contact électriques entre le dessous du réservoir et l'appareil de base restent toujours propres. **AVERTISSEMENT !** Avant de nettoyer les contacts électriques, retirez la batterie. Nettoyez les contacts en utilisant un chiffon sec et propre.

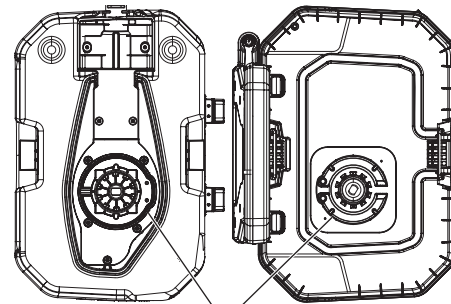

Réservoir    Contacts    Appareil de base

## Mise au rebut

N'éliminez jamais les restes de produits chimiques ou l'eau de rinçage souillée dans les cours d'eau, les conduites d'évacuation des eaux usées, les égouts ou les regards de canalisation. Les restes de produits chimiques et les réservoirs vides doivent être éliminés conformément aux prescriptions locales en matière d'élimination des déchets.

## ACCESSOIRES

Utiliser uniquement les accessoires Milwaukee et les pièces détachées Milwaukee. Faire remplacer les composants dont le remplacement n'a pas été décrit, par un des centres de service après-vente Milwaukee (observer la brochure avec les adresses de garantie et de service après-vente).

En cas de besoin il est possible de demander un dessin éclaté du dispositif en indiquant le modèle de la machine et le numéro de six chiffres imprimé sur la plaquette de puissance et en s'adressant au centre d'assistance technique ou directement à Techtronic Industries GmbH, Max-Eyth-Straße 10, 71364 Winnenden, Germany.

## SYMBOLS

	ATTENTION! AVERTISSEMENT! DANGER!
	Veuillez lire avec soin le mode d'emploi avant la mise en service
	Avant tous travaux sur la machine retirer l'accum interchangeable.
	Les déchets de piles et les déchets d'équipements électriques et électroniques (déchets d'équipements électriques et électroniques) ne sont pas à éliminer dans les déchets ménagers. Les déchets de piles et les déchets d'équipements électriques et électroniques doivent être collectés et éliminer séparément. Retirez les déchets de piles, les déchets d'accumulateurs et les ampoules des appareils avant de les jeter. S'adresser aux autorités locales ou au détaillant spécialisé en vue de connaître l'emplacement des centres de recyclage et des points de collecte. Selon les réglementations locales, les détaillants peuvent être tenus de reprendre gratuitement les déchets de piles et les déchets d'équipements électriques et électroniques. Contribuez à réduire la demande de matières premières en réutilisant et en recyclant vos déchets de piles et d'équipements électriques et électroniques. Les déchets de piles (surtout les piles au lithium-ion) et les déchets d'équipements électriques et électroniques comportent des matériaux précieux et recyclables qui peuvent avoir des impacts négatifs sur l'environnement et sur votre santé s'ils ne sont pas éliminés de manière écologique. Avant de mettre au rebut votre ancien appareil, supprimez les données personnelles qui pourraient s'y trouver.
	Porter toujours des lunettes de protection!
	Toujours porter une protection acoustique!
	Portez un masque de protection adapté.
	Porter des vêtements de protection
	Porter des gants de protection!
	Portez des chaussures antidérapantes robustes !

	Protégez la batterie contre la pluie. N'utilisez pas la batterie dans des endroits humides.
	Ne pulvériser pas de liquides inflammables.
	Classe de protection électrique III.
	Retirez la batterie. Gardez les contacts électriques bien propres.
	Maintenez les personnes présentes à une distance de sécurité suffisante par rapport à la zone de travail.
	Ne pulvériser pas en direction de personnes ou d'animaux !
	Ne pulvériser pas contre un mur !
	Ne pulvériser pas face au vent !
	Ne tenez pas la buse de pulvérisation vers le haut ! Pulvériser uniquement vers le bas !
	Poids à vide (avec appareil de base, réservoir, batterie)
	Voltage
	Courant continu
	Marque de conformité européenne
	Marque de conformité britannique
	Marque de conformité ukrainienne
	Marque de conformité d'Eurasie



- Pulire il dispositivo e rimuovere tutti i materiali estranei.
- Scaricare tutti i materiali da spruzzare dal serbatoio prima di trasportarlo e prima di immagazzinarlo.
- Dopo ogni utilizzo, controllare che nessuna parte del dispositivo presenti delle perdite. In presenza di perdite, inviare il dispositivo ad un centro di assistenza autorizzato per la riparazione.
- La lancia può essere conservata nel suo supporto.
- Per il trasporto, assicurare il prodotto contro ogni movimento o contro eventuali cadute per evitare lesioni a persone o danni al prodotto.
- Conservare il dispositivo in un luogo fresco, asciutto, ben ventilato e non accessibile ai bambini. Tenere lontano da agenti corrosivi come prodotti chimici per il giardinaggio e sali disgelanti. Non conservare all'aperto.

### RISCHI RESIDUI

Anche in caso di utilizzo corretto non è possibile escludere tutti i rischi residui. Durante l'uso possono esistere i seguenti pericoli e l'utilizzatore deve porre particolare attenzione per evitarli:

Folgorazione elettrica. Non spruzzare mai il liquido verso prese elettriche, cavi o apparecchi elettrici.

Contatto con sostanze pericolose. I materiali da spruzzare possono essere dannosi se inalati, ingeriti o a contatto con la pelle o gli occhi. Seguire attentamente le istruzioni ed indossare dispositivi di protezione appropriati come prescritto nelle presenti istruzioni.

### RICERCA GUASTI

PROBLEMA	POSSIBILE CAUSA	SOLUZIONE
Bassa pressione	Carica insufficiente della batteria	Ricaricare la batteria
Nessuna pressione	Carica insufficiente della batteria	Ricaricare la batteria
Perdite	Connessioni non collegate correttamente, guarnizioni porose	Serrare correttamente le connessioni, sostituire le guarnizioni
Il motore non funziona	Batteria scarica o difettosa	Ricaricare o sostituire la batteria
Nessun getto di spruzzo	Gli ugelli di spruzzo sono intasati	Pulire con aria compressa o un solvente adatto

### UGELLI INTASATI

Se gli ugelli sono intasati, spegnere immediatamente l'irroratore. Accertarsi che lo sportello della batteria sia chiuso bene.

**Indossare indumenti protettivi come guanti e occhiali protettivi.**

Smontare gli ugelli e pulire con acqua pulita. Sostituire i filtri difettosi.

### PULIZIA DEL SERBATOIO

1. Accertarsi che lo sportello della batteria sia chiuso bene.
2. **Rimuovere il serbatoio dall'unità base e posizionarlo su una superficie piana e lontana dall'unità base per evitare di esporre l'unità base a sostanze chimiche aggressive.**
3. Rimuovere il tappo del serbatoio e riempirlo per circa un terzo con acqua pulita. Se necessario è possibile aggiungere una piccola quantità di detersivo delicato per la casa. In presenza di sporco resistente, è possibile utilizzare acqua calda (max. 50°C). Chiudere il tappo e agitare delicatamente l'acqua all'interno del serbatoio.
4. Reinserire il serbatoio e spruzzare l'acqua fino a quando il serbatoio non sarà vuoto. Assicurarsi di dirigere lo spruzzo verso un'area che non venga danneggiata da residui di prodotti chimici presenti nel serbatoio.
5. Ripetere la procedura con acqua pulita fino a quando il serbatoio non sarà completamente pulito. Lavare gli ugelli all'esterno e asciugare con un panno.
6. Pulire l'esterno del serbatoio con un panno pulito e asciutto.

7. Lasciare asciugare completamente tutti i componenti prima di reinstallare le parti e di immagazzinare l'unità. Reinserire sempre il filtro prima di chiudere il tappo del serbatoio.

### MANUTENZIONE

L'ispezione del dispositivo richiede estrema cura e conoscenza specializzata e deve essere eseguita solo da un tecnico di assistenza qualificato. Per interventi di manutenzione si consiglia di inviare il dispositivo ad un centro di assistenza autorizzato. Per la manutenzione, utilizzare solo parti di ricambio originali.

Effettuare solo le regolazioni o le riparazioni descritte nelle presenti istruzioni. Per altre riparazioni, si prega di contattare un centro di assistenza autorizzato.

Dopo ogni utilizzo, pulire il dispositivo come prescritto nelle presenti istruzioni.

Vuotare il serbatoio prima della pulizia.

Scaricare i materiali da spruzzare attraverso l'apertura di riempimento.

Scaricare tutti i materiali da spruzzare dal serbatoio in un contenitore omologato per prodotti chimici. Non conservare i materiali da spruzzare nel serbatoio.

Utilizzare acqua pulita per pulire e risciacquare il serbatoio. Se necessario è possibile aggiungere una piccola quantità di detersivo delicato per la casa.

Pulire il dispositivo con un panno pulito e asciutto.

Può essere necessario risciacquare più di una volta il serbatoio.

### Pulizia dei contatti elettrici

Mantenere puliti i punti di contatto elettrico tra il fondo del serbatoio e l'unità base. **ATTENZIONE!** Rimuovere la batteria prima di pulire i contatti elettrici. Pulire i contatti solo con un panno asciutto e pulito.

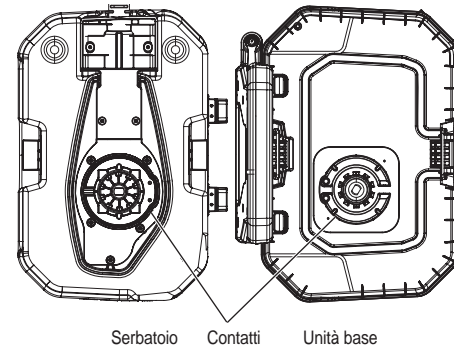

### Smaltimento

Non smaltire mai i prodotti chimici residui o acqua di risciacquo contaminata in corsi d'acqua, scarichi, fognature, canalette stradali o pozzetti.

Smaltire i prodotti chimici residui e i contenitori usati in conformità con le norme locali vigenti in materia di smaltimento dei rifiuti.

### ACCESSORI

Usare solo accessori Milwaukee e pezzi di ricambio Milwaukee. Gruppi costruttivi la cui sostituzione non è stata descritta, devono essere fatti cambiare da un punto di servizio di assistenza tecnica al cliente Milwaukee (vedi depliant garanzia/indirizzi assistenza tecnica ai clienti).

In caso di necessità è possibile richiedere un disegno esploso del dispositivo indicando il modello della macchina ed il numero a sei cifre sulla targa di potenza rivolgendosi al centro di assistenza tecnica o direttamente a Techtronic Industries GmbH, Max-Eyth-Straße 10, 71364 Winnenden, Germany.

### SIMBOLI

	ATTENZIONE! AVVERTENZA! PERICOLO!
	Leggere attentamente le istruzioni per l'uso prima di mettere in funzione l'elettrostrumento.
	Prima di iniziare togliere la batteria dalla macchina.
	I rifiuti di pile e i rifiuti di apparecchiature elettriche ed elettroniche non devono essere smaltiti insieme ai rifiuti domestici. I rifiuti di pile e di apparecchiature elettriche ed elettroniche devono essere raccolti e smaltiti separatamente. Rimuovere i rifiuti di pile e di accumulatori nonché le sorgenti luminose dalle apparecchiature prima di smaltirle. Chiedere alle autorità locali o al rivenditore specializzato dove si trovano i centri di riciclaggio e i punti di raccolta. A seconda dei regolamenti locali, i rivenditori al dettaglio possono essere obbligati a ritirare gratuitamente i rifiuti di pile e i rifiuti di apparecchiature elettriche ed elettroniche. Aiutate a ridurre il fabbisogno di materie prime riutilizzando e riciclando i propri rifiuti di pile e di apparecchiature elettriche ed elettroniche. I rifiuti di pile (specialmente di pile agli ioni di litio) e i rifiuti di apparecchiature elettriche ed elettroniche contengono materiali preziosi e riciclabili che possono avere un impatto negativo sull'ambiente e sulla vostra salute se non vengono smaltiti in modo ecologico. Cancellare tutti i dati personali che potrebbero essere presenti sul vostro rifiuto di apparecchiatura prima di procedere allo smaltimento.
	Indossare sempre occhiali protettivi!
	Utilizzare le protezioni per l'udito!
	Indossare una maschera di protezione adeguata.
	Portare indumenti di protezione
	Indossare guanti protettivi!
	Indossare scarpe robuste e antiscivolo!

	Non esporre la batteria alla pioggia. Non utilizzare la batteria in ambienti umidi o bagnati.
	Non spruzzare liquidi infiammabili.
	Classe di protezione elettrica III.
	Rimuovere la batteria. Mantenere puliti i contatti elettrici.
	Tenere le altre persone presenti a distanza di sicurezza dall'area di lavoro!
	Non spruzzare in direzione di persone o animali!
	Non spruzzare contro una parete!
	Non spruzzare contro il vento!
	Non puntare l'ugello di spruzzo verso l'alto! Spruzzare solo verso il basso!
	Peso a vuoto (inclusi unità base, serbatoio, batteria)
	Voltaggio
	Corrente continua
	Marchio di conformità europeo
	Marchio di conformità britannico
	Marchio di conformità ucraina
	Marchio di conformità euroasiatico



- Limpie el pulverizador eliminando todos los materiales extraños.
- Realice una purga de todos los materiales de pulverización del depósito de pulverización antes del almacenamiento y del transporte.
- Después de cada uso, compruebe todas las piezas para controlar si tienen fugas. En caso necesario, envíe el pulverizador a un centro de servicio técnico autorizado para su reparación.
- Se puede almacenar la lanza de pulverización en el asa.
- Para transportar el producto, sujételo de modo que no se mueva ni se caiga para evitar lesiones personales o daños al producto.
- Almacene el pulverizador en un lugar frío, seco y bien ventilado al que no puedan acceder niños. Manténgalo alejado de agentes corrosivos, tales como los productos químicos de jardinería y sales antihielo. No lo almacene en exteriores.

## RIESGO RESIDUAL

Incluso en caso de un uso correcto, no es posible excluir por completo la existencia de riesgos residuales. Durante el uso de la máquina se pueden producir los siguientes riesgos a tener en cuenta especialmente por el operador de la misma.

Descarga eléctrica. No pulverice nunca líquido en dirección a tomas de corriente eléctrica, cables o electrodomésticos.

Contacto con sustancias peligrosas. Los materiales de pulverización pueden ser dañinos si son inhalados, ingeridos o entran en contacto con la piel o los ojos. Sea atentamente las instrucciones y lleve puesto un equipo de protección adecuado tal y como se especifica en este manual.

## DETECCIÓN DE FALLOS

PROBLEMA	POSIBLE CAUSA	SOLUCIÓN
Presión baja	Carga insuficiente del acumulador intercambiable	Cargue el acumulador intercambiable
Sin presión	Carga insuficiente del acumulador intercambiable	Cargue el acumulador intercambiable
Con fugas	Los conectores no están conectados correctamente, juntas porosas	Vuelva a apretar los elementos de conexión, sustituya los elementos de sellado
El motor no funciona	Acumulador intercambiable vacío o defectuoso	Volver a cargar o sustituir el acumulador intercambiable
Sin pulverización	Las boquillas de pulverización están bloqueadas	Limpiar con aire comprimido o con un disolvente adecuado

## BOQUILLAS BLOQUEADAS

Si las boquillas están bloqueadas, desconecte el pulverizador inmediatamente.

Asegúrese de que la tapa del acumulador intercambiable está cerrada de forma segura.

**Lleve ropa de protección como, por ejemplo, guantes y protección ocular.**

Desmonte las boquillas y lávelas con agua clara. Sustituya los filtros defectuosos.

## LIMPIEZA DEL DEPÓSITO

1. Asegúrese de que la tapa del acumulador intercambiable está cerrada de forma segura.
2. Retire el depósito de la base y colóquelo sobre una superficie lisa a cierta distancia de la base para evitar que esta se vea afectada por productos químicos agresivos.
3. Retire la tapa del depósito y llene aproximadamente un tercio del depósito con agua limpia. Se puede añadir una pequeña cantidad de detergente doméstico suave. Si fuese necesario, también se puede usar agua caliente (a 50 °C como máximo). Vuelva a colocar la tapa y remueva ligeramente el agua en el depósito.
4. Monte el depósito y pulverice el agua hasta que el depósito se haya vaciado. Asegúrese de apuntar directamente la pulverización hacia una zona que no pueda ser dañada por efecto de los productos químicos residuales del depósito.
5. Repita el proceso con agua limpia hasta que el depósito esté completamente limpio. Lave la parte exterior de las boquillas y séquela con un paño.

6. Limpie la parte exterior del depósito con un paño limpio y seco.
7. Deje que todos los elementos se sequen completamente antes de volver a montar piezas y almacenar el equipo. Siempre debe volver a introducir el colador antes de sustituir la tapa del depósito.

## MANTENIMIENTO

La realización de un servicio técnico requiere de un cuidado extremo y de conocimientos por lo que solo lo puede llevar a cabo un técnico de servicio cualificado. Para someter el pulverizador a un servicio técnico le aconsejamos que lo envíe a un centro de servicio autorizado para su reparación. Al realizar un servicio, utilice solo piezas de repuesto idénticas.

Solo haga los ajustes o reparaciones descritas en este manual. Para otro tipo de reparaciones, contacte un centro de servicio autorizado.

Después de cada uso, limpie el pulverizador según lo especificado en este manual.

Purgue y vacíe el depósito antes de limpiarlo.

Purgue los materiales de pulverización a través del área de llenado.

Purgue todos los materiales de pulverización del depósito de pulverización recogiéndolos en un envase aprobado para productos químicos. No almacene productos químicos en el depósito de pulverización.

Utilice agua limpia para limpiar y enjuagar el depósito de pulverización. Se puede añadir una pequeña cantidad de detergente doméstico suave.

Limpie el pulverizador con un paño limpio y seco.

Es posible que sea necesario enjuagar el depósito de pulverización más de una vez.

## Limpieza de los contactos eléctricos

Mantenga limpios los puntos de contacto eléctricos situados entre la parte inferior del depósito y la base. **¡ADVERTENCIA!** Antes de limpiar los contactos eléctricos, retire el paquete de acumuladores intercambiables de la herramienta. Limpie los contactos solo con un paño seco y limpio.

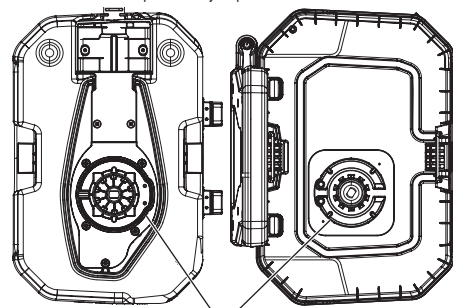

Depósito Contactos Base

## Eliminación de residuos

No elimine nunca los productos químicos residuales o soluciones de enjuague contaminadas a través de canalizaciones de agua, tuberías de desagüe, canales de desagüe, alcantarillas o pozos.

Elimine los productos químicos residuales y los envases usados de acuerdo con los reglamentos locales de eliminación de residuos.

## ACCESORIOS

Utilice solamente accesorios y repuestos Milwaukee. En caso de necesitar reemplazar componentes no descritos, contacte con cualquiera de nuestras estaciones de servicio Milwaukee (consultar lista de servicio técnicos)

Puede solicitar, en caso necesario, una vista despiezada del aparato bajo indicación del tipo de máquina y el número de seis dígitos en la placa indicadora de potencia en su Servicio de Postventa o directamente en Techtronic Industries GmbH, Max-Eyth-Straße 10, 71364 Winnenden, Germany.

## SÍMBOLOS

	¡ATENCIÓN! ¡ADVERTENCIA! ¡PELIGRO!
	Lea las instrucciones detenidamente antes de conectar la herramienta
	Retire la batería antes de comenzar cualquier trabajo en la máquina.
	Los residuos de pilas y de aparatos eléctricos y electrónicos no se deben desechar junto con la basura doméstica. Los residuos de pilas y de aparatos eléctricos y electrónicos se deben recoger y desechar por separado. Retire los residuos de pilas y acumuladores, así como las fuentes de iluminación de los aparatos antes de desecharlos. Infórmese en las autoridades locales o en su distribuidor especializado sobre los centros de reciclaje y los puntos de recogida. Dependiendo de las disposiciones locales al respecto, los distribuidores minoristas pueden estar obligados a aceptar de forma gratuita la devolución de residuos de pilas, aparatos eléctricos y electrónicos. Contribuya mediante la reutilización y el reciclaje de sus residuos de pilas y de aparatos eléctricos y electrónicos a reducir la demanda de materias primas. Los residuos de pilas (sobre todo de pilas de iones de litio) y de aparatos eléctricos y electrónicos contienen valiosos materiales reutilizables que pueden tener efectos negativos para el medio ambiente y su salud si no son desechados de forma respetuosa con el medio ambiente. Antes de desecharlos, elimine los datos personales que podría haber en los residuos de sus aparatos.
	Lleve puestas en todo momento gafas protectoras!
	Usar protectores auditivos!
	Lleve puesta una máscara de protección adecuada.
	Utilice ropa de protección
	Usar guantes protectores
	¡Lleve puesto calzado resistente!

	No exponga el acumulador intercambiable a la lluvia. No utilice el acumulador intercambiable en lugares mojados o húmedos.
	No pulverice líquidos inflamables.
	Clase de protección eléctrica III.
	Retire el paquete de acumuladores intercambiables. Mantenga limpios los contactos eléctricos.
	¡Mantenga a las personas a una distancia segura del área de trabajo!
	¡No pulverice apuntando a personas o animales!
	¡No pulverice apuntando a una pared!
	¡No pulverice en contra del viento!
	¡No apunte las boquillas hacia arriba! ¡Pulverice solo apuntando hacia abajo!
	Peso en vacío (incluyendo aparato de base, depósito, acumulador intercambiable)
	Tensión
	Corriente continua
	Marcado de conformidad europeo
	Marcado de conformidad británico
	Marcado de conformidad ucraniano
	Marcado de conformidad euroasiático



- Para transportar, prenda o aparelho de modo a evitar que este se mova ou caia, para evitar lesões ou danos no produto.
- Guarde o dispositivo num lugar fresco, seco e bem ventilado fora do alcance de crianças. Evite o contato com substâncias cáusticas como produtos químicos para o jardim ou sal de estrada. Não guarde o dispositivo ao ar livre.

## RISCO RESIDUAL

Mesmo em caso de utilização correta não é possível excluir todos os riscos residuais. Na utilização da máquina podem ser causados os seguintes perigos que o utilizador deve observar:

Perigo de choque elétrico. Não dirija o jato de pulverização para tomadas de corrente, cabos ou dispositivos elétricos.

Contato com substâncias perigosas. Se substâncias de pulverização forem inaladas, ingeridas ou em caso de contato com a pele, elas podem causar feridas. Observe as informações nas presentes instruções e use um equipamento de proteção adequado.

## DETECÇÃO DE ERROS

PROBLEMA	CAUSA POSSÍVEL	SOLUÇÃO
Pressão muito baixa	Bateria não suficientemente carregada	Carregue a bateria
Falta de pressão	Bateria não suficientemente carregada	Carregue a bateria
Fugas	Conexões não estabelecidas corretamente, vedações porosas	Aperte bem todas as conexões, substitua as vedações
O motor não opera	Bateria esgotada ou defeituosa	Carregue ou troque a bateria
Falta de jato de pulverização	Bicos entupidos	Limpe os bicos com ar comprimido ou um solvente adequado

## BICOS ENTUPIDOS

Desligue imediatamente o pulverizador quando os bicos estiverem entupidos.

Assegure-se de que o compartimento da bateria esteja fechado corretamente.

Use um equipamento de proteção como luvas e óculos de proteção.

Desmonte os bicos e limpe-os com água limpa. Substitua os filtros defeituosos.

## LIMPEZA DO TANQUE

1. Assegure-se de que o compartimento da bateria esteja bem fechado.
2. Tire o tanque da unidade básica e coloque-o numa superfície plana há alguma distância da unidade básica para evitar que o tanque básico entre em contato com produtos químicos agressivos.
3. Remova a tampa do tanque e encha cerca dum terço do tanque com água pura. Caso necessário, adicione uma pequena quantidade de agente de limpeza doméstico. Em caso de muita sujeira também é possível encher água morna (no máx. 50 °C). Feche a tampa e agite a água no tanque.
4. Insira novamente o tanque e pulverize a água até o tanque estiver vazio. Assegure-se de não dirigir o jato de pulverização para uma área que possa ser danificada pelos resíduos dos produtos químicos.
5. Repita este processo com água pura, até o tanque estiver bem limpo. Limpe os bicos a húmido pelo exterior e seque-os com um pano.
6. Limpe o exterior do tanque com um pano limpo e seco.
7. Deixe todas as peças secar bem antes de montá-las e de armazenar o dispositivo. Sempre insira primeiro o filtro antes de inserir a tampa do tanque.

## MANUTENÇÃO

A inspeção do dispositivo requer um máximo de cuidado e de know-how. Somente deixe um técnico de assistência qualificado efetuar os trabalhos de manutenção. Recomendamos enviar o dispositivo a um centro de assistência ao cliente autorizado. Só use peças originais para os trabalhos de manutenção.

Somente efetue os ajustes ou as reparações indicados nas presentes instruções. Para outros trabalhos, por favor, contate um centro de assistência autorizado.

Limpe o dispositivo após cada utilização como descrito nas presentes instruções.

Esvazie o tanque antes da limpeza.

Para tal, esvazie a substância de pulverização através do orifício de enchimento.

Ao esvaziar, coloque a substância de pulverização num reservatório previsto para produtos químicos. Não guarde a substância de pulverização no tanque.

Para limpar e lavar o tanque use sempre água pura. Caso necessário, pode adicionar um pouco de detergente doméstico.

Enxuge o dispositivo com um pano limpo e seco.

É possível que seja necessário lavar o tanque várias vezes.

### Limpeza dos contatos elétricos

Assegure-se de que os pontos de contato elétricos entre o lado inferior do tanque e a unidade básica sempre estejam limpos. AVISO! Retire a bateria intercambiável antes de limpar os contatos elétricos. Limpe os contatos com um pano seco e limpo.

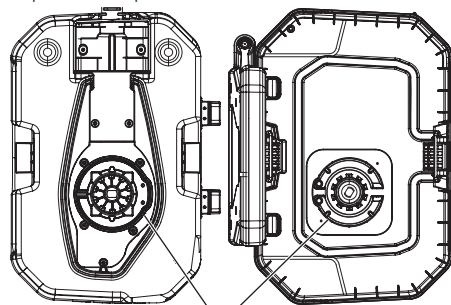

Tanque Contatos Unidade básica

### Eliminação

Nunca elimine os resíduos de produtos químicos ou água de lavagem suja em cursos de água, esgotos, sarjetas ou poços do canal. Resíduos de produtos químicos e reservatórios vazios devem ser eliminados de acordo com as disposições locais relativas aos resíduos.

## ACESSÓRIOS

Utilizar apenas acessórios Milwaukee e peças sobresselentes Milwaukee. Os componentes cuja substituição não esteja descrita devem ser substituídos num serviço de assistência técnica Milwaukee (consultar a brochura relativa à garantia/moradas dos serviços de assistência técnica).

Se for necessário, um desenho de explosão do aparelho pode ser solicitado do seu posto de assistência ao cliente ou directamente da Techtronic Industries GmbH, Max-Eyth-Straße 10, 71364 Winnenden, Alemanha, indicando o tipo da máquina e o número de seis posições na chapa indicadora da potência.

## SYMBOLS

	ATENÇÃO! PERIGO!
	Leia atentamente o manual de instruções antes de colocar a máquina em funcionamento.
	Antes de efectuar qualquer intervenção na máquina retirar o bloco acumulador.
	Resíduos de pilhas, resíduos de equipamentos elétricos e eletrónicos não devem ser descartados com o lixo doméstico. Resíduos de pilhas, resíduos de equipamentos elétricos e eletrónicos devem ser recolhidos e descartados separadamente. Remova os resíduos de pilhas, os resíduos de acumuladores e as luzes antes de descartar os equipamentos. Informe-se sobre os centros de reciclagem e os postos de coleta nas autoridades locais ou no seu vendedor autorizado. Dependendo dos regulamentos locais, os retalhistas podem ser obrigados a retomar gratuitamente os resíduos de pilhas e os resíduos de equipamentos elétricos e eletrónicos. Resíduos de pilhas (particularmente pilhas de ion lítio), resíduos de equipamentos elétricos e eletrónicos contêm materiais valiosos e reutilizáveis que podem ter efeitos negativos para o meio ambiente e a sua saúde. Apague eventuais dados pessoais existentes no seu resíduo de equipamento antes de descartá-lo.
	Usar sempre óculos de proteção.
	Use protectores auriculares!
	Use uma máscara de proteção adequada.
	Utilizar vestuário de protecção
	Use luvas de protecção!
	Use sapatos robustos e antiderrapantes!

	Proteja a bateria intercambiável contra chuva. Não use a bateria intercambiável em áreas húmidas ou molhadas.
	Não pulverize líquidos inflamáveis.
	Classe de proteção elétrica III.
	Remova a bateria intercambiável. Mantenha os contatos elétricos limpos.
	Mantenha outras pessoas numa distância segura da área de trabalho!
	Não pulverize na direção de pessoas ou animais!
	Não pulverize contra uma parede!
	Não pulverize contra o vento!
	Não segure o bico de pulverização virado para cima! Só pulverize para baixo!
	Peso vazio (incl. unidade básica, tanque, bateria intercambiável)
	Tensão
	Corrente contínua
	Marca de Conformidade Europeia
	Marca de Conformidade Britânica
	Marca de Conformidade Ucraniana
	Marca de Conformidade Eurasiática





## TRANSPORT EN OPSLAG

- Verwijder de wisselaccu.
- Waarborg dat alle onderdelen schoon en droog zijn.
- Verwijder alle vreemde stoffen van het apparaat.
- Leeg de tank vóór het transport of voor een langere opslag.
- Controleer het apparaat na elk gebruik op lekkages. Laat lekkages repareren door een geautoriseerde klantenservice.
- De spuitlans kan in de houder worden bewaard.
- Voor transport beveiligt u het product tegen bewegen of vallen om lichamelijke letsel of schade aan het product te voorkomen.
- Bewaar het apparaat op een koele, droge en goed geventileerde plek buiten het bereik van kinderen. Voorkom het contact met bijtende middelen zoals chemicaliën voor tuingebruik of strooizout. Niet in de openlucht bewaren.

## RESTEREND RISICO

Ook als de machine volgens de voorschriften gebruikt wordt, kunnen niet alle risico's worden uitgesloten. Let bij het gebruik op de volgende gevaren:

Gevaar voor elektrische schokken. Richt de spuitstraal niet op contactdozen, kabels of elektrische apparaten.

Contact met gevaarlijke stoffen. In geval van inademen, inslikken of bij contact met huid of ogen kunnen spuitmiddelen letsel veroorzaken. Neem de instructies in deze handleiding in acht en draag een geschikte veiligheidsuitrusting.

## FOUTEN OPSPOREN

PROBLEEM	MOGELIJKE OORZAAK	OPLOSSING
Druk te gering	Accu niet voldoende opgeladen	Accu laden
Geen druk	Accu niet voldoende opgeladen	Accu laden
Lekkage	Aansluitingen niet correct aangesloten, afdichtingen bros	Aansluitingen goed vastdraaien, afdichtingen vervangen
Motor draait niet	Accu leeg of defect	Accu laden of vervangen
Geen spuitstraal	Sproeiers verstopt	Sproeiers met perslucht of een geschikt oplosmiddel reinigen

## SPOEIJERS VERSTOPT

Schakel de drukspuit onmiddellijk uit als de sproeiers verstopt zijn.

Waarborg dat het accuvakje correct gesloten is.

**Draag veiligheidsuitrusting zoals handschoenen en veiligheidsbril.**

Demonteer de sproeiers en reinig ze met schoon water. Vervang defecte filters.

## TANK REINIGEN

1. Waarborg dat het accuvakje correct gesloten is.
2. Verwijder de tank van het basisapparaat en plaats hem op een vlakke ondergrond en op afstand van het basisapparaat om te voorkomen dat het basisapparaat met chemicaliën in contact komt.
3. Verwijder het tankdeksel en vul de tank voor ongeveer een derde met vers water. Zo nodig kunt u een geringe hoeveelheid huishoudreiniger toevoegen. Bij hardnekkige verontreinigingen kunt u de tank ook vullen met warm water (max. 50 °C). Sluit het deksel en zwenk het water in de tank.
4. Plaats de tank terug en spuit het water totdat de tank leeg is. Let op dat u de spuitstraal niet op een voorwerp richt dat door de chemicaliënresten in de tank kan worden aangetast.
5. Herhaal dit proces met schoon water totdat de tank goed gereinigd is. Reinig de sproeiers aan de buitenzijde en droog ze af met een doek.
6. Veeg de buitenzijde van de tank af met een schone, droge doek.

7. Laat alle onderdelen goed drogen voordat u ze opnieuw monteert en het apparaat opbergt. Plaats altijd eerst de zeef voordat u het tankdeksel plaatst.

## ONDERHOUD

Voor de inspectie van het apparaat is absolute zorgvuldigheid en deskundigheid vereist. Laat de onderhoudswerkzaamheden alleen uitvoeren door een gekwalificeerde servicetechnicus. Wij adviseren om het apparaat naar een geautoriseerde klantenservice te sturen. Gebruik bij het onderhoud alleen originele onderdelen.

Voor alleen de in deze handleiding beschreven instellingen of reparaties uit. Neem voor andere reparatiewerkzaamheden a.u.b. contact op met een geautoriseerde klantenservice.

Reinig het apparaat na elk gebruik zoals in deze handleiding beschreven staat.

Leeg de tank vóór de reiniging.

Tap het spuitmiddel daarvoor af via de vulopening.

Vul het spuitmiddel in een speciale container voor chemicaliën. Bewaar het spuitmiddel niet in de tank.

Gebruik voor het reinigen en spoelen van de tank altijd schoon water. Zo nodig kunt u een geringe hoeveelheid huishoudreiniger toevoegen.

Veeg het apparaat af met een schone, droge doek.

Het kan zijn dat u de tank meerdere keren moet uitspoelen.

## Elektrische contacten reinigen

Waarborg dat de elektrische contactpunten tussen de tankonderzijde en het basisapparaat steeds schoon blijven. **WAARSCHUWING!** Verwijder de wisselaccu voordat u de elektrische contacten reinigt. Reinig de contacten met een droge, schone doek.

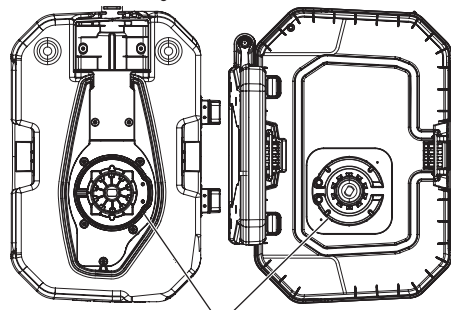

Tank Contacten Basisapparaat

## Afvoer

Giet resten van chemicaliën of verontreinigd spoelwater in geen geval weg via waterlopen, afvoerleidingen, rioolputjes of rioolschachten. Resten van chemicaliën en lege containers moeten worden afgevoerd overeenkomstig de lokaal van toepassing zijnde afvalvoorschriften.

## EXTRA TOEBEHOREN

Gebruik uitsluitend Milwaukee toebehoren en onderdelen. Indien componenten die moeten worden vervangen niet zijn beschreven, neem dan contact op met een officieel Milwaukee servicecentrum (zie onze lijst met servicecentra).

Zo nodig kan een explosietekening van het apparaat worden aangevraagd bij uw klantenservice of direct bij Techtronic Industries GmbH, Max-Eyth-Straße 10, 71364 Winnenden, Duitsland onder vermelding van het machinetype en het zescijferige nummer op het typeplaatje.

## SYMBOLEN

	OPGELET! WAARSCHUWING! GEVAAR!
	Graag instructies zorgvuldig doorlezen vóórdat u de machine in gebruik neemt.
	Voor alle werkzaamheden aan de machine de accu verwijderen.
	Afgedankte batterijen en afgedankte elektrische en elektronische apparatuur mogen niet samen via het huisafval worden afgevoerd. Afgedankte batterijen en afgedankte elektrische en elektronische apparatuur moeten gescheiden ingezameld en afgevoerd worden. Verwijder afgedankte batterijen, afgedankte accu's en verlichtingsmiddelen uit de apparatuur voordat u deze afvoert. Informeer bij uw gemeente of bij uw vakhandelaar naar recyclingbedrijven en inzamel punten. Al naargelang de lokaal van toepassing zijnde voorschriften kunnen detailhandelaren verplicht zijn om afgedankte batterijen, afgedankte elektrische en elektronische apparatuur kosteloos terug te nemen. Geef uw afgedankte batterijen, afgedankte elektrische en elektronische apparatuur af voor recycling en help zo mee om de behoefte aan grondstoffen te verminderen. Afgedankte batterijen (vooral lithium-ion-batterijen), afgedankte elektrische en elektronische apparatuur bevatten waardevolle, recyclebare materialen die, mits ze niet milieuvriendelijk worden afgevoerd, negatieve gevolgen kunnen hebben voor het milieu en uw gezondheid. Verwijder persoonlijke gegevens van uw afgedankte apparatuur voordat u deze afvoert.
	Draag altijd een veiligheidsbril!
	Draag oorbeschermers!
	Draag een geschikt ademhalingsmasker.
	Veiligheidskleding dragen
	Draag veiligheidshandschoenen!
	Draag robuust, slipvast schoeisel!
	Bescherm de wisselaccu tegen regen. Gebruik de wisselaccu niet in vochtige of natte ruimten.
	Spuit geen ontvlambare vloeistoffen.
	Elektrische beschermingsklasse III.
	Verwijder de wisselaccu. Houd de elektrische contacten schoon.
	Houd omstanders op een veilige afstand van het werkbereik!
	Spuit niet in de richting van mensen en dieren!
	Spuit niet tegen een wand!
	Spuit niet tegen de wind in!
	Houd het spuitmondstuk niet naar boven! Spuit alleen naar beneden!
	Leeggewicht (incl. basisapparaat, tank, wisselaccu) 
	Spanning
	Gelijkstroom
	Europees symbool van overeenstemming
	Brits symbool van overeenstemming
	Brits symbool van overeenstemming
	Oekraïens symbool van overeenstemming
	Euro-Aziatisch symbool van overeenstemming



- Til transport skal man sikre produktet, så den ikke kan bevæge sig eller vælte; dette for at forebygge personskader eller skader på produktet.
- Sprøjten skal opbevares på et køligt, tørt og tilstrækkeligt ventileret sted uden for børns rækkevidde. Undgå kontakt med ætsende midler, såsom havekemikalier eller strøsalt. Må ikke opbevares i det fri.

## RESTRISIKO

Selv ved korrekt brug kan alle restrisiko ikke udelukkes. Brugen kan medføre følgende farer, som operatøren bør være særlig opmærksom på:

Risiko for elektrisk stød. Ret aldrig spraystrålen mod stikdåser, kabler eller elektriske enheder.

Kontakt med farlige stoffer. Sprøjtemidler kan forårsage personskade, hvis de inhaleres, sluges eller kommer i kontakt med hud og øjne. Følg anvisningerne i denne vejledning og anvend sikkerhedsudstyr, som egner sig til formålet.

## FEJLFINDING

PROBLEM	MULIG ÅRSAG	LØSNING
For lavt tryk	Batteri ikke tilstrækkeligt opladet	Oplad batteri
Intet tryk	Batteri ikke tilstrækkeligt opladet	Oplad batteri
Utætheder	Tilslutninger ikke korrekt tilsluttet, porøse tætninger	Stram tilslutninger ordentligt, udskift tætninger
Motoren kører ikke	Batteri er fladt eller defekt	Oplad eller udskift batteri
Ingen spraystråle	Dyser tilstoppede	Rens dyserne med trykluft eller hertil egnede opløsningsmidler

## TILSTOPPEDE DYSER

Sluk omgående for rygsprøjten, hvis dyserne er tilstoppede.

Tjek, om batterirummet er lukket ordentligt.

Anvend sikkerhedsudstyr, herunder handsker og sikkerhedsbriller.

Afmonter dyserne og rens dem med rent vand. Udskift defekte filtre.

## RENGØRING AF TANK

- Tjek, om batterirummet er lukket ordentligt.
- Frigrø tanken fra basisenheden og stil den på et jævnt underlag med god afstand til basisenheden for at undgå, at basisenheden kommer i kontakt med skarpe kemikalier.
- Tag låget på tanken af og fyld tanken ca. 1/3 op med rent vand. Du kan evt. tilsætte lidt opvaskemiddel. Hvis tanken er meget snavset, kan du også bruge varmt vand (maks. 50 °C). Skru låget på og ryst tanken med vand.
- Sæt tanken tilbage i basisenheden og sprøjt vandet ud, indtil tanken er tom. Sørg for, at vandstrålen ikke rammer et område, som kunne blive beskadiget af kemikalieresterne i tanken.
- Gentag handlingen med rent vand, indtil tanken er helt ren. Rens dyserne udenpå og tør dem af med en klud.
- Tør tankens yderside af med en ren, tør klud.
- Alle dele skal være helt tørre, før de genmonteres på sprøjten, eller inden sprøjten lægges til opbevaring. Husk altid at sætte sien i, inden du sætter låget på tanken på.

## VEDLIGEHOLDELSE

Det er vigtigt, at sprøjten serviceres omhyggeligt af folk med den rette faglige viden. Sprøjten skal derfor altid serviceres af en kvalificeret servicetekniker. Vi anbefaler, at du sender sprøjten ind til et autoriseret kundeserviceværksted. Anvend altid kun originale reservedele i forbindelse med service.

Reparation og indstillinger må altid kun udføres som beskrevet i denne vejledning. Kontakt venligst et autoriseret kundeserviceværksted vedrørende al anden form for reparation.

Rengør enheden som beskrevet i denne vejledning, hver gang du har brugt den.

Tøm tanken inden rengøring.

Aftap i den forbindelse sprøjtemidlet fra påfyldningsåbning.

Tøm sprøjtemidlet i en beholder, som er beregnet til kemikalier. Sprøjtemidlet må ikke opbevares i tanken.

Brug altid rent vand til rengøring og skylning af tanken. Ved behov kan du tilsætte en lille mængde opvaskemiddel.

Tør enheden af med en ren, tør klud.

Tanken skal muligvis skylles flere gange.

## Rengøring af elektriske kontakter

Sørg for, at de elektriske kontaktpunkter mellem tankens underside og basisenheden altid forbliver rene. **ADVARSEL!** Fjern batteriet inden rengøring af de elektriske kontakter. Rengør kontakterne med en tør, ren klud.

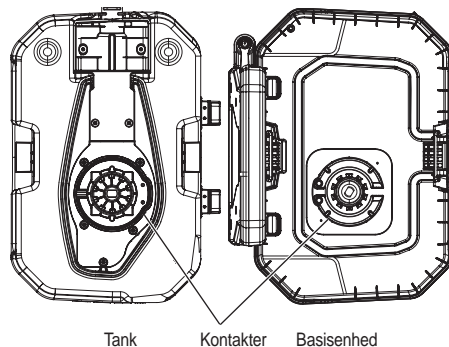

## Bortskaffelse

Kemikalierester eller forurenede skyllevand må under ingen omstændigheder bortskaffes i vandløb, spildevandsledninger, kloaknedløb eller kanalskakte. Kemikalierester og tomme beholdere skal bortskaffes i henhold til de lokale forskrifter for affald.

## TILBEHØR

Brug kun Milwaukee-tilbehør og Milwaukee-reservedele. Komponenter, hvor udskiftningsproceduren ikke er beskrevet, skal skiftes ud hos et Milwaukee-servicested (se brochure garanti/kundeserviceadresser).

Hvis det er nødvendigt, kan der bestilles en sprængskitse af værktøjet. Angiv herved venligst maskintypen samt det sekscifrede nummer på mærkepladen og bestil tegningen hos din lokale kundeserviceafdeling eller direkte hos Techtronic Industries GmbH, Max-Eyth-Straße 10, 71364 Winnenden, Tyskland.

## SYMBOLER

	VIGTIGT! ADVARSEL! FARE!
	Læs brugsanvisningen nøje før ibrugtagning.
	Ved arbejde inden i maskinen, bør batteriet tages ud.
	Udtjente batterier, affald af elektrisk og elektronisk udstyr må ikke bortskaffes sammen med husaffald. Udtjente batterier, affald af elektrisk og elektronisk udstyr skal indsamles og bortskaffes særskilt. Fjern udtjente batterier, udtjente akkumulatore og lysmidler fra udstyret, inden det bortskaffes. Spørg efter genbrugsstationer og indsamlingssteder hos de lokale myndigheder eller din fagforhandler. Alt efter de lokale bestemmelser kan detailhandlere være forpligtede til gratis at tage brugte batterier, affald af elektrisk og elektronisk udstyr tilbage. Bidrag til at nedbringe behovet for råmaterialer ved at genbruge og genanvende dine udtjente batterier, affald af elektrisk og elektronisk udstyr. Udtjente batterier (især lithium-ion-batterier), affald af elektrisk og elektronisk udstyr indeholder værdifulde, genanvendelige materialer, som kan have en negativ effekt på miljøet og dit helbred ved ikke miljørigtig bortskaffelse. Slet inden bortskaffelsen personrelaterede data, som måtte befinde sig på dit affald af udstyret.
	Brug altid beskyttelsesbriller!
	Brug høreværn!
	Brug en egnet beskyttelsesmaske.
	Brug beskyttelsestøj
	Brug beskyttelseshandsker!
	Bær robuste, skridsikre sko!
	Beskyt batteriet mod regn. Batteriet må ikke bruges i fugtige eller våde områder.

	Der må ikke sprøjtes brændbare væsker.
	Elektrisk kapslingsklasse III.
	Fjern batteriet. Hold de elektriske kontakter rene.
	Sørg for, at omkringstående personer holder sig i sikker afstand fra arbejdsområdet!
	Spray aldrig i retning af mennesker eller dyr!
	Spray aldrig mod en væg!
	Spray aldrig mod vinden!
	Hold aldrig spraydysen opad! Spray kun nedad!
	Egenvægt (inkl. basisenhed, tank, batteri)
	Spænding
	Jævnstrøm
	Europæisk konformitetsmærke
	Britisk konformitetsmærke
	Ukrainsk konformitetsmærke
	Eurasisk konformitetsmærke



## RESTRISIKO

Også ved sakyndig bruk kan ikke alle restrisikoer utelukkes. Ved bruk kan følgende farer oppstå og som bruker spesielt skulle ta hensyn til:

Farer for elektrisk sjokk. Ikke rett spraystrålen på stikkontakter, kabler eller elektriske apparater.

Kontakt med farlige stoffer. Ved inhalering, svelging eller ved kontakt med hud eller øyne kan spraymidler fremkalle personskaade. Følg informasjonen i disse bruksinstruksene, og ha på deg egnet verneutstyr.

## FEILFINNING

PROBLEM	MULIG ÅRSAK	LØSNING
For lavt trykk	Det oppladbare batteriet ikke tilstrekkelig oppladet	Lad opp det oppladbare batteriet
Intet trykk	Det oppladbare batteriet ikke tilstrekkelig oppladet	Lad opp det oppladbare batteriet
Utettheter	Tilkoblingene er ikke riktig tilkoblet, tetningene porøse	Stram tilkoblingene ordentlig til, skift ut tetningene
Motoren går ikke	Det oppladbare batteriet er tomt eller defekt	Lad opp det oppladbare eller skift det ut
Ingen spraystråle	Dysene tilstoppet	Rengjør dysene med trykkluft eller med et egnet løsemiddel

## DYSENE TILSTOPPET

Slå av sprayapparatet øyeblikkelig dersom dysene er tilstoppet.

Forviss deg om at batterirommet er korrekt tilkoblet.

**Ha på deg verneutstyr, som vernehansker og sikkerhetsbriller.**

Demonter dysene og rengjør dem med rent vann. Skift ut defekte filtre.

## RENGJØRING AV TANKEN

1. Forviss deg om at batterirommet er korrekt tilkoblet.
2. Ta tanken fra basisapparatet og still det på en jevn flate i god avstand fra basisapparatet for å unngå at basisapparatet kommer i berøring med skarpe kjemikalier.
3. Ta av tanklokket og fyll tanken omtrent en tredjedel opp med rent vann. Ved behov kan du fylle på en liten mengde husholdnings-rengjøringsmiddel. Ved sterk tilsmussing kan du også fylle på varmt vann (maks. 50 °C). Steng lokket og rist og sving på vannet i tanken.
4. Sett tanken inn igjen og spray vannet ut til tanken er tom. Pass på at spraystrålen ikke rettes mot et område som kan bli skadet gjennom rester av kjemikalier i tanken.
5. Gjenta denne prosessen med rent vann inntil tanken har blitt gjort grundig ren. Rengjør dysene vått utvendig, og tørk dem med en klut.
6. Tørk av tanken på utsiden med en ren, tørr klut.
7. Alle deler må tørkes godt før de monteres igjen eller før apparatet stilles til lagring. Sett alltid inn silen før tanklokket settes inn.

## VEDLIKEHOLD

Inspeksjonen av apparater krever ytterste grundighet og sakyndighet. La derfor vedlikeholdsarbeider bare utføres av en kvalifisert servicetekniker. Vi anbefaler at apparatet sendes inn til et autorisert kundeservicecenter. Bruk bare originale reservedeler når du utfører vedlikeholdsarbeid.

Bare de innstillingene og reparasjonsarbeidene må gjennomføres som er angitt i disse bruksinstruksene. For andre arbeider må du vennligst henvende deg til et autorisert kundeservicecenter.

Rengjør apparatet hver gang etter bruk slik det beskrives i disse bruksinstruksene.

Tøm tanken før du starter rengjøringen.

For å gjøre dette, tapper du ut spraymidlet gjennom påfyllingsåpningen.

Tøm spraymidlet i en beholder som du holder klar spesifikt til å fylle på kjemikalier. Ikke oppbevar spraymidlet i tanken.

Bruk alltid rent vann til rengjøring og skylling av tanken. Ved behov kan du fylle på en liten mengde husholdnings-rengjøringsmiddel.

Tørk av apparatet på utsiden med en ren, tørr klut.

Muligvis må du skylle ut tanken flere ganger.

## Rengjøring av elektriske kontakter

Sørg for at de elektriske kontaktpunktene mellom undersiden av tanken og basisapparatet alltid holdes rene. **ADVARSEL!** Ta ut det oppladbare batteriet før du rengjør de elektriske kontaktene. Rengjør kontaktene med en tørr, ren klut.

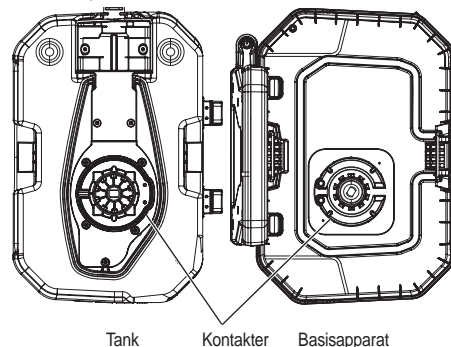

## Avfallsbehandling

Rester av kjemikalier og forurenset skyllevann skal under ingen omstendigheter slippes ut i kloakkledninger, kloakkanaler, kloakkummer eller kloakknedløp.

Rester av kjemikalier og tomme beholdere skal avfallsbehandles i henhold til de lokale forskriftene for avfallsbehandling.

## TILBEHØR

Bruk kun Milwaukee tilbehør og Milwaukee reservedeler. Komponenter der utskifting ikke er beskrevet skal skiftes ut hos Milwaukee kundeservice (se brosjyre garanti/kundeserviceadresser).

Ved behov kan det fås en eksplosjonstegning av apparatet hos kundeservice eller direkte hos Techtronic Industries GmbH, Max-Eyth-Straße 10, 71364 Winnenden, Germany ved angivelse av maskinens type og det sekstallige nummeret på maskinens skilt.

## SYMBOLER

	OBS! ADVARSEL! FARE!
	Les nøye gjennom bruksanvisningen før maskinen tas i bruk.
	Ta ut vekselbatteriet før du arbeider på maskinen
	Elektrisk og elektronisk avfall skal ikke avfallshåndteres sammen med husholdningsavfallet. Brukte batterier, elektrisk og elektronisk avfall skal samles kildesortert og avfallshåndteres. Fjern brukte batterier, akkumulatører og lysmidler fra apparatene før de kasseres. Be om informasjon hos de lokale myndighetene eller hos din fagforhandler om miljøstasjoner og samlesteder. Avhengig av de lokale bestemmelsene kan detaljhandlere være forpliktet til å ta tilbake brukte batterier, elektrisk og elektronisk avfall uten kostnader. Bidra til å redusere behovet for råmaterialer ved å sørge for gjenbruk og resirkulering av dine brukte batterier og ditt elektriske og elektroniske avfall. Brukte batterier (særlig litium-ion-batterier), elektrisk og elektronisk avfall inneholder verdifulle, gjenbrukbare materialer som ved ikke-miljøriktig avfallshåndtering kan ha negative konsekvenser for miljøet og din helse. Slett først eventuelle personrelaterte data fra det brukte apparatet før det avfallshåndteres.
	Bruk alltid vernebriller!
	Bruk hørselsvern!
	Ha på deg en egnet vernemaske.
	Bruk vernebekledning
	Bruk vernehansker !
	Ha på deg solide, sklisikre sko!
	Det oppladbare batteriet må beskyttes mot regn. Det oppladbare batteriet skal ikke brukes i fuktige eller våte områder.

	Ikke spray antenkelige væsker.
	Elektrisk verneklasse III.
	Fjern det oppladbare batteriet. Hold de elektriske kontaktene rene.
	Hold personer i nærheten på trygg avstand fra arbeidsområdet!
	Ikke spray i retning av mennesker eller dyr!
	Ikke spray mot en vegg!
	Ikke spray mot vinden!
	Ikke hold spraydysen vendt oppover! Spray bare nedover!
	Tomvekt (inkl. basisapparat, tank, oppladbart batteri)
	Spenning
	Likestrøm
	Europeisk samsvarsmerke
	Britisk samsvarsmerke
	Ukrainsk samsvarsmerke
	Euroasiatisk samsvarsmerke



## TRANSPORT OCH LAGRING

- Ta bort utbytesbatteriet.
- Se till att alla delar är rena och torra.
- Rengör produkten från allt främmande material.
- Töm tanken före transporter eller längre förvarning.
- Kontrollera produkten avseende otätheter efter varje användning. Låt otätheter repareras av en auktoriserad serviceverkstad.
- Sprutlansen kan förvaras i hållaren.
- Vid transport ska produkten säkras mot rörelser eller fallande för att förhindra personskadorna eller att produkten skadas.
- Förvara produkten sval och torr på en välventilerad plats där barn inte kan komma åt den. Undvik hudkontakt med frätande medel såsom trädgårdskemikalier eller vägsalt. Förvara inte produkten utomhus.

## RESTRICK

Även vid föreskriftsenlig användning kan inte alla restriktioner uteslutas. Vid användning kan följande faror, på vilka användaren måste vara särskilt uppmärksam:

Risk för elchock. Rikta inte sprutstrålen mot utluttag, kablar eller elektriska apparater.

Kontakt med farliga ämnen. Sprutmedel kan orsaka kroppsskadorna om de andas in, sväljs eller kommer i kontakt med huden eller ögonen. Beakta uppgifterna i den här bruksanvisningen och använd lämplig skyddsutrustning.

## FELSÖKNING

PROBLEM	MÖJLIG ORSAK	LÖSNING
Trycket för lågt	Batteriet ej tillräckligt laddat	Ladda batteriet
Inget tryck	Batteriet ej tillräckligt laddat	Ladda batteriet
Otätheter	Anslutningarna ej korrekt anslutna, tätningarna porösa	Dra åt anslutningarna ordentligt, byt ut tätningarna
Motorn går inte	Batteriet urladdat eller defekt	Ladda eller byt ut batteriet
Ingen sprutstråle	Munstyckena igensatta	Rengör munstyckena med tryckluft eller ett lämpligt lösningsmedel

## MUNSTYCKENA IGENSATTA

Stäng av sprutan direkt om munstyckena är igensatta.

Kontrollera att batterifacket är korrekt stängt.

Använd skyddsutrustning såsom handskar och skyddsglasögon.

Demontera munstyckena och rengör dem med rent vatten. Byt ut defekta filter.

## RENGÖRA TANKEN

1. Kontrollera att batterifacket är korrekt stängt.
2. Ta bort tanken från basprodukten och placera den på en plan yta på avstånd från basenheten för att undvika att basenheten kommer i kontakt med kemikalierna.
3. Ta av tanklocket och fyll tanken med rent vatten till ca en tredjedel. Om nödvändigt kan en liten mängd hushållsrengöringsmedel tillsättas. Vid stark nedsmutsning kan du fylla på varmt vatten (max 50 °C). Stäng locket och sväng runt vattnet i tanken.
4. Sätt i tanken i basprodukten igen och spruta vattnet tills tanken är tom. Se till att du inte riktar sprutstrålen mot ett område som kan skadas av de resterande kemikalierna i tanken.
5. Upprepa denna procedur med rent vatten tills tanken är fullständigt ren. Rengör munstyckena med vatten på utsidan och torka dem med en trasa.

6. Torka av tankens utsida med en ren, torr trasa.

7. Låt alla delar torka helt innan de monteras igen och produkten förvaras. Sätt alltid in silen först innan du sätter på tanklocket.

## SKÖTSEL

Inspektionen av produkten kräver mycket stor omsorg och sakkunskap. Låt underhållsarbeten endast utföras av en kvalificerad servicetekniker. Vi rekommenderar att produkten sänds in till en auktoriserad serviceverkstad. Använd endast originalreservdelar vid underhållsarbeten.

Utför endast de inställningar och reparationer som nämns i denna bruksanvisning. För övriga arbeten, kontakta en auktoriserad serviceverkstad.

Rengör produkten efter varje användning enligt beskrivningen i denna bruksanvisning.

Töm tanken före rengöringen.

För att göra så, tappa av sprutmedlet genom påfyllningsöppningen.

Låt sprutmedlet rinna ner i en behållare som är speciellt avsedd för kemikalier. Förvara inte sprutmedlet i tanken.

Använd alltid rent vatten för att rengöra eller spola tanken. Om nödvändigt kan en liten mängd hushållsrengöringsmedel tillsättas.

Torka av produkten med en ren, torr trasa.

Eventuellt är det nödvändigt att spola tanken flera gånger.

## Rengöra elektriska kontakter

Säkerställ att de elektriska kontakterna mellan tankens undersida och basprodukten alltid är rena. **VARNING!** Ta bort utbytesbatteriet innan du rengör de elektriska kontakterna. Rengör kontakterna med en torr, ren trasa.

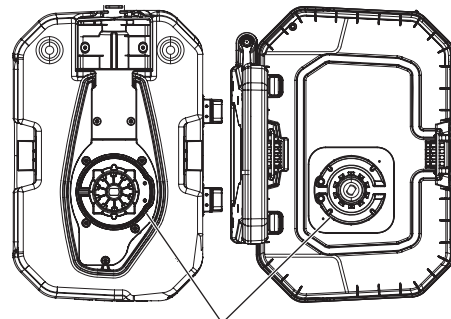

## Avfallshantering

Låt aldrig kemikalierester eller förorenat spolvatten rinna ner i vattendrag, avloppsledningar, avloppskanaler, avloppsbrunnar eller nedstigningsbrunnar. Kemikalierester och tomma behållare ska avfallshandteras enligt de lokala avfallshandteringsföreskrifterna.

## TILLBEHÖR

Använd endast Milwaukee-tillbehör och Milwaukee-reservdelar. Komponenter, för vilka inget byte beskrivs, skall bytas ut hos Milwaukee-kundtjänst (se broschyren garanti-/kundtjänstadresser).

Vid behov kan du rekommendera apparatens sprängskiss antingen hos kundservicen eller direkt hos Techtronic Industries GmbH, Max-Eyth-Straße 10, 71364 Winnenden, Germany. Du ska då ange maskintypen och numret på sex siffror som står på effektskytlen.

## SYMBOLER

	OBSERVERA! VARNING! FARA!
	Läs instruktionen noga innan du startar maskinen.
	Drag ur batteripaket innan arbete utföres på maskinen.
	Förbrukade batterier och avfall som utgörs av eller innehåller elektrisk och elektronisk utrustning (WEEE) får inte slängas tillsammans med de vanliga hushållssoporna. Förbrukade batterier eller WEEE ska samlas och avfallshandteras separat. Ta ut förbrukade batterier, förbrukade ackumulatörer och ljuskällor ur produkterna innan de avfallshandteras. Kontakta den lokala myndigheten respektive kommunen eller fråga återförsäljare var det finns speciella avfallsstationer för elskrot. Beroende på de lokala bestämmelserna kan återförsäljare vara skyldiga att ta tillbaka förbrukade batterier eller WEEE gratis. Bidra till att minska behovet av råämnen genom återanvändning och återvinning av dina förbrukade batterier eller ditt WEEE. Förbrukade batterier (i synnerhet litiumjonbatterier) och WEEE innehåller värdefulla återvinningsbara material som kan skada miljön och din hälsa om de inte avfallshandteras på korrekt sätt. Tänk på att radera eventuella personuppgifter som kan finnas på din utrustning innan du lämnar den till avfallshandteringen.
	Använd alltid skyddsglasögon!
	Använd hörselskydd!
	Använd en lämplig skyddsmask.
	Använd skyddskläder
	Bär skyddshandskar!
	Bär kraftiga, halksäkra skor.
	Skydda utbytesbatteriet mot regn. Använd inte utbytesbatteriet i fuktiga eller våta områden.

	Spruta inte lättantändliga vätskor.
	Elektrisk skyddsklass III.
	Ta ut utbytesbatteriet. Håll de elektriska kontakterna rena.
	Håll närvarande personer på säkert avstånd från arbetsområdet!
	Spruta inte i riktning mot personer eller djur.
	Spruta inte mot en vägg.
	Spruta inte mot vinden.
	Rikta inte sprutmunstycket uppåt. Spruta alltid uppifrån och ner.
	Egenvikt (inkl. basprodukt, tank, utbytesbatteri)
	Spänning
	Likström
	Europeiskt konformitetsmärke
	Britiskt konformitetsmärke
	Ukrainskt konformitetsmärke
	Euroasiatiskt konformitetsmärke





## KULJETUS JA VARASTOINTI

- Ota vaihtoakku pois.
- Varmista, että kaikki osat ovat puhtaat ja kuivat.
- Puhdista laitteesta kaikki vieraat aineet.
- Tyhjennä säiliö ennen kuljetusta tai pitempää säilöönpanoa.
- Tarkasta joka käytön jälkeen, onko laitteessa vuotokohtia. Anna valtuutetun korjaamon korjata vuotokohdat.
- Ruiskuputkea voidaan säilyttää pidikkeessä.
- Kiinnitä tuote kuljettaessa siten, että se ei pääse liikkumaan tai kaatumaan, jotta vältytään loukkaantumisilta ja vaurioilta.
- Säilytä laite viileässä, kuivassa ja hyvin tuuletetussa paikassa poissa lasten ulottuvilta. Vältä koskettamista syövyttäviin aineisiin, kuten puutarhakemikaaleihin tai suolaan. Älä säilytä ulkosalla.

## JÄÄMÄRISKIT

Kaikkia jäämäreiskkeitä ei voida sulkea pois myöskään määräysten mukaisen käytön aikana. Käytössä saattaa syntyä seuraavia vaaroja, joita käyttäjän tulisi varoa erityisen huolella:

Sähköiskun vaara. Älä suuntaa ruiskutussuihkua pistorasioihin, johtoihin tai sähkölaitteisiin.

Kosketus vaarallisiin aineisiin. Ruiskutusaineet voivat aiheuttaa vammoja sisäanhengittettynä, nieltynä tai iholle ja silmiin joutuessaan. Noudata tämän käyttöohjeen tietoja ja käytä sopivia henkilösuojaimia.

## VIANHAKU

ONGELMA	MAHDOLLINEN SYY	POISTO
Paine liian alhainen	Akun lataus ei ole riittävä	Lataa akku
Ei painetta	Akun lataus ei ole riittävä	Lataa akku
Vuotokohtia	Liittimiä ei ole liitetty oikein, tiivisteet huokoiset	Kiristä liittimet oikein, vaihda tiivisteet uusiin
Moottori ei käy	Akku tyhjä tai rikki	Lataa akku tai vaihda uuteen
Ei ruiskutussuihketta	Suuttimet tukossa	Puhdista suuttimet paineilmalla tai sopivalla liuotteella

## SUUTTIMET TUKKEUTUNEET

Sammuta ruiskutuslaite heti, jos suuttimet ovat tukkeutuneet.

Varmista, että akkulokero on suljettu oikein.

Käytä suojarusteita, kuten käsineitä ja suojalaseja.

Pura suuttimet osiin ja puhdista puhtaalla vedellä. Vaihda vialliset suodattimet.

## SÄILIÖN PUHDISTUS

- Varmista, että akkulokero on suljettu oikein.
- Ota säiliö irti peruslaitteesta ja aseta se tasaiselle pinnalle jonkin matkan päähän peruslaitteesta, jotta vältetään peruslaitteen joutuminen kosketuksiin voimakkaiden kemikaalien kanssa.
- Ota säiliön kansi pois ja täytä säiliöön noin kolmannes puhdasta vettä. Tarvittaessa voit lisätä hieman kotitalouspuhdistusainetta. Runsaaseen likaan voit käyttää myös lämmintä vettä (enint. 50 °C). Sulje kansi ja ravistele säiliössä olevaa vettä.
- Pane säiliö jälleen laitteeseen ja ruiskuta vesi pois, kunnes säiliö on tyhjä. Huolehdi siitä, ettei ruiskutussuihke kohdistu alueeseen, joka voisi vahingoittaa säiliössä olevien kemikaalinjäämien vuoksi.
- Toista tämä menettely puhtaalla vedellä, kunnes säiliö on puhdistettu perusteellisesti. Puhdista suuttimet ulkoapäin vedellä ja hiero ne kuivaksi rievulla.
- Pyyhi säiliön ulkopinta puhtaaksi puhtaalla, kuivalla liinalla.
- Anna kaikkien osien kuivua hyvin ennen laitteen uudelleen kokoamista ja säilöönpanoa. Ennen säiliön kannen paikkaamiseen pane aina ensin sihti paikalleen.

## HUOLTO

Laitteen tarkastus vaatii erittäin suurta huolellisuutta ja asiantuntemusta. Anna vain pätevän huoltoteknikon suorittaa huoltotyöt. Suosittelemme laitteen lähettämistä valtuutettuun huoltopisteeseen. Käytä huoltotöissä vain alkuperäisiä varaosia.

Suorita ainoastaan tässä käyttöohjeessa selostetut säädöt tai korjaukset. Anna kaikki muut työt valtuutetun huoltopisteen tehtäväksi.

Puhdista laite joka käytön jälkeen kuten tässä ohjeessa on selitetty.

Tyhjennä säiliö ennen puhdistamista.

Laske tätä varten ruiskutusaine pois täyttöaukosta.

Tyhjennä ruiskutusaine erikseen kemikaaleille tarkoitettuun astiaan. Älä säilytä ruiskutusainetta säiliössä.

Käytä säiliön puhdistamiseen ja huutteleamiseen aina puhdasta vettä. Tarvittaessa voit lisätä hieman kotitalouspuhdistusainetta.

Pyyhi laite puhtaaksi puhtaalla, kuivalla liinalla.

Mahdollisesti säiliö täytyy huuhdella useamman kerran.

## Sähköliitännöiden puhdistus

Huolehdi siitä, että säiliön alapuolen ja peruslaitteen väliset sähkökontaktipisteet ovat aina puhtaat. **VAROITUS!** Ota vaihtoakku pois ennen sähkökontaktipintojen puhdistamista. Puhdista kontaktit kuivalla, puhtaalla liinalla.

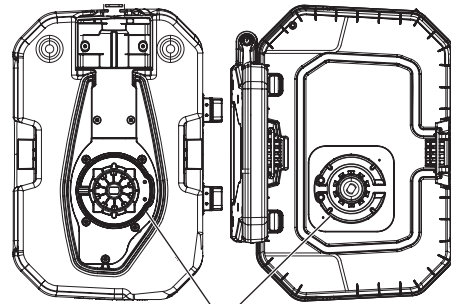

Säiliö Kontaktit Peruslaite

## Hävittäminen

Älä missään tapauksessa kaada kemikaalien jätteitä tai saastunutta huuhdeltua vesistöihin, jätevesiputkiin, jätevesikanaviin, viemäreihin tai kanavakuihuihin. Kemikaalien jätteet ja tyhjät astiat tulee hävittää paikallisten jätehuoltomääräysten mukaisesti.

## LISÄLAITTEET

Käytä ainoastaan Milwaukee lisätarvikkeita ja Milwaukee varaosia. Mikäli jokin komponentti, jota ei ole kuvailtu, tarvitsee vaihtoa ota yhteys johonkin Milwaukee palvelupisteistä (kts. listamme takuuhuoltoliikkeiden/ palvelupisteiden osoitteista)

Tarvittaessa voit pyytää laitteen räjähdyspiirustuksen ilmoittaan konetyypin ja tyyppikilvessä olevan kuusinumeroisen luvun huoltopalvelustasi tai suoraan osoitteella Technion Industries GmbH, Max-Eyth-Strasse 10, 71364 Winnenden, Saksa.

## SYMBOLIT

	HUOMIO! VAROITUS! VAARA!
	Lue käyttöohjeet huolellisesti, ennen koneen käynnistämistä.
	Ota akku pois ennen kaikkia koneeseen tehtäviä toimenpiteitä.
	Älä hävitä käytettyjä paristoja, sähkö- ja elektroniikkaromua lajittelemattomana yhdyskuntajätteenä. Käytetyt paristot sekä sähkö- ja elektroniikkaromu on kerättävä erikseen. Käytetyt paristot, romuakut ja valonlähteet on irrotettava laitteista. Kysy paikallisilta viranomaisilta tai jälleenmyyjiltä neuvoa kierrättämiseen ja tietoa keräyspisteestä. Paikalliset säännökset saattavat velvoittaa vähittäiskauppiaat ottamaan käytetyt paristot, sähkö- ja elektroniikkaromun takaisin maksutta. Panoksesi käytettyjen paristojen sekä sähkö- ja elektroniikkalaiteromun uudelleenkäytössä ja kierrätyksessä auttaa vähentämään raaka-aineiden kysyntää. Käytetyt paristot, etenkin litiumia sisältävät, sekä sähkö- ja elektroniikkaromu sisältävät arvokkaita, kierrätettäviä materiaaleja, jotka saattavat vaikuttaa haitallisesti ympäristöön ja ihmisten terveyteen, jos niitä ei hävitetä ympäristöstäväkälisesti. Poista mahdolliset henkilökohtaiset tiedot hävitettävästä laitteesta.
	Käytä aina suojalaseja!
	Käytä kuulosuojaimia!
	Käytä sopivaa suojanaamaria.
	Käytä suojarusteita
	Käytä suojakäsineitä!
	Käytä tukevia, luistamattomia jalkineita!
	Suojaa vaihtoakku sateelta. Älä käytä vaihtoakkuja kosteissa tai märissä paikoissa.

	Älä ruiskuta tulenarkoja nesteitä.
	Sähköinen suojausluokka III.
	Ota vaihtoakku pois. Pidä sähkökontaktit puhtaina.
	Pidä lähellä olevat henkilöt turvallisella etäisyydellä työskentelyalueelta!
	Älä ruiskuta ihmisiin tai eläimiin päin!
	Älä ruiskuta seinää päin!
	Älä ruiskuta tuulta päin!
	Älä pidä ruiskutussuutinta ylöspäin! Ruiskuta vain alaspäin!
	Omapaino (sis. peruslaitteen, säiliön, vaihtoakun) 2,6 kg 2,7 kg
	Jännite
	Tasavirta
	Euroopan säännönmukaisuusmerkki
	Britannian säännönmukaisuusmerkki
	Ukrainan säännönmukaisuusmerkki
	Euraasian säännönmukaisuusmerkki



## ΜΕΤΑΦΟΡΑ ΚΑΙ ΑΠΟΘΗΚΕΥΣΗ

- Αφαιρέστε τον αποσπώμενο συσσωρευτή.
- Να βεβαιώνετε αν είναι όλα τα εξαρτήματα καθαρά και στεγνά.
- Να απομακρύνετε όλες τις ξένες ύλες από τον ψεκαστήρα.
- Πριν από τη μεταφορά ή τη μακροχρόνη διαβόλαξη να εκκενώνετε τη δεξαμενή.
- Μετά από κάθε χρήση να ελέγχετε αν υπάρχουν διαρροές στον ψεκαστήρα. Να αφιχνετε να επισκευάζονται οι διαρροές από ένα εξουσιοδοτημένο κέντρο εξυπηρέτησης πελατών.
- Η λήψη ψεκασιού μπορεί να διαφυλάσσεται στο στήριγμα.
- Να ασφαρίζετε το προϊόν κατά τη μεταφορά έναντι κίνησης ή πτώσης, για να αποτρέπονται τραυματισμοί ατόμων ή καταστροφή του προϊόντος.
- Να διαφυλάσσετε τη συσκευή σ' ένα ψυχρό, στεγνό και καλά αεριζόμενο χώρο μακριά από παιδιά. Να αποφεύγετε την επαφή με καυστικές ουσίες, όπως φυτοπροστατευτικά προϊόντα ή αντιπηκτικά φάρμακα. Να μην αποθηκεύεται στο ύπαιθρο.

## ΥΠΟΛΕΙΠΟΜΕΝΟΣ ΚΙΝΔΥΝΟΣ

Ακόμη και σε κανονική χρήση δεν μπορούν να αποκλείονται όλοι οι υπολειπόμενοι κίνδυνοι. Κατά τη χρήση θα μπορούσαν να προκύψουν οι ακόλουθοι κίνδυνοι, στους οποίους θα έπρεπε να δίνει ο χειριστής ιδιαίτερη προσοχή:

Κίνδυνος ηλεκτροπληξίας. Μην στρέψετε τη δέσμη ψεκασιού προς την κατεύθυνση ρευματοδότην, καλωδίων ή ηλεκτροσυσκευών.

Επαφή με επικίνδυνες ουσίες. Τα υγρά ψεκασιού μπορεί να προκαλέσουν τραυματισμούς ή βλάβες κατά την εισπνοή, κατάποση ή την επαφή με το δέρμα ή τα μάτια. Να λαμβάνετε υπόψη τις πληροφορίες σ' αυτές τις οδηγίες και να χρησιμοποιείτε κατάλληλο εξοπλισμό ασφαλείας.

## ΕΝΤΟΠΙΣΜΟΣ ΛΑΘΩΝ

ΠΡΟΒΛΗΜΑ	ΠΙΘΑΝΗ ΑΙΤΙΑ	ΛΥΣΗ
Χαμηλή πίεση	Η μπαταρία δεν έχει φορτιστεί αρκετά	Φορτίστε τη μπαταρία
Απουσία πίεσης	Η μπαταρία δεν έχει φορτιστεί αρκετά	Φορτίστε τη μπαταρία
Διαρροές	Οι συνδέσεις δεν έχουν προσαρμοστεί σωστά, πορώδεις τσιμούχες	Σφίξτε τις συνδέσεις καλά, αντικαταστήστε τις τσιμούχες
Ο κινητήρας δεν λειτουργεί	Άδεια ή χαλασμένη μπαταρία	Φορτίστε ή αντικαταστήστε τη μπαταρία
Δεν γίνεται ψεκασμός	Βουλωμένα ακροφύσια	Καθαρίστε τα ακροφύσια με πεπιεσμένο αέρα ή μίαν κατάλληλη, διαλυτική ουσία

## ΒΟΥΛΩΜΕΝΑ ΑΚΡΟΦΥΣΙΑ

Απενεργοποιήστε τον ψεκαστήρα αμέσως, όταν έχουν βουλώσει τα ακροφύσια. Σιγουρευτείτε αν είναι η θυρίδα της μπαταρίας κλειστή σωστά.

**Να χρησιμοποιείτε εξοπλισμό προστασίας, όπως γάντια και προστατευτικά γυαλιά.**

Αποσυνομολογήστε τα ακροφύσια και καθαρίστε τα με καθαρό νερό. Αντικαταστήστε ελαττωματικά φίλτρα.

## ΚΑΘΑΡΙΣΜΟΣ ΔΕΞΑΜΕΝΗΣ

1. Σιγουρευτείτε αν είναι η θυρίδα της μπαταρίας κλειστή σωστά.
2. Αφαιρέστε τη δεξαμενή από τη βασική συσκευή και αναποθέστε την σε μίαν επίπεδη επιφάνεια, κρατώντας απόσταση από τη βασική συσκευή και αποκλείοντας την επαφή της με καυτερές χημικές ουσίες.
3. Βγάλετε το καπάκι και γεμίστε το ένα τρίτο της δεξαμενής με καθαρό νερό. Εν ανάγκη προσθέστε μια μικρή ποσότητα ενός προϊόντος καθαρισμού οικιακής χρήσης. Σε περίπτωση έντονων ρυτίσεων μπορείτε να γεμίσετε και με ζεστό νερό (έως 50 °C). Κλείστε το καπάκι και κουνήστε το νερό στη δεξαμενή.
4. Τοποθετήστε πάλι τη δεξαμενή και ψεκάστε το νερό, μέχρι να αδειάσει η δεξαμενή. Προσέξτε να μην στρέψετε τη δέσμη ψεκασιού σε κάποιο τμήμα που θα μπορούσε να βλαφτεί από τα κατάλοιπα των χημικών ουσιών στη δεξαμενή.
5. Επαναλαμβάνετε αυτή τη διαδικασία με καθαρό νερό, μέχρι να καθαρίσει η δεξαμενή καλά. Καθαρίστε τα ακροφύσια εξωτερικά με υγρό και τρίψτε τα με ένα πανί, μέχρι να στεγνώσουν.

6. Σκουπίστε το εξωτερικό της δεξαμενής με ένα καθαρό, στεγνό πανί.
7. Αφήστε να στεγνώσουν καλά όλα τα εξαρτήματα πριν από την εκ νέου συναρμολόγηση και την αποθήκευση. Τοποθετήστε πρώτα τη σήτα και μετά το καπάκι της δεξαμενής.

## ΣΥΝΤΗΡΗΣΗ

Η επιβίωση της συσκευής απαιτεί πολύ προσοχή και τεχνολογία. Να αφιχνετε να εκτελούνται οι εργασίες συντήρησης μόνο από έναν ειδικευμένο συντηρητή τεχνικού εξοπλισμού. Συνιστούμε την αποστολή της συσκευής σ' ένα εξουσιοδοτημένο κέντρο εξυπηρέτησης πελατών. Για τις εργασίες συντήρησης να χρησιμοποιείτε μόνο αυθεντικά ανταλλακτικά.

Να εκτελείτε μόνο τις ρυθμίσεις ή επισκευές που αναφέρονται σ' αυτές τις οδηγίες. Για άλλες εργασίες να απευθύνετε σ' ένα εξουσιοδοτημένο κέντρο εξυπηρέτησης πελατών.

Μετά από κάθε χρήση να καθαρίζετε τη συσκευή, όπως περιγράφεται σ' αυτές τις οδηγίες.

Πριν τον καθαρισμό να εκκενώνετε τη δεξαμενή.

Αδειάστε το υγρό ψεκασιού από το στόμιο πλήρωσης.

Να αδειάζετε το υγρό ψεκασιού σ' ένα προβλεπόμενο για χημικές ουσίες δοχείο. Μην φυλάσσετε το υγρό ψεκασιού στη δεξαμενή.

Για τον καθαρισμό και την έκπλυση της δεξαμενής να χρησιμοποιείτε πάντα καθαρό νερό. Εν ανάγκη προσθέστε μια μικρή ποσότητα ενός προϊόντος καθαρισμού οικιακής χρήσης.

Σκουπίστε τη συσκευή μ' ένα καθαρό, στεγνό πανί.

Ίσως να χρειάζεται να ξεπλύνετε τη δεξαμενή πολλές φορές.

## Καθαρισμός ηλεκτρικών επαφών

Να φροντίζετε, ώστε να είναι πάντα καθαρά τα σημεία ηλεκτρικής επαφής μεταξύ κάτω μέρους της δεξαμενής και βασικής συσκευής. **ΠΡΟΕΙΔΟΠΟΙΗΣΗ!** Πριν από τον καθαρισμό των ηλεκτρικών επαφών να αφαιρέσετε την αποσπώμενη μπαταρία. Να καθαρίζετε τις επαφές μ' ένα καθαρό, στεγνό πανί.

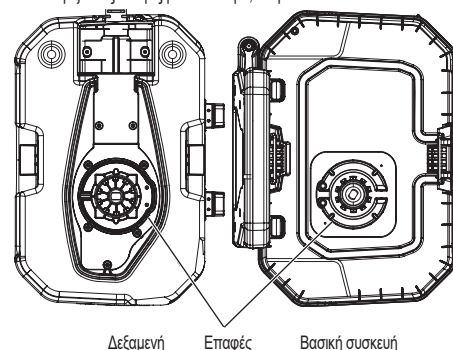

## Διάθεση των αποβλήτων

Μην απορρίπτετε χημικά κατάλοιπα ή απόβλητα σε ρυακία, υπονόμους, αποχετευτικούς αγωγούς, φρεσά υπονόμων ή καναλιών. Τα χημικά κατάλοιπα και τα άδεια δοχεία πρέπει να απορρίπτονται σύμφωνα με την τοπική νομοθεσία για τη διαχείριση των αποβλήτων.

## ΕΞΑΡΤΗΜΑΤΑ

Χρησιμοποιείτε μόνο αξεσουάρ Milwaukee και ανταλλακτικά Milwaukee. Εξαρτήματα, που η αλλαγή τους δεν περιγράφεται, αντικαθίστανται σε μια τεχνική υποστήριξη της Milwaukee (βλέπε φυλλάδιο εγγύηση/διευθύνσεις τεχνικής υποστήριξης).

Σε περίπτωση που το χρειαστείτε μπορείτε να παραγγείλετε λεπτομερές σχέδιο της συσκευής αναφέροντας τον τύπο και τον εξαψήφιο αριθμό που βρίσκεται στην πινακίδα τεχνικών χαρακτηριστικών από την εξυπηρέτηση πελατών ή απευθείας από την Techtronic Industries GmbH, διεύθυνση Max-Eyth-Straße 10, 71364 Winnenden, Germany.

## ΣΥΜΒΟΛΑ

	ΠΡΟΣΟΧΗ! ΠΡΟΕΙΔΟΠΟΙΗΣΗ! ΚΙΝΔΥΝΟΣ!
	Παρακαλώ διαβάστε σχολαστικά τις οδηγίες χρήσης πριν από την έναρξη λειτουργίας.
	Πριν από κάθε εργασία στη μηχανή αφαιρέστε την ανταλλακτική μπαταρία.
	Απόβλητα ηλεκτρικών σπληνών και ηλεκτρικού και ηλεκτρονικού εξοπλισμού δεν επιτρέπεται να απορρίπτονται μαζί με τα οικιακά απορρίμματα. Απόβλητα ηλεκτρικών σπληνών και ηλεκτρικού και ηλεκτρονικού εξοπλισμού πρέπει να συλλέγονται και να απορρίπτονται ξεχωριστά. Πριν την απόρριψη να αφαιρέτε ηλεκτρικές στήλες, συσσωρευτές και λαμπτήρες από τον εξοπλισμό. Ενημερωθείτε από τις τοπικές υπηρεσίες ή από ειδικευμένους εμπόρους σχετικά με κέντρα ανακύκλωσης και συλλογής απορριμμάτων. Ανάλογα με τους τοπικούς κανονισμούς μπορεί να είναι οι έμποροι λιανικής πώλησης υποχρεωμένοι, να παίρνουν πίσω απόβλητα ηλεκτρικών σπληνών και ηλεκτρικού και ηλεκτρονικού εξοπλισμού δωρεάν. Συμβάλλετε κι εσείς μέσω επαναχρησιμοποίησης και ανακύκλωσης των αποβλήτων των ηλεκτρικών σπληνών, και του ηλεκτρικού και ηλεκτρονικού εξοπλισμού σας στη μείωση της ζήτησης πρώτων υλών. Απόβλητα ηλεκτρικών σπληνών (προσανόες ηλεκτρικών σπληνών ιόντων λιθίου) και ηλεκτρικού και ηλεκτρονικού εξοπλισμού περιέχουν πολύτιμες, επαναχρησιμοποιήσιμες ύλες που μπορεί να βλάπτουν το περιβάλλον και την υγεία σας κατά τη μη περιβαλλοντικώς ορθή διάθεσή τους. Πριν την απόρριψη να διαγράφετε δεδομένα προσωπικού χαρακτήρα που πιθανόν να υπάρχουν στα απόβλητα του εξοπλισμού σας.
	Να φοράτε πάντα προστατευτικά γυαλιά!
	Φοράτε προστασία ακοής (ωσπίδες)!
	Να χρησιμοποιείτε μίαν κατάλληλη προστατευτική μάσκα.
	Χρησιμοποιείτε προστατευτική ενδυμασία
	Να φοράτε προστατευτικά γάντια!
	Να φοράτε ανθεκτικά, αντιολισθητικά υποδήματα!

	Να προστατεύετε την αποσπώμενη μπαταρία από τη βροχή. Μη χρησιμοποιείτε την αποσπώμενη μπαταρία σε νωπούς ή υγρούς χώρους.
	Μην ψεκάετε αναφλέξιμες υγρές ουσίες.
	Ηλεκτρική προστασία κλάσης III.
	Αφαιρέστε την αποσπώμενη μπαταρία. Διατηρείτε τις ηλεκτρικές επαφές καθαρές.
	Οι παρευρισκόμενοι να κρατούν μια σίγουρη απόσταση από το χώρο εργασίας!
	Μην ψεκάετε προς την κατεύθυνση ανθρώπων ή ζώων.
	Μην ψεκάετε προς έναν τοίχο!
	Μην ψεκάετε κόντρα στον άνεμο!
	Μην κρατάτε το ακροφύσιο προς τα πάνω! Να ψεκάετε μόνο προς τα κάτω!
	Απόβαρο (συμπ. βασικής συσκευής, δεξαμενής, αποσπώμενης μπαταρίας)
	Τάση
	Συνεχές ρεύμα
	Ευρωπαϊκό σήμα πιστότητας
	Βρετανικό σήμα πιστότητας
	Ουκρανικό σήμα πιστότητας
	Ευρασιατικό σήμα πιστότητας



## TAŞIMA VE MUHAFAZA ETME

- Güç paketini çıkartın.
- Bütün parçaların temiz ve kuru olmasından emin olun.
- Cihazdaki bütün yabancı maddeleri temizleyerek gidirin.
- Taşımadan veya uzun süre muhafaza etmeden önce depoyu boşaltın.
- Cihazı, her kullanımdan sonra kaçaklar yönünden kontrol edin. Kaçak yapan yerleri yetkili bir müşteri servis merkezine tamir ettirin.
- Püskürtme borusu tutma düzeneği içinde muhafaza edilebilir.
- İnsanların yaralanmasını veya ürünün hasar görmesini önlemek için ürünü taşıma sırasında hareket etmeye veya yere düşmeye karşı emniyete alınız.
- Cihazı serin, kuru ve iyi havalandırılmış ve çocukların giremeyeceği bir yerde muhafaza edin. Bahçe kimyasalları veya yol tuzu gibi aşındırıcı maddelerle temastan kaçının. Açık havada muhafaza etmeyin.

## KALAN RISK

Usulüne uygun kullanım durumunda da bütün kalan riskler ortadan kaldırılamaz. Kullanım sırasında, kullanıcının özellikle dikkat etmesi gerektiği aşağıdaki tehlikeler oluşabilir:

Elektrik çarpması tehlikesi. Püskürtme şuasını elektrik prizleri, kablolar veya elektrikli cihazların üzerine tutmayın.

Tehlikeli maddelerle temas. Püskürtme maddeleri soluduklarında, yutulduklarında veya cilt ve gözle temas halinde yaralanmalara neden olabilirler. Bu kılavuzdaki bilgilere dikkat edin ve uygun bir koruyucu donanım kullanın.

## HATA ARAMASI

PROBLEM	OLASI NEDENİ	ÇÖZÜM
Basınç fazla düşük	Akü yeterli kadar şarj edilmedi	Aküyü şarj ettirin
Basınç yok	Akü yeterli kadar şarj edilmedi	Aküyü şarj ettirin
Kaçak	Bağlantılar doğru bağlı değil, contalar kırılmış	Bağlantıları iyice sıkılayın, contaları değiştirin
Motor çalışmıyor	Akü boş veya arızalı	Aküyü şarj ettirin veya değiştirin
Püskürtmüyor	Memeler tıkalı	Memeleri basınçlı hava veya uygun bir çözümlü ile temizleyin

## MEMELER TIKALI

Memeler tıkanmış olduğunda püskürtme cihazını derhal kapatın.

Akü bölümünün doğru kapatılmış olmasını kontrol edin.

**Eldiven, koruyucu gözlük gibi koruyucu donanım kullanın.**

Memeleri sökün ve temiz suyla temizleyin. Arızalı filtreleri değiştirin.

## DEPONUN TEMİZLENMESİ

1. Akü bölümünün doğru kapatılmış olmasını kontrol edin.
2. Depoyu temel cihazdan çıkartın ve temel cihazın keskin kimyasallarla temas etmesini önlemek için temel cihaza mesafeli şekilde düz bir zemin üzerine koyun.
3. Depo kapağını çıkartın ve depoya üçte bir oranında temiz su doldurun. Gerektiğinde az bir miktar temizlik deterjanı ekleyebilirsiniz. Aşırı kirli olmuş olduğunda sıcak su da (maks. 50 °C) doldurabilirsiniz. Kapağı kapatarak depo içindeki suyu çalkalayın.
4. Depoyu tekrar takın ve depo boşalana kadar içindeki suyu püskürtün. Püskürtme şuasını, depo içindeki kimyasal artıklarından dolayı hasar görebilen bir alana yöneltmemeye dikkat edin.
5. Depo iyice temizlenene kadar bu işlemi temiz suyla tekrarlayın. Memeleri dıştan ıslak şekilde temizleyin ve bir bezle kurulayın.
6. Deponun dış kısmını temiz, kuru bir bezle silin.
7. Tekrar monte etmeden ve cihazı muhafaza etmeden önce bütün parçaların iyice kurumasını bekleyin. Depo kapağını takmadan önce her zaman önce süzeği takın.

## BAKIM

Cihazın denetlenmesi özel bir ihtimam ve uzmanlık bilgisi gerektirmektedir. Bakım çalışmalarını sadece vasıflı bir servis teknisyenine yaptırın. Cihazın yetkili bir müşteri servis merkezine gönderilmesini tavsiye etmekteyiz. Bakım çalışmaları için sadece orijinal yedek parçalar kullanın.

Sadece bu kılavuzda tarif edilen ayarları ve tamirleri yapın. Başka işler için lütfen yetkili müşteri servis merkezine başvurun.

Cihazı her kullanımdan sonra bu kılavuzda tarif edildiği gibi temizleyin.

Temizlemeden önce depoyu boşaltın.

Bunun için püskürtme maddesini doldurma deliğinden boşaltın.

Püskürtme maddesini kimyasallara uygun özel bir kaba boşaltın. Püskürtme maddesini depo içinde muhafaza etmeyin.

Deponun temizlenmesi ve yıkanması için her zaman temiz su kullanın.

Gerektiğinde az bir miktar temizlik deterjanı ekleyebilirsiniz.

Cihazı temiz, kuru bir bezle silin.

Deponun içinin birkaç defa yıkanması gerekli olabilir.

## Elektrikli kontakların temizlenmesi

Depo alt kısmı ile temel cihaz arasındaki elektrikli kontak noktalarının her zaman temiz tutulmasını sağlayın. **UYARI!** Elektrikli kontakları temizlemeden önce kartuş aküyü çıkartın. Kontakları temiz ve kuru bir bezle temizleyin.

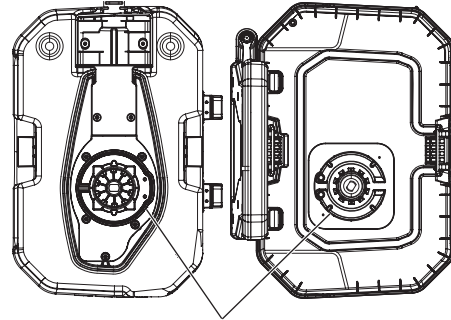

Depo Kontaklar Temel cihaz

## Bertaraf

Kimyasal madde artıklarını veya kirli yıkama suyunu asla akarsular, atık su boruları, atık su kanalizasyonları, rögarlar veya kanal kuyuları üzerinden bertaraf etmeyin.

Kimyasal madde artıkları ve boş kapların bölgesel atık kurallarına göre bertaraf edilmesi gerekmektedir.

## AKSESUAR

Sadece Milwaukee aksesuarı ve yedek parçası kullanın. Nasıl değiştirileceği açıklanmamış olan yapı parçalarını bir Milwaukee müşteri servisinde değiştirin (Garanti ve servis adresi broşürüne dikkat edin).

Gerektiğinde cihazın ayrıntılı çizimini, güç levhası üzerindeki makine modelini ve altı haneli rakamı belirterek müşteri servisinden veya doğrudan Techtronic Industries GmbH, Max-Eyth-Strasse 10, 71364 Winnenden, Germany adresinden isteyebilirsiniz.

## SEMBOLLER

	DİKKAT! UYARI! TEHLİKE!
	Lütfen aleti çalıştırmadan önce kullanma kılavuzunu dikkatli biçimde okuyun.
	Aletin kendinde bir çalışma yapmadan önce kartuş aküyü çıkarın.
	Atık pillerin, atık elektrikli ve elektronik eşyaların evsel atıklarla birlikte bertaraf edilmesi yasaktır. Atık piller, atık elektrikli ve elektronik eşyalar ayrılarak biriktirilmeli ve bertaraf edilmelidirler. Bertaraf etmeden önce cihazların içindeki atık pilleri, atık akümülatörleri ve lambaları çıkartınız. Yerel makamlara veya satıcınıza geri dönüşüm tesisleri ve atık toplama merkezlerinin yerlerini danışınız. Yerel yönetmeliklere göre perakende satıcılar atık pilleri, atık elektrikli ve elektronik eşyaları ücret talep etmeden geri almak zorunda olabilirler. Atık pillerinizi, atık elektrikli ve elektronik eşyalarınızı tekrar kullanarak ve geri dönüşüme vererek ham madde gereksiniminin az tutulmasına katkıda bulununuz. Atık piller (özellikle lityum iyon piller), atık elektrikli ve elektronik eşyalar, çevreye uygun şekilde bertaraf edilmediklerinde çevre ve sağlığınız üzerinde olumsuz etkilere neden olabilen değerli, tekrar kullanılabilir malzemeler içerirler. Bertaraf etmeden önce atık eşyanız içinde mevcut olabilen şahsınızla ilgili bilgileri siliniz.
	Daima koruyucu bir gözlük takınız!
	Koruyucu kulaklık kullanın!
	Uygun bir koruyucu maske kullanın.
	Koruyucu elbise giyiniz
	Koruyucu eldivenlerinizi takınız!
	Sağlam, kaymayan ayakkabılar giyiniz!
	Kartuş aküyü yağmurdan koruyun. Kartuş aküyü nemli veya ıslak alanlarda kullanmayın.

	Alevlenebilen sıvılar püskürtmeyin.
	Elektrik koruma sınıfı III.
	Kartuş aküyü çıkartın. Elektrik kontaklarını temiz tutun.
	Etrafta bulunan kişilerin çalışma bölgesine güvenli bir mesafede durmasını sağlayın.
	İnsanlar veya hayvanlara doğru püskürtmeyin!
	Bir duvara karşı püskürtmeyin!
	Rüzgara karşı püskürtmeyin!
	Püskürtme memesini yukarı doğru tutmayın! Sadece aşağı doğru püskürtün!
	Boş ağırlık (temel cihaz, depo, kartuş akü dâhil)
	Voltaj
	Doğru akım
	Avrupa uyumluluk işareti
	Britanya uyumluluk işareti
	Ukrayna uyumluluk işareti
	Avrasya uyumluluk işareti



- Nádrž před přepravou nebo delším uschováním vyprázdněte.
- Přístroj po každém použití zkontrolujte, jestli na něm nejsou netěsná místa. Netěsnící místa si nechte opravit prostřednictvím autorizovaného zákaznického servisu.
- Rozprašovací nástavec může být uskladněný v držáku.
- Při transportu výrobku zajistěte proti pohybu nebo pádu, abyste zabránili poranění osob nebo poškození výrobku.
- Přístroj uchovávejte na chladném, suchém a dobře větraném místě mimo dosah dětí. Zamezte kontaktu přístroje se žíravými prostředky, jako jsou chemikálie používané v zahradách nebo posypová sůl. Neskladujte venku.

## ZBÝVAJÍCÍ RIZIKO

Ani při řádném používání není možné vyloučit všechna zbývající rizika. Při používání mohou vzniknout níže uvedená rizika, na která by měla obsluha dávat zvlášť pozor:

Nebezpečí zásahu elektrickým proudem. Stříkaným proudem nemířte na zásuvky, kabely nebo elektrické přístroje.

Kontakt s nebezpečnými látkami. Postřiky mohou při inhalování, spolknutí nebo při kontaktu s pokožkou a očima způsobit zranění. Řiďte se údaji v tomto návodu a noste vhodné ochranné vybavení.

## VYHLEDÁVÁNÍ CHYB

PROBLÉM	MOŽNÁ PŘÍČINA	ŘEŠENÍ
Tlak je příliš nízký	Akumulátor není dostatečně nabitý	Nabijte akumulátor
Žádný tlak	Akumulátor není dostatečně nabitý	Nabijte akumulátor
Netěsnosti	Připojky nejsou správně připojené, těsnění jsou propustná	Připojky řádně dotáhněte, těsnění vyměňte
Motor neběží	Akumulátor je prázdný nebo vadný	Nabijte nebo vyměňte akumulátor
Žádný stříkaný proud	Trysky jsou ucpané	Trysky vyčistěte stlačeným vzduchem nebo vhodným rozpouštědlem

## UCPANÉ TRYSKY

Ostříkovač okamžitě vypněte, pokud jsou trysky ucpané.

Ujistěte se, že příhrádka na akumulátor je správně zavřená.

**Noste ochranné vybavení, jako jsou rukavice a ochranné brýle.**

Trysky demontujte a vyčistěte čistou vodou. Vadný filtr vyměňte.

## VYČIŠTĚNÍ NÁDRŽE

1. Ujistěte se, že příhrádka na akumulátor je správně zavřená.
2. Nádrž odpojte od základního přístroje a postavte ji na rovnou plochu s odstupem od základního přístroje, aby se zamezilo možnosti kontaktu základního přístroje s agresivními chemikáliemi.
3. Odejmete kryt nádrže a nádrž naplňte do třetiny čistou vodou. V případě potřeby můžete přidat malé množství čistícího prostředku používaného v domácnosti. Při silném znečištění můžete do nádrže naplnit teplou vodu (max. 50 °C). Zavřete kryt a zatřeste vodou v nádrži.
4. Potom nasadte nádrž zpět a stříkejte vodu, dokud není nádrž prázdná. Dávejte si pozor, aby stříkaný proud nebyl namířený na oblast, která by mohla být zbytky chemikálií v nádrži poškozená.
5. Tento proces opakujte s čistou vodou, dokud nebude nádrž důkladně vyčištěná. Trysky zvenku vyčistěte namokro a hadrem je vytřete dosucha.
6. Vnější stranu nádrže utřete čistým suchým hadrem.
7. Všechny díly před opětovnou montáží a uskladněním přístroje nechte dobře vyschnout. Před každým nasazením krytu nádrže vždy nejdříve nasadte sítko.

## ÚDRŽBA

Kontrola přístroje si vyžaduje maximální péči a odbornou znalost. Údržbu smí vykonávat pouze kvalifikovaný servisní technik. Doporučujeme vám přístroj zaslat do autorizovaného zákaznického centra. Při údržbářských pracích používejte pouze originální náhradní díly.

Provádějte práce nastavení nebo opravy uvedené v tomto návodu. V případě jiných prací se obraťte na autorizované zákaznické centrum. Po každém použití přístroj vyčistěte tak, jak je popsáno v tomto návodu.

Před čištěním vyprázdněte nádrž.

Postřikovací prostředek vypusťte přes plnicí otvor.

Postřikovací prostředek vyprázdněte do vlastní nádoby určené na chemikálie. Postřikovací prostředky neuchovávejte v nádrži.

Na čištění a proplachování nádrže používejte pouze čistou vodu. V případě potřeby můžete přidat malé množství čistícího prostředku používaného v domácnosti.

Přístroj utřete čistým suchým hadrem.

Případně můžete nádrž několikrát vypláchnout.

## Vyčištění elektrických kontaktů

Postarejte se o to, aby elektrické kontaktní body mezi spodní stranou nádrže a základním přístrojem zůstaly vždy čisté. **VAROVÁNÍ!** Před čištěním elektrických kontaktů odstraňte výměnný akumulátor. Kontakty vyčistěte suchým čistým hadrem.

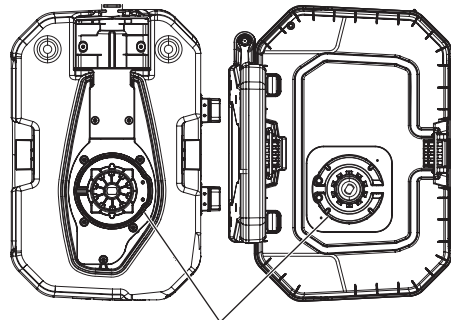

Nádrž Kontakty Základní přístroj

## Likvidace

Zbytky chemikálií a znečištěnou vodu z výplachu v žádném případě nelikvidujte vypuštěním do vodních toků, odpadového potrubí, kanálů, vpustí nebo kanalizačních šachet. Zbytky chemikálií a prázdné nádoby se musí zlikvidovat v souladu s lokálními předpisy o odpadech.

## PŘÍSLUŠENSTVÍ

Používat výhradně příslušenství Milwaukee a náhradní díly Milwaukee. Díly jejichž výměny nebyla popsána, nechte vyměnit v autorizovaném servisu (viz "Záruky / Seznam servisních míst").

V případě potřeby si můžete v servisním centru pro zákazníky nebo přímo od firmy Techtronic Industries GmbH, Max-Eyth-Straße 10, 71364 Winnenden, Německo vyžádat schematický náčrt jednotlivých dílů přístroje, když uvedete typ přístroje a šestimístné číslo na výkonovém štítku.

## SYMBOLY

	POZOR! VAROVÁNÍ! NEBEZPEČÍ!
	Před spuštěním stroje si pečlivě přečtěte návod k používání.
	Před zahájením veškerých prací na vrtacím šroubováku vymout výměnný akumulátor.
	Odpadní baterie a odpadní elektrická a elektronická zařízení se nesmějí likvidovat společně s domovním odpadem. Odpadní baterie a odpadní elektrická a elektronická zařízení je nutné sbírat a likvidovat odděleně. Před likvidací odstraňte ze zařízení odpadní baterie, odpadní akumulátory a osvětlovací prostředky. Informujte se na místních úřadech nebo u vašeho odborného prodejce ohledně recyklačních dvorů a sběrných míst. Podle místních ustanovení mohou maloobchodní prodejci být povinni bezplatně odebrat zpět odpadní baterie a odpadní elektrická a elektronická zařízení. Opětovným použitím a recyklací vašich odpadních baterií a vašich odpadních elektrických a elektronických zařízení přispíváte ke snížení potřeby surovin. Odpadní baterie (především lithium-iontové baterie), odpadní elektrická a elektronická zařízení obsahují cenné, opětovně použitelné materiály, které při ekologické likvidaci nemohou mít negativní účinky na životní prostředí a vaše zdraví. Před likvidací pokud možno vymažte na vašem odpadním přístroji existující osobní údaje.
	Vždy noste ochranné brýle!
	Používejte chrániče sluchu!
	Noste vhodnou ochrannou masku.
	Používejte ochranný oděv
	Používejte ochranné rukavice!
	Noste pevnou, protiskluzovou obuv!
	Výměnný akumulátor chraňte před deštěm. Výměnný akumulátor nepoužívejte ve vlhkém nebo mokřem prostředí.

	Nestříkejte žádné hořlavé kapaliny.
	Elektrická třída ochrany III.
	Odstraňte výměnný akumulátor. Elektrické kontakty udržujte čisté.
	Osoby v okolí držte v bezpečné vzdálenosti od pracovní oblasti!
	Nestříkejte směrem k lidem nebo zvířatům!
	Nestříkejte proti stěně!
	Nestříkejte proti větru!
	Stříkací trysku nadržte směrem nahoru! Stříkejte jen směrem dolů!
	Vlastní hmotnost (včetně základního přístroje, nádrže, výměnného akumulátoru)
	Napětí
	Stejnoseměrný proud
	Značka shody v Evropě
	Značka shody v Británii
	Značka shody na Ukrajině
	Značka shody pro oblast Eurasie





Kvôli ďalším informáciám sa obráťte na vašu špedičnú firmu.

## TRANSPORT A SKLADOVANIE

- Odstráňte výmenný akumulátor.
- Zabezpečte, aby boli všetky časti čisté a suché.
- Prístroj vyčistite od všetkých cudzích látok.
- Nádrž pred prepravou alebo dlhším uschovaním vyprázdňte.
- Prístroj po každom použití skontrolujte, či na ňom nie sú netesné miesta. Netesniace miesta si nechajte opraviť cez autorizovaný zákaznícky servis.
- Rozprašovací nadstavec môže byť uskladnený v držiaku.
- Pri preprave zaistite produkt pred pohybom alebo pádom, aby nedošlo k poraneniu osôb alebo poškodeniu produktu.
- Prístroj uchovávajte na chladnom, suchom a dobre vetranom mieste mimo dosahu detí. Zamedzte kontaktu prístroja so žieravými prostriedkami, ako sú chemikálie používané v záhradách alebo posypová soľ. Neskladujte vonku.

## ZVYŠKOVÉ RIZIKO

Aj pri riadnom používaní nie je možné vylúčiť všetky zvyškové riziká. Pri používaní môžu vzniknúť nasledovné nebezpečenstvá, na ktoré by mala obsluha dávať zvlášť pozor:

Nebezpečenstvo zásahu elektrickým prúdom. Striekaným prúdom nemierne na zásuvky, káble alebo elektrické prístroje.

Kontakt s nebezpečnými látkami. Postreky môžu pri inhalovaní, prehltnutí alebo pri kontakte s kožou a očami spôsobiť zranenia. Riadte sa údajmi v tomto návode a noste vhodné ochranné vybavenie.

## VYHLADÁVANIE CHÝB

PROBLÉM	MOŽNÁ PRÍČINA	RIEŠENIE
Tlak je príliš nízky	Akumulátor nie je dostatočne nabitý	Nabite akumulátor
Žiadny tlak	Akumulátor nie je dostatočne nabitý	Nabite akumulátor
Netesnosť	Prípojky nie sú správne pripojené, tesnenia sú priepustné	Prípojky riadne dotiahnite, tesnenia vymeňte
Motor nebeží	Akumulátor je prázdny alebo chybný	Nabite alebo vymeňte akumulátor
Žiadny striekaný prúd	Dýzy sú upchaté	Dýzy vyčistíte stlačeným vzduchom alebo vhodným rozpúšťadlom

## UPCHATÉ DÝZY

Postrekovač okamžite vypnite, keď sú dýzy upchaté.

Ubezpečte sa, že priehradka na akumulátor je správne zatvorená.

**Noste ochranné vybavenie, ako sú rukavice a ochranné okuliare.**

Dýzy demontujte a vyčistite čistou vodou. Chybný filter vymeňte.

## VYČISTENIE NÁDRŽE

1. Ubezpečte sa, že priehradka na akumulátor je správne zatvorená.
2. Nádrž odpojte od základného prístroja a postavte ju na rovnú plochu s odstupom od základného prístroja, aby sa zamedzilo možnosti kontaktu základného prístroja s agresívnymi chemikáliami.
3. Zložte kryt nádrže a nádrž naplňte do tretiny čistou vodou. V prípade potreby môžete pridať malé množstvo čistiaceho prostriedku používaného v domácnosti. Pri silnom znečistení môžete do nádrže naplniť teplú vodu (max. 50 °C). Zatvorte kryt a zatrasťte vodou v nádrži.
4. Potom nasadte nádrž späť a striekajte vodu, kým nie je nádrž prázdna. Dávajte si pozor, aby striekaný prúd nebol namierený na oblasť, ktorá by mohla byť zvyškami chemikálií v nádrži poškodená.

5. Tento proces opakujte s čistou vodou, kým nebude nádrž dôkladne vyčistená. Dýzy zvonku vyčistíte namokro a handrou ich vytrite dosucha.
6. Vonkajšiu stranu nádrže utrite čistou suchou handrou.
7. Všetky diely pred opätovnou montážou a uskladnením prístroja nechajte dobre vyschnúť. Pred každým nasadením krytu nádrže vždy najprv nasadte sitko.

## ÚDRZBA

Kontrola prístroja si vyžaduje maximálnu starostlivosť a odbornú znalosť. Údržbu smie vykonávať iba kvalifikovaný servisný technik. Odporúčame vám prístroj zaslať do autorizovaného zákazníckeho centra. Pri údržbárskych prácach používajte iba originálne náhradné diely.

Uskutočnite iba nastavenia alebo opravy uvedené v tomto návode. V prípade iných prác sa obráťte na autorizované zákaznícke centrum.

Po každom použití prístroj vyčistite tak, ako je popísané v tomto návode.

Pred čistením vyprázdňte nádrž.

Postrekovací prostriedok vypustite cez plniaci otvor.

Postrekovací prostriedok vyprázdňte do vlastnej nádoby určenej na chemikálie. Postrekovacie prostriedky neuchovávajte v nádrži.

Na čistenie a preplachovanie nádrže používajte iba čistú vodu. V prípade potreby môžete pridať malé množstvo čistiaceho prostriedku používaného v domácnosti.

Prístroj utrite čistou suchou handrou.

Prípadne môžete nádrž niekoľkokrát vypláchnuť.

## Vyčistenie elektrických kontaktov

Postarajte sa o to, aby elektrické kontaktné body medzi spodnou stranou nádrže a základným prístrojom zostali vždy čisté. **VAROVANIE!** Pred čistením elektrických kontaktov odstráňte výmenný akumulátor. Kontakty vyčistite suchou čistou handrou.

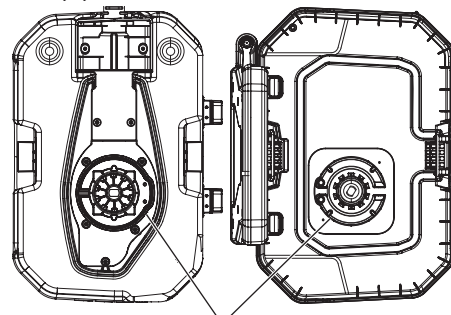

Nádrž Kontakty Základný prístroj

## Likvidácia

Zvyšky chemikálií a znečistenú vodu z výplachu v žiadnom prípade nelikvidujte vypustením do vodných tokov, odpadového potrubia, kanálov, vpustov alebo kanalizačných šachtí. Zvyšky chemikálií a prázdne nádoby sa musia zlikvidovať v súlade s lokálnymi predpismi o odpadoch.

## PRÍSLUŠENSTVO

Používať len Milwaukee príslušenstvo a Milwaukee náhradné diely. Súčiastky bez návodu na výmenu treba dat vymeniť v jednom z Milwaukee zákazníckych centier (viď brožúru Záruka/Adresy zákazníckych centier).

V prípade potreby si môžete v servisnom centre pre zákazníkov alebo priamo od firmy Techtronic Industries GmbH, Max-Eyth-Straße 10, 71364 Winnenden, Nemecko, vyžiadať schematický náčrt jednotlivých dielov prístroja pri uvedení typu prístroja a šesťmiestneho čísla na výkonovom štítku.

## SYMBOLY

	POZOR! NEBEZPEČENSTVO!
	Pred prvým použitím prístroja si pozorne prečítajte návod na obsluhu.
	Pred každou prácou na stroji výmenný akumulátor vytiahnuť.
	Použité batérie a odpad z elektrických a elektronických zariadení sa nesmie likvidovať spolu s domovým odpadom. Použité batérie a odpad z elektrických a elektronických zariadení treba zbierať a likvidovať oddelene. Pred likvidáciou odstráňte zo zariadení použité batérie, použité akumulátory a osvetľovacie prostriedky. Informujte sa pri miestnych úradoch alebo u vášho odborného predajcu ohľadom recyklačných dvorov a zberných miest. Podľa miestnych ustanovení môžu maloobchodní predajcovia byť povinní bezplatne zobrať späť použité batérie a odpad z elektrických a elektronických zariadení. Opätovným použitím a recykláciou vašich použitých batérií a vášho odpadu z elektrických a elektronických zariadení prispievate k zníženiu potreby surovín. Použité batérie (predovšetkým lítium-iónové batérie), odpad z elektrických a elektronických zariadení obsahujú cenné, opätovne použiteľné materiály, ktoré pri ekologickej likvidácii nemôžu mať negatívne účinky na životné prostredie a vaše zdravie. Pred likvidáciou podľa možnosti vymažte na vašom použitom prístroji existujúce osobné údaje.
	Vždy noste ochranné okuliare!
	Používajte ochranu sluchu!
	Noste vhodnú ochrannú masku.
	Používajte ochranný odev
	Používajte ochranné rukavice!
	Noste pevnú, nešmyklavú obuv!
	Výmenný akumulátor chráňte pred dažďom. Výmenný akumulátor nepoužívajte vo vlhkom alebo mokrom prostredí.

	Nestriekajte žiadne horľavé kvapaliny.
	Elektrická trieda ochrany III.
	Odstráňte výmenný akumulátor. Elektrické kontakty udržiavajte čisté.
	Osoby v okolí držte v bezpečnej vzdialenosti od pracovnej oblasti!
	Nestriekajte smerom k ľuďom alebo zvieratám!
	Nestriekajte proti stene!
	Nestriekajte proti vetru!
	Striekaciu dýzu nedržte smerom dohora! Striekajte len smerom nadol!
	Vlastná hmotnosť (vrát. základného prístroja, nádrže, výmenného akumulátora)
	Napätie
	Jednosmerný prúd
	Značka zhody v Európe
	Značka zhody v Británii
	Značka zhody na Ukrajine
	Značka zhody pre oblasť Eurázie



- Oczyszczyć urządzenie z wszelkich substancji obcych.
- Opróżnić zbiornik przed transportem lub złożeniem do magazynu na dłuższy czas.
- Po każdym użyciu należy upewnić się, że przy urządzeniu nie występują nieszczelności. W przypadku nieszczelności należy zlecić ich naprawę w autoryzowanym serwisie.
- Łancę opryskiwacza można przechowywać w uchwycie.
- W przypadku transportu produktu należy zabezpieczyć go przed przemieszczaniem się lub upadkiem, aby nie dopuścić do obrażeń ciała lub uszkodzenia urządzenia.
- Urządzenie należy przechowywać w chłodnym, suchym i dobrze wentylowanym pomieszczeniu, w miejscu niedostępnym dla dzieci. Unikać kontaktu ze środkami żrącymi, takimi jak chemikalia ogrodowe lub sól drogową. Nie przechowywać na zewnątrz pomieszczeń.

#### RYZIKO REZYDUALNE

Nawet przy prawidłowym użytkowaniu nie można wykluczyć wszystkich ryzyk rezydualnych. W trakcie użytkowania mogą powstawać poniższe zagrożenia, nawet w przypadku zachowania przez operatora najwyższej troski:

Ryzyko porażenia prądem elektrycznym. Nie kierować strumienia środka rozpylającego na gniazda, przewody czy urządzenia elektryczne.

Kontakt z substancjami niebezpiecznymi. Środki rozpylające mogą powodować urazy powstałe na skutek wdychania, poknięcia, kontaktu ze skórą lub oczami. Należy przestrzegać informacji zawartych w niniejszej instrukcji obsługi i stosować odpowiednie środki ochrony indywidualnej.

#### WYSZUKIWANIE BŁĘDÓW

PROBLEM	MOŻLIWA PRZYCZYNA	ROZWIĄZANIE
Zbyt niskie ciśnienie	Akumulator nie jest dostatecznie naładowany	Naładować akumulator
Brak ciśnienia	Akumulator nie jest dostatecznie naładowany	Naładować akumulator
Nieszczelności	Nieprawidłowo wykonane złącza, porwane uszczelki	Prawidłowo dokręcić połączenia, wymienić uszczelki
Silnik nie pracuje	pusty lub uszkodzony akumulator	Naładować lub wymienić akumulator
Brak dysz natryskowych	Zatkane dysze	Oczyszczyć dysze sprężonym powietrzem lub odpowiednim rozpuszczalnikiem

#### ZATKANE DYSZE

Jeśli dysze są zatkane, należy natychmiast wyłączyć opryskiwacz.

Upewnić się, że półka na akumulator jest prawidłowo zamknięta.

**Nosić środki ochrony indywidualnej, takie jak rękawice robocze i okulary ochronne.**

Zdjąć dysze i oczyścić czystą wodą. Wymienić uszkodzone filtry.

#### CZYSZCZENIE ZBIORNIKA

1. Upewnić się, że półka na akumulator jest prawidłowo zamknięta.
2. Wyjąć zbiornik z jednostki bazowej i umieścić go na równej powierzchni w odpowiedniej odległości od jednostki bazowej, zapobiegając w ten sposób przed kontaktem jednostki bazowej ze żrącymi chemikaliami.
3. Zdjąć korek zbiornika i napełnić zbiornik czystą wodą w ilości około jednej trzeciej maksymalnego poziomu. W razie potrzeby można dolać niewielką ilość środka czyszczącego stosowanego w gospodarstwie domowym. W przypadku silnego zabrudzenia można również wlać ciepłą wodę (maks. temperatura 50°C). Zamknąć pokrywę i obrócić wodę w zbiorniku.
4. Ponownie wstawić zbiornik i rozpylać wodę aż do jego całkowitego opróżnienia. Należy uważać, aby nie skierować środka rozpylającego w miejsce, które mogłoby zostać uszkodzone przez pozostałości chemiczne w zbiorniku.

5. Powtórzyć tę procedurę z użyciem czystej wody, aż do całkowitego oczyszczenia zbiornika. Oczyszczyć mokre od zewnątrz dysze i wytrzeć je do sucha ściereczką.
6. Przetrzeć zewnętrzną stronę zbiornika czystą i suchą szmatką.
7. Przed ponownym montażem i złożeniem urządzenia do przechowywania należy dokładnie wyczyścić wszystkie podzespoły. Przed włożeniem korka zbiornika należy pamiętać o tym, że w pierwszej kolejności zakłada się filtr.

#### UTRZYMANIE I KONSERWACJA

Kontrola urządzenia wymaga najwyższej staranności i specjalistycznej wiedzy. Prace konserwacyjne mogą być wykonywane wyłącznie przez wykwalifikowanego technika serwisu. Zalecamy oddanie urządzenia do autoryzowanego serwisu. W trakcie realizacji prac konserwacyjnych należy stosować wyłącznie oryginalne części zamienne.

Dozwolone jest wykonywanie wyłącznie takich regulacji i napraw, które zostały opisane w niniejszej instrukcji. W przypadku innych prac należy skontaktować się z autoryzowanym serwisem.

Po każdym użyciu należy wyczyścić urządzenie w sposób przedstawiony w niniejszej instrukcji.

Przed czyszczeniem należy opróżnić zbiornik.

Wyłać środek rozpylający przez otwór wlewowy.

Opróżniając środek rozpylający ze zbiornika należy przelać go do pojemnika zaprojektowanego specjalnie na środki chemiczne. Nie przechowywać środka rozpylającego w zbiorniku.

Do czyszczenia i płukania zbiornika zawsze należy używać czystej wody. W razie potrzeby można dolać niewielką ilość środka czyszczącego stosowanego w gospodarstwie domowym.

Przetrzeć urządzenie czystą i suchą szmatką.

Konieczne okazać się może kilkukrotne przepłukanie zbiornika.

#### Czyszczenie styków elektrycznych

Należy zawsze dbać o czystość styków elektrycznych pomiędzy spodnią częścią zbiornika a jednostką bazową. **OSTRZEŻENIE!** Przed rozpoczęciem czyszczenia styków elektrycznych należy wyjąć akumulator z urządzenia. Przeczyścić styki suchą i czystą ściereczką.

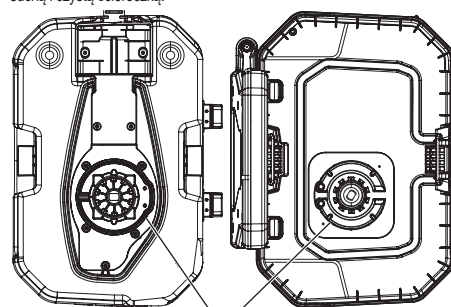

Zbiornik Styki Jednostka bazowa

#### Utylizacja

Nigdy nie należy usuwać pozostałości chemicznych lub zanieczyszczonej wody płuczącej w ciekach wodnych, rurach kanalizacyjnych, kanałach, studzienkach lub szybach kanalizacyjnych.

Pozostałości chemiczne i puste pojemniki należy usuwać zgodnie z lokalnymi przepisami w zakresie utylizacji odpadów.

#### WYPOSAŻENIE DODATKOWE

Używać tylko i wyłącznie wyposażenia dodatkowego Milwaukee i części zamiennych Milwaukee. Gdyby trzeba było wymienić części, które nie zostały opisane, należy skontaktować się z przedstawicielem serwisu Milwaukee (patrz wykaz adresów punktów usługowych/gwarancyjnych).

W razie potrzeby można zamówić rysunek urządzenia w rozłożeniu na części podając typ maszyny oraz sześciocyfrowy numer na tabliczce znamionowej w Punkcie Obsługi Klienta lub bezpośrednio w firmie Techtronic Industries GmbH, Max-Eyth-Straße 10, 71364 Winnenden, Germany.

#### SYMBOLY

	UWAGA! OSTRZEŻENIE NIEBEZPIECZEŃSTWO!
	Przed uruchomieniem elektronarzędzia zapoznać się uważnie z treścią instrukcji.
	Przed przystąpieniem do jakichkolwiek prac na elektronarzędziu należy wyjąć wkładkę akumulatorową.
	Zużyte baterie oraz zużyty sprzęt elektryczny i elektroniczny nie może być usuwany razem z odpadami pochodzącymi z gospodarstw domowych. Zużyte baterie oraz zużyty sprzęt elektryczny i elektroniczny należy gromadzić i usuwać oddzielnie. Przed utylizacją należy usunąć z urządzeń zużyte baterie, zużyte akumulatory oraz źródła światła. Proszę zasięgnąć informacji o centrach recyklingowych i punktach zbiorczych u władz lokalnych lub u wyspecjalizowanego dostawcy. W zależności od lokalnych przepisów, sprzedawcy detaliczni mogą być zobowiązani do bezpłatnego odbioru zużytego sprzętu elektrycznego i elektronicznego. Poprzez ponowne wykorzystanie i recykling zużytych baterii oraz zużytego sprzętu elektrycznego i elektronicznego pomagamy zmniejszać zapotrzebowanie na surowce. Zużyte baterie (zwłaszcza baterie litowo-jonowe) oraz zużyty sprzęt elektryczny i elektroniczny zawierają cenne materiały nadające się do recyklingu, które mogą mieć negatywny wpływ na środowisko naturalne i zdrowie użytkownika, jeśli nie zostaną zutylizowane w sposób przyjazny dla środowiska. Przed utylizacją zużytego sprzętu należy usunąć wszelkie zamieszczone na nim dane osobowe.
	Zawsze należy używać okularów ochronnych!
	Należy używać ochroniaczy uszu!
	Nosić odpowiednią maskę ochronną.
	Nosić okulary ochronne!
	Nosić odzież ochronną
	Nosić rękawice ochronne!
	Nosić buty antypoślizgowe!

	Chronić akumulator przed deszczem. Nie używać akumulatora w miejscach wilgotnych lub mokrych.
	Nie rozpylać cieczy palnych.
	Klasa ochrony elektrycznej III.
	Wyjąć wymienny akumulator. Należy utrzymywać w czystości styki elektryczne.
	Osoby postronne należy trzymać w bezpiecznej odległości od opryskiwanego obszaru!
	Nie rozpylać w kierunku ludzi lub zwierząt!
	Nie rozpylać na ścianę!
	Nie rozpylać pod wiatr!
	Nie trzymać dyszy rozpylającej pod górę! Rozpylać tylko w dół!
	Masa własna (w tym jednostka podstawowa, zbiornik, wymienny akumulator)
	Napięcie
	Prąd stały
	Europejski Certyfikat Zgodności
	Brytyjski Certyfikat Zgodności
	Ukraiński Certyfikat Zgodności
	Euroazjatycki Certyfikat Zgodności



## SZÁLLÍTÁS ÉS TÁROLÁS

- Távolítsa el a cserélhető akkumulátort.
- Biztosítsa, hogy minden alkatrészt tiszta és száraz legyen.
- Tisztítsa meg a készüléket az összes idegen anyagtól.
- Szállítás vagy hosszabb tárolás előtt ürítse ki a tartályt.
- Minden egyes használat után ellenőrizze a készüléket tömítetlenség szempontjából. A tömítetlenségeket szerződött ügyfélszolgálati központtal javíttassa meg.
- A permetezőláncza tárolható a tartóban.
- Szállításkor rögzítse a terméket elmozdulás és leesés ellen, hogy elkerülje a sérüléseket és a termék sérülését.
- A készüléket hűvös, száraz és jól szellőző helyen, gyermekektől elzárva tárolja. Kerülje a maró hatású anyagokkal, pl. kerti vegyszerekkel vagy szórósóval való érintkezést. A készüléket ne tárolja a szabadban.

## FENNMARADÓ KOCKÁZAT

Szabályos használat esetén sem lehet minden fennmaradó kockázatot kizárni. A használat során a következő veszélyek keletkezhetnek, amelyekre a kezelőnek különösen figyelnie kell:

Áramütés veszélye. A permetsugarat nem szabad dugaszolóaljakra, kábelekre vagy elektromos készülékekre irányítani.

Veszélyes anyagokkal való érintkezés. A permetezőszerek belelegezve, lenyelve vagy bőrrel érintkezve, ill. szembe kerülve sérüléseket okozhatnak. Vegye a figyelembe a jelen útmutatóban szereplő adatokat és viseljen megfelelő védőfelszerelést.

## HIBAKERESÉS

PROBLÉMA	LEHETSÉGES OK	MEGOLDÁS
Túl alacsony nyomás	Az akku nincs megfelelően feltöltve	Akku feltöltve
Nincs nyomás	Az akku nincs megfelelően feltöltve	Töltse az akkut
Tömítetlenségek	A csatlakozók nincsenek megfelelően csatlakoztatva, a tömítések porózusak	Húzza meg megfelelően a csatlakozókat, cserélje a tömítéseket
A motor nem jár	Az akku lemerült vagy meghibásodott	Töltse vagy cserélje ki az akkut
Nincs permetsugár	A fúvókák eldugultak	Tisztítsa ki a fúvókákat sűrített levegővel vagy megfelelő oldószerrel

## A FÚVÓKÁK ELDUGULTAK

A permetező készüléket azonnal kapcsolja le, ha a fúvókák eldugultak.

Biztosítsa, hogy az akkutartó rekesz megfelelően le legyen zárva.

Használjon védőfelszerelést, pl. védőkesztyűt és védőszemüveget.

Szerelje ki a fúvókákat és tisztítsa ki tiszta vízzel. A meghibásodott szűrőket cserélje ki.

## A TARTÁLY TISZTÍTÁSA

- Biztosítsa, hogy az akkutartó rekesz megfelelően le legyen zárva.
- Vegye le a tartályt az alapkészülekről és helyezze sík felületre megfelelő távolságban az alapkészülettől annak elkerülésére, hogy az alapkészülék maró hatású vegyszerekkel érintkezzen.
- Vegye le a tartály fedelét és töltse fel a tartályt mintegy egyharmaddig tiszta vízzel. Szükség esetén kis mennyiségű háztartási tisztítószert adhat hozzá. Erős szennyeződések esetén meleg (max. 50 °C-os) vizet is tölthet be. Zárja le a fedelet és öblögesse a vizet a tartályban.
- Helyezze vissza a tartályt és permetezze ki a vizet a tartály kiürüléséig. Ügyeljen arra, hogy a permetsugarat ne irányítsa olyan területre, melyet a tartályban maradó vegyszermaradványok károsíthatnának.

- Ismételje meg ezt a műveletet tiszta vízzel addig, amíg a tartály alaposan ki nincs tisztítva. A fúvókákat kívülről tisztítsa le nedvesen, majd kendővel törölje szárazra.
- A tartály külsejét tiszta száraz kendővel törölje le.
- Valamennyi alkatrészt az újbóli beszerelés és a készülék eltávolítása előtt hagyjon jól megszáradni. A tartályfedél behelyezése előtt először mindig a szűrőt helyezze be.

## KARBANTARTÁS

A készülék ellenőrzése rendkívüli gondosságot és szakértelmet igényel. A karbantartási munkákat kizárólag szakképzett szerviztechnikussal végeztesse. Azt ajánljuk, hogy a készüléket küldje el egy szerződött ügyfélszolgálati központra. Karbantartási munkákhoz csak eredeti alkatrészeket használjon.

Csak a jelen útmutatóban leírt beállításokat, ill. javításokat végezze el. Más munkához, kérjük, forduljon egy szerződött ügyfélszolgálati központhoz.

Minden egyes használatot követően tisztítsa meg a készüléket a jelen útmutatóban ismertetettek szerint.

Tisztítás előtt ürítse ki a tartályt.

Ehhez a permetezőszert engedje le a betöltőnyílásból.

A permetezőszert külön, vegyszerekhez való tartályba ürítse le. A permetezőszert ne a tartályban tárolja.

A tartály tisztításához és kiöblítéséhez mindig tiszta vizet használjon. Szükség esetén kis mennyiségű háztartási tisztítószert adhat hozzá.

A készüléket tiszta száraz kendővel törölje le.

Elképzelhető, hogy a tartályt többször ki kell öblítenie.

## Elektromos érintkezők tisztítása

Gondoskodjon róla, hogy a tartály alja és az alapkészülék közötti elektromos érintkezési pontok mindig tiszták maradjanak.

**FIGYELMEZTETÉS!** Az elektromos érintkezők tisztítása előtt távolítsa el a cserélhető akkut. Az érintkezőket száraz, tiszta kendővel tisztítsa le.

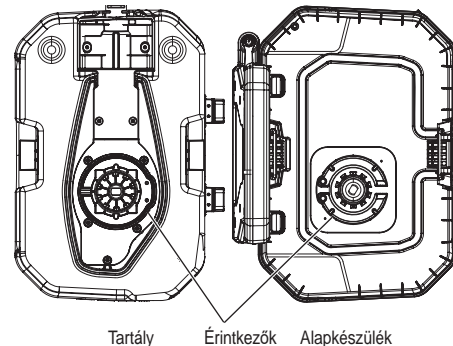

## Ártalmatlanítás

A vegyszermaradványok vagy a szennyezett öblítővíz ártalmatlanítását semmi esetre se végezze vízfolyásokba, szennyvízvezetékbe, lefolyócsatornába, víznyelőkbe vagy csatornaaknába.

A vegyszermaradványokat és az üres tartályokat a hulladékkezelésre vonatkozó helyi előírásoknak megfelelően kell ártalmatlanítani.

## KÜLÖN TARTOZÉK

Csak Milwaukee tartozékokat és Milwaukee pótalkatrészeket szabad használni. Az olyan elemeket, melyek cseréje nincs ismertetve, cseréltesse ki Milwaukee szervizzel (lásd Garancia/Ügyfélszolgálat címei kiadványt).

Igény esetén a készülékről robbantott rajz kérhető a géptípus és a teljesítménycímként található hatjegyű szám megadásával az Ön vevőszolgálatánál, vagy közvetlenül a Techtronic Industries GmbH-től a Max-Eyth-Straße 10, 71364 Winnenden, Németország címen.

## SZÍMBÖLUMOK

	FIGYELEM! FIGYELMEZTETÉS! VESZÉLY!
	Kérjük alaposan olvassa el a tájékoztatót mielőtt a gépet használja.
	Karbantartás, javítás, tisztítás, stb. előtt az akkumulátort ki kell venni a készülékből.
	A hulladékelemeket, az elektromos és elektronikus berendezések hulladékait nem szabad a háztartási hulladékkal együtt ártalmatlanítani. A hulladékelemeket, az elektromos és elektronikus berendezések hulladékait elkülönítve kell gyűjteni és ártalmatlanítani. Az ártalmatlanítás előtt távolítsa el a hulladékelemeket, a hulladékkumulátorokat és az izzókat a berendezésekből. A helyi hatóságoknál vagy szakkereskedőjénél tájékozódjon a hulladékkudvarokról és gyűjtőhelyekről. A helyi rendelkezésektől függően a kiskereskedők kötelesek lehetnek a hulladékelemeket, az elektromos és elektronikus berendezések hulladékait ingyenesen visszavenni. A hulladékelemek, az elektromos és elektronikus berendezések hulladékainak újrahasználatával és újrahasznosításával járuljon hozzá a nyersanyagszükséglet csökkentéséhez. A hulladékelemek (mindenekelőtt a lítium-ion elemek), az elektromos és elektronikus berendezések hulladékai értékes újrahasznosítható anyagokat tartalmaznak, melyek környezetvédelmi szempontból nem megfelelő ártalmatlanítás esetén negatív hatással lehetnek a környezetre és az Ön egészségére. Ártalmatlanítás előtt törölje a használt készüléken lévő lehetséges személyes adatokat.
	Mindig védőszemüveget kell viselni!
	Hallásvédő eszköz használata ajánlott!
	Viseljen megfelelő védőmaszkot.
	Használjon védőruházatot!
	Horzong védőkesztyűt!
	Viseljen erős, csúszásmentes cipőt!

	A cserélhető akkut esőtől védeni kell. A cserélhető akkut ne használja vizes vagy nyirkos területeken.
	Ne permetezzen gyúlékony folyadékokat.
	Elektromos védelmi osztály: III.
	Távolítsa el a cserélhető akkut. Tartsa tisztán az elektromos érintkezőket.
	A közelben lévő személyeket tartsa biztonságos távolságban a munkaterülettől!
	Ne permetezzen emberek vagy állatok irányába!
	Ne permetezzen falra!
	Ne permetezzen széllel szemben!
	Ne tartsa felfelé a permetezőfúvókát! Csak lefelé permetezzen!
	Üres tömeg (alapkészülékkel, tartállyal, cserélhető akkuval)
	Feszültség
	Egyenáram
	Európai megfelelőségi jelölés
	Egyesült királyságbeli megfelelőségi jelölés
	Ukrán megfelelőségi jelölés
	Eurázsiai megfelelőségi jelölés



## PREVAŽANJE IN SKLADIŠČENJE

- Akumulatorsko baterijo vzemite ven.
- Prepričajte se, da so vsi deli čisti in suhi.
- Napravo očistite od vseh tujih snovi.
- Pred transportom ali daljšim shranjevanjem izpraznite rezervoar.
- Po vsaki uporabi preverite, ali naprava pušča. Odpravite puščanje v pooblaščenem servisnem centru.
- Škropilna palica se lahko shrani v držalo.
- Za transport zavarujte izdelek pred premiki ali padci, da preprečite poškodbe oseb ali izdelka.
- Napravo hranite na hladnem, suhem in dobro prezračenem mestu, izven dosega otrok. Izogibajte se stiku z jedkimi snovmi, kot so vrtno kemikalije ali soli za posipanje cest. Ne skladiščite na prostem.

## PREOSTALA TVEGANJA

Tudi pri pravilni uporabi vseh pretalih tveganj ni mogoče izključiti. Pri uporabi lahko pride do sledečih nevarnosti, na katere naj bo uporabnik zmeraj pozoren:

Nevarnost električnega udara! Ne usmerjajte curka tekočine za škropljenje na vtičnice, kable ali električne naprave.

Stik z nevarnimi snovmi. Tekočine za škropljenje lahko povzročijo poškodbe v primeru vdihavanja, zaužitja ali stika s kožo, oz. z očmi. Upoštevajte navodila v tem priročniku in nosite ustrezno zaščitno opremo.

## ISKANJE NAPAK

PROBLEM	MOŽEN VZROK	REŠITEV
Tlak je prenizek	Baterija ni dovolj napolnjena	Napolnite baterijo
Ni tlaka	Baterija ni dovolj napolnjena	Napolnite baterijo
Puščanje	Povezave niso pravilno priključeni, tesnila so porozna	Povezave privijte pravilno, zamenjajte tesnila
Motor ne deluje	Baterija je prazna ali okvarjena	Napolnite ali zamenjajte baterijo
Ni curka tekočine za škropljenje	Šobe so zamašene	Šobe očistite s stisnjanim zrakom, oz. z ustreznim topilom

## ZAMAŠENE ŠOBE

Škropilnico takoj izklopite, če so šobe zamašene. Preverite, ali je predal za baterije pravilno zaprt.

**Nosite zaščitno opremo, kot so rokavice in očala.**

Odstranite šobe in jih očistite s čisto vodo. Zamenjajte okvarjene filtre.

## ČIŠČENJE REZERVOARJA

1. Preverite, ali je predal za baterije pravilno zaprt.
2. Odstranite rezervoar iz osnovne naprave in ga postavite na ravno površino, stran od osnovne naprave, da preprečite stik osnovne naprave s kemikalijami.
3. Odstranite pokrov rezervoarja in napolnite rezervoar s približno eno tretjino čiste vode. Če je potrebno, lahko dodate majhno količino gospodinjinskega detergenta. V primeru močne umazanije lahko rezervoar napolnite tudi s toplo vodo (največ 50 °C). Zaprite pokrov in pretresite vodo v rezervoarju.
4. Ponovno namestite rezervoar in pršite vodo, dokler se rezervoar ne izprazni. Pazite, da vodni curek ne usmerite na območje, ki bi ga lahko poškodovali ostanki kemikalij v rezervoarju.
5. Postopek ponovite s čisto vodo, dokler se rezervoar temeljito ne očisti. Očistite šobe od zunaj z vodo in jih obrišite s krpo.
6. Zunanost rezervoarja obrišite s čisto, suho krpo.
7. Pred ponovno namestitvijo in shranjevanjem naprave pustite, da se vsi deli dobro posušijo. Preden vstavite pokrov rezervoarja, najprej vstavite cedilo.

## VZDRŽEVANJE

Pregled naprave zahteva izjemno skrb in strokovnost. Vzdrževanje lahko opravi samo usposobljen servisier. Priporočamo, da napravo oddate pooblaščenemu servisnemu centru. Za vzdrževanje uporabljajte samo originalne nadomestne dele.

Izvedite samo nastavitve ali popravila, ki so določena v tem priročniku. Za druga dela se obrnite na pooblaščen servisni center.

Napravo očistite po vsaki uporabi, kot je opisano v tem priročniku.

Pred čiščenjem izpraznite rezervoar.

V ta namen izpuscite tekočino za škropljenje iz odprtine za polnjenje.

Tekočino za škropljenje izpuscite v posodo, ki je namenjena za kemikalije. Tekočino za škropljenje ne shranjujte v rezervoarju.

Za čiščenje in izpiranje rezervoarja vedno uporabljajte čisto vodo. Če je potrebno, lahko dodate majhno količino gospodinjinskega detergenta.

Napravo obrišite s čisto, suho krpo.

Morda boste morali večkrat splakniti rezervoar.

## Čiščenje električnih kontaktov

Prepričajte se, da so električne kontaktne točke med spodnjo stranjo rezervoarja in osnovno napravo vedno čiste. **OPOZORILO!** Pred čiščenjem električnih kontaktov odstranite akumulatorsko baterijo. Električne kontakte očistite s suho, čisto krpo.

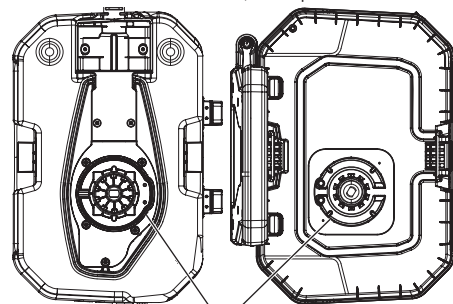

Rezervoar Električni kontakti Osnovna naprava

## Odlaganje

V nobenem primeru ostankov kemikalij ali kontaminirano vodo za izplakovanje ne odvrzite v odtoke, kanalizacijske cevi, kanalizacijske kanale, odtočne kanale ali revizijske jaške. Ostanke kemikalij in prazne posode je treba odstraniti v skladu z lokalnimi predpisi o odpadkih.

## OPREMA

Uporabljajte samo Milwaukee pribor in Milwaukee nadomestne dele. Poskrbite, da sestavne dele, katerih zamenjava ni opisana, zamenjajo v Milwaukee servisni službi (upoštevajte brošuro Garancija aslovi servisnih služb).

Po potrebi je mogoče pri vašem servisnem mestu ali neposredno pri Technonic Industries GmbH, Max-Eyth-Strasse 10, 71364 Winnenden, Germany, naročiti eksplozijsko risbo naprave ob navedbi tipa stroja in na tablici navedene šestmestne številke.

## SIMBOLI

	POZOR! OPOZORILO! NEVARNO!
	Prosimo, da pred uporabo pozorno preberete to navodilo za uporabo.
	Pred vsemi deli na stroji odstranite izmenljivi akumulatorec.
	Odpadnih baterij, odpadne električne in elektronske opreme ne odstranjujte kot nesortirani komunalni odpadki. Odpadne baterije ter odpadno električno in elektronsko opremo je treba zbirati ločeno. Odpadne baterije, odpadne akumulatorje in svetlobne vire je treba odstraniti iz opreme. Za nasvet glede recikliranja in zbirnih mest se obrnite na lokalno oblast ali trgovca. V skladu z lokalnimi predpisi so lahko trgovci na drobno obvezani, da morajo brezplačno vzeti nazaj odpadne baterije ter odpadno električno in elektronsko opremo. Vaš prispevek k ponovni uporabi in recikliranju odpadnih baterij ter odpadne električne in elektronske opreme pomaga pri zmanjšanju povpraševanja po surovinah. Odpadne baterije, še posebej tiste, ki vsebujejo litij, ter odpadna električna in elektronska oprema vsebujejo dragocene materiale, primerne za recikliranje, ki imajo lahko, če niso odstranjeni na okolju prijazen način, škodljive posledice za okolje in zdravje ljudi. Z odpadne opreme izbršite osebne podatke, če obstajajo.
	Zmeraj nosite zaščitna očala!
	Nosite zaščito za sluh!
	Nosite ustrezno zaščitno masko.
	Uporabite zaščitno oblačilo
	Nosite zaščitne rokavice
	Nosite zdrave, neдрseče čevlje!
	Akumulatorsko baterijo zaščitite pred dežjem. Akumulatorsko baterijo ne uporabljajte v vlažnih ali mokrih prostorih.

	Ne pršite vnetljivih tekočin.
	Električni zaščitni razred III.
	Akumulatorsko baterijo vzemite ven. Električni kontakti naj bodo čisti.
	Osebe, ki stojijo zraven, naj bodo v varni razdalji od delovnega območja!
	Ne pršite v smeri ljudi ali živali!
	Ne pršite proti steni!
	Ne pršite proti vetru!
	Razpršilno šobo ne držite navzgor! Pršite samo navzdol!
	Teža prazne naprave (vklj. z osnovno napravo, rezervoarjem, akumulatorsko baterijo)
	Napetost
	Enosmerni tok
	Evropska oznaka za združljivost
	Britanska oznaka za združljivost
	Ukrajinska oznaka za združljivost
	Evrazijska oznaka za združljivost





## TRANSPORT I SKLADIŠTENJE

- Izmjenjivi akumulator odstraniti
- Uvjerite se, da su svi dijelovi čisti i suhi.
- Napravu očistite od svih stranih tvari.
- Ispraznite spremnik prije transporta ili duže pohrane.
- Kontrolirajte napravu poslije svake uporabe u svezi mjesta propuštanja. Mjesta propuštanja dati na popravak jednom ovlaštenom servisnom centru.
- Raspršivački nastavak se može sačuvati u pričvršćenju.
- Za prijevoz, osigurajte uređaj protiv pomicanja ili pada kako biste spriječili povrede osoba ili oštećenja na uređaju.
- Napravu čuvajte na jednom hladnom, suhom i dobro provjetrenom mjestu van dohvata djece. Izbjegavajte kontakt s nagriznim sredstvima kao što su vrtno kemikalije ili sol za posipanje. Ne skladištiti na vanjskom prostoru.

## OSTATAK RIZIKA

I kod pravilne uprabe se ne mogu isključiti svi ostaci rizika. Kod uporabe mogu nastati sljedeće opasnosti, na koje poslušio mora obratiti posebnu pažnju:

Opasnost od strujnog udara. Raspršivački mlaz ne uperiti prema utičnicama, kablovima ili električnim napravama.

Kontakt s opasnim tvarima. Raspršivačka sredstva mogu kod inhaliranja, gutanja ili kontakta s kožom odn. očima prouzročiti ozljede. Poštivajte podatke u ovoj uputi i nosite jednu prikladnu zaštitnu opremu.

## TRAŽENJE POGREŠKE

PROBLEM	MOGUĆI UZROCI	RJEŠENJE
Prenizak tlak	Akumulator nedovoljno napunjen	Akumulator puniti
Bez tlaka	Akumulator je nedovoljno napunjen	Akumulator napuniti
Propusna mjesta	Priključci nisu pravilno priključeni, brtve porozne	Priključke pravilno stegnute, brtve promijeniti
Motor ne radi	Akumulator prazan ili defektan	Akumulator puniti ili promijeniti
Nema raspršivačkog mlaza	Sapnice zapušene	Sapnice očistiti komprimiranim zrakom ili jednim prikladnim otapalom

## ZAPUŠENA SAPNICA

Raspršivač odmah isključiti ako su sapnice zapušene.

Uvjeriti se da je pretinac za akumulator pravilno zatvoren.

**Nositi zaštitnu opremu kao rukavice i zaštitne naočale.**

Sapnice izgraditi i očistiti čistom vodom. Defektne filtere promijeniti.

## ČIŠĆENJE SPREMNIKA

- Uvjeriti se da je pretinac za akumulator pravilno zatvoren.
- Spremnik skinuti s matične naprave i odložiti na jednu ravnu površinu na razmaku od matične naprave, kako bi se izbjeglo da matična naprava ne dođe u dodir s jakim kemikalijama.
- Poklopac spremnika skinuti i spremnik za oko jednu trećinu napuniti čistom vodom. Po potrebi se mogu dodati manje količine kućnog sredstva za čišćenje. Kod jakih onečišćenja možete napuniti i toplu vodu (max. 50 °C). Zatvorite poklopac i promućkajte vodu u spremniku.
- Ponovno umetnite spremnik i raspršite vodu sve dok spremnik nije prazan. Pazite na to, da se mlaz raspršivanja ne usmjerava protiv nekog područja, koje bi moglo biti oštećeno kemijskim ostacima u spremniku.
- Ponovite ovaj postupak sa čistom vodom, sve dok spremnik nije temeljito očišćen. Sapnice izvana čistiti mokro i obrisati jednom suhom krpom.
- Vanjsku stranu obrisati jednom čistom, suhom krpom.

- Sve dijelove prije ponovne ugradnje i skladištenja naprave ostaviti da se dobro osuše. Prije postavljanja poklopca spremnika najprije uvijek umetnuti sito.

## ODRŽAVANJE

Inspekcija naprave zahtjeva veliku pažnju i stručno znanje. Radove održavanja prepustite kvalificiranim servisnim tehničarima. Preporučujemo slanje naprave jednom ovlaštenom servisnom centru. Za radove održavanja primijenite samo originalne rezervne dijelove.

Izvodite samo podešavanja odn. popravke koje su navedene u ovoj uputi. Za druge radove molimo da se obratite jednom ovlaštenom servisnom centru.

Napravu čistite poslije svake uporabe, kao što je to opisano u ovoj uputi.

Prije čišćenja ispraznite spremnik.

S time u svezi ispusite raspršivačko sredstvo kroz otvor za punjenje.

Ispraznite raspršivačko sredstvo u jednu za kemikalije predviđenu posudu. Raspršivačko sredstvo ne sačuvati u spremniku.

Za čišćenje i ispiranje spremnika uporabite uvijek čistu vodu. Po potrebi možete dodati i manju količinu kućnog sredstva za čišćenje.

Napravu obrisati jednom čistom i suhom krpom.

U određenom slučaju morate spremnik više puta isprati.

## Čišćenje električnih kontakata

Pobrinite se za to, da električne kontaktne točke između donje strane spremnika i matične naprave uvijek ostanu čiste. **UPOZORENJE** Odstranite prije čišćenja električnih kontakata promijenjivi akumulator. Očistite kontakte jednom suhom, čistom krpom.

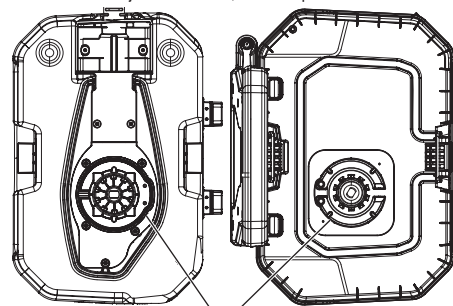

Spremnik Kontakti Matična naprava

## Zbrinjavanje

Kemijske ostatke ili onečišćenu ispiraćku vodu ni u kome slučaju ne zbrinuti u vodene tokove, vodove otpadne vode, kanale otpadne vode, gnojnice ili kanalna okna.

Ostaci kemikalija i prazne posude se moraju zbrinuti prema mjesnim propisima o otpadu.

## OPREMA

Promijeniti samo Milwaukee opremu i Milwaukee rezervne dijelove. Sastavne dijelove, čija zamjena nije opisana, dati zamijeniti kod jedne od Milwaukee servisnih službi (poštivati brošuru Garancija/Adrese servisa).

Po potrebi se crtež pojedinih dijelova aparata uz navođenje podatka o tipu stroja i šestznamenastog broja na pločici snage može zatražiti kod vašeg servisa ili direktno kod Techtronic Industries GmbH, Max-Eyth-Straße 10, 71364 Winnenden, Njemačka.

## SIMBOLI

	PAŽNJA! UPOZORENJE! OPASNOST!
	Molimo da pažljivo pročitate uputu o upotrebi prije puštanja u rad.
	Prije svih radova na stroju izvaditi bateriju za zamjenu.
	Stare baterije, električni i elektronički uređaji se ne smiju zbrinjivati skupa sa kućnim smećem. Stare baterije, električni i elektronički uređaji se moraju odvojeno skupljati i zbrinuti. Prije zbrinjavanja odstranite stare baterije, stare akumulatore i rasvjetna sredstva iz uređaja. Raspadajte se kod mjesnih vlasti ili kod Vašeg stručnog trgovca o mjestima recikliranja i mjestima skupljanja. Zavisno o mjesnim odredbama stručni trgovci mogu biti obavezati, stare baterije i električne i elektroničke stare uređaje besplatno uzeti nazad. Doprinesite kroz ponovnu primjenu i recikliranje Vaših starih baterija, električnih i elektronskih uređajatom, da se potreba za sirovinama smanji. Stare baterije (prije svega litij-ionske baterije, električne i elektronske stare uređaje sadrže dragocjene, ponovno uporabljive materijale, koje bi kod zbrinjavanja protivno očuvanju okoline mogli imati negativne posljedice za okolinu i Vaše zdravlje. Prije zbrinjavanja izbrišite postojeće podatke koji se odnose na osobe, koji se po mogućnosti nalaze na Vašem starom uređaju.
	Uvijek nositi zaštitne naočale!
	Nositi zaštitu sluha!
	Nositi prikladnu zaštitnu masku.
	Nositi zaštitnu odjeću
	Nositi zaštitne rukavice!
	Nosite robusne i protuklizne cipele!
	Promjenjivi akumulator štititi od kiše. Promjenjivi akumulator ne koristiti na vlažnim ili mokrim područjima.

	Ne raspršivati nikakve zapaljive tekućine.
	Električna zaštitna klasa III.
	Promjenjivi akumulator odstraniti. Električne kontakte držati čistima.
	Prisutne osobe držati na jednom sigurnom razmaku od radnog područja!
	Ne raspršivati u smjeru ljudi ili životinja!
	Ne raspršivati prema nekom zidu!
	Ne raspršivati prema vjetru!
	Raspršivačku sapnicu ne držati nagore! Ne raspršivati nadole!
	Prazna težina (uklj. matična naprava, spremnik, promjenjivi akumulator)
	Napon
	Istosmjerna struja
	Europski znak suglasnosti
	Britanski znak suglasnosti
	Ukrajinski znak suglasnosti
	Euroazijski znak suglasnosti



- Iztukšojiet tvertni pirms transportēšanas vai ilgākās uzglabāšanas.
- Pēc katras lietošanas reizes pārbaudiet, vai ierīcei nav nehermētisku vietu. Lūdziet veikt nehermētisku vietu remontu tikai pilnvarotam klientu apkalpošanas centram.
- Smidzinātāja stobru var uzglabāt turētājā.
- Transportējot nostipriniet ierīci, lai tā nekustētos un neapgāztos, jo tas var izraisīt miesas bojājumus un ierīces bojājumus.
- Uzglabājiet ierīci vēsā, sausā un labi vēdinātā, kā arī bērniem nepieejamā vietā. Izvaieties no kontakta ar kodīgiem līdzekļiem, piem., dārzeņu ķīmikālijām vai uz ceļiem kaisāmo sāli. Neuzglabājiet ārpus telpām.

### ATLIKUŠAIS RISKS

Arī, pareizi lietojot ierīci, nav iespējams izslēgt pilnīgi visus riskus. Lietojot ierīci, var rasties šāds apdraudējums, kam lietotājam jāpievērš īpaša uzmanība:

Strāvas trieciena draudi. Nevērsiet smidzināšanas strūklu kontaktlīdzdu, kabeļu vai elektroierīču virzienā.

Kontakts ar bīstamām vielām. Inhalējot, norijot vai nonākot saskarē ar ādu vai acīm, izsmidzināmie līdzekļi var radīt savainojumus. Ievērojiet šajā instrukcijā sniegtās ziņas un valkājiet piemērotu aizsargapriekojumu.

### VEAOTSING

PROBLĒMA	IESPĒJAMĀIS CĒLONIS	RISINĀJUMS
Pārāk zems spiediens	Akumulators nav pietiekami uzlādēts	Uzlādēt akumulatoru
Nav spiediena	Akumulators nav pietiekami uzlādēts	Uzlādēt akumulatoru
Nehermētiskas vietas	Pieslēgumi nav pareizi pieslēgti, poraini blīvējumi	Kārtīgi pievilkt pieslēgumus, nomainīt blīvējumus
Dzinējs neiedarbojas	Tukšs vai bojāts akumulators	Uzlādēt vai nomainīt akumulatoru
Nav izsmidzināšanas strūkļas	Sprauslas ir aizsprostotas	Iztīrīt sprauslas ar saspiestu gaisu vai piemērotu šķīdinātāju

### AIZSĒRĒJUŠAS SPRAUSLAS

Uzreiz izslēdziet smidzinātāju, ja ir aizsērējušas sprauslas.

Pārļiecinieties, ka akumulatora nodalījums ir pareizi pieslēgts.

**Valkājiet aizsargapriekojumu, piemēram, aizsargcimdus un aizsargbrilles.**

Demontējiet sprauslas un iztīriet ar tīru ūdeni. Nomainiet bojātos filtrus.

### TVERTNES TĪRĪŠANA

1. Pārļiecinieties, ka akumulatora nodalījums ir pareizi pieslēgts.
2. Noņemiet tvertni no pamatierīces un novietojiet to uz līdzena laukuma, ieturot piemērotu attālumu no pamatierīces, lai novērstu, ka pamatierīce nonāk kontaktā ar asām ķīmikālijām.
3. Noņemiet tvertnes vāku un piepildiet tvertni aptuveni līdz trešdaļai ar tīru ūdeni. Vajadzības gadījumā varat pievienot nedaudz mājsaimniecībā izmantojama tīrīšanas līdzekļa. Spēcīgu netīrumu gadījumā varat iepildīt arī siltu ūdeni (maks. 50 °C). Aizveriet vāku un ielejiet ūdeni tvertnē.
4. Ievietojiet tvertni atpakaļ un izsmidziniet ūdeni, līdz tvertne ir tukša. Pievērsiet uzmanību tam, lai novērstu smidzināšanas strūklu uz zonu, kurai varētu tikt nodarīts kaitējums tvertnē palikušo ķīmikāliju dēļ.
5. Atkārtējiet šo procedūru ar tīru ūdeni, līdz tvertne ir pamatīgi iztīrīta. Veiciet sprauslu slapjo tīrīšanu no ārpuses un noslaukiet tās sausas ar drānu.
6. Noslaukiet tvertnes ārpusi ar tīru, sausu drānu.
7. Pirms daļu iekļaušanas atpakaļ un ierīces novietošanas uzglabāšanai ļaujiet visām daļām kārtīgi nožūt. Pirms tvertnes vāka ievietošanas vienmēr vispirms ievietojiet sietu.

### APKOPE

Ierīces pārbaude prasa ārkārtēju rūpību un lietpratību. Uzticiet apkopes darbu veikšanu tikai kvalificētam servisa tehniķim. Mēs iesakām nosūtīt ierīci pilnvarotam klientu apkalpošanas centram. Apkopes darbiem lietojiet tikai oriģinālās rezerves daļas.

Veiciet tikai šajā instrukcijā aprakstītos iestatījumus un remontus. Citu darbu gadījumā, lūdzu, vērsieties pilnvarotā klientu apkalpošanas centrā.

Iztīriet ierīces pēc katras lietošanas, kā aprakstīts šajā instrukcijā.

Pirms tīrīšanas iztukšojiet tvertni.

Šim nolūkam izceļiniet izsmidzināmo līdzekli pa iepildes atveri.

Iztukšojiet izsmidzināmo līdzekli speciāli ķīmikālijām paredzētā traukā. Neuzglabājiet izsmidzināmo līdzekli smidzinātāja tvertnē.

Tvertnes tīrīšanai un skalošanai vienmēr izmantojiet tīru ūdeni. Vajadzības gadījumā varat pievienot nedaudz mājsaimniecībā izmantojama tīrīšanas līdzekļa.

Noslaukiet ierīci ar tīru, sausu drānu.

Iespējams, jums būs jāizskalo tvertne vairākas reizes.

### Elektrisko kontaktu tīrīšana

Rūpējieties par to, lai elektriskie kontakti starp tvertnes apakšdaļu un pamatierīci vienmēr būtu tīri. **BRĪDINĀJUMS!** Pirms elektrisko kontaktu tīrīšanas izņemiet maiņas akumulatoru. Notīriet kontaktus ar sausu, tīru drānu.

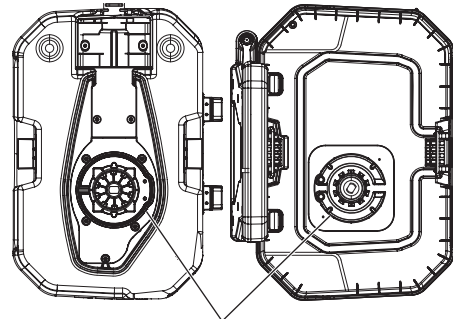

Tvertne    Kontakti    Pamatierīce

### Utilizēšana

Nekādā gadījumā neutilizējiet ķīmikāliju atlikumus vai netīru skalošanas ūdeni ūdenstecēs, kanalizāciju vados, notekūdens kanālos, renēs vai kanālu šahtās.

Ķīmikāliju atliekas un tukši trauki ir jāutilizē atbilstoši vietējiem priekšrakstiem par atkritumiem.

### PIEDERUMI

Izmantojiet tikai firmu Milwaukee piederumus un firmas Milwaukee rezerves daļas. Lieciet nomainīt detaļas, kuru nomaina nav aprakstīta, kādā no firmu Milwaukee klientu apkalpošanas servisiem. (Skat. brošūru "Garantija/klientu apkalpošanas serviss".)

Pēc pieprasījuma, Jūsu Klientu apkalpošanas centrā vai pie Technotronic Industries GmbH, Max-Eyth-Straße 10, 71364 Winnenden, Vācijā, ir iespējams saņemt iekārtas montāžas rasējumu, iepriekš norādot iekārtas modeli un sērijas numuru, kas atrodas uz datu plāksnītes un sastāv no sešiem simboliem.

### SIMBOLI

	<b>UZMANĪBU! BĪSTAMI!</b>
	Pirms sākt lietot instrumentu, lūdzu, izlasiet lietošanas pamācību.
	Pirms mašīnai veikt jebkāda veida apkopes darbus, ir jāizņem arī akumulators.
	Neutilizējiet bateriju atkritumus, elektrisko un elektronisko iekārtu atkritumus kā nešķīrotus sadzīves atkritumus. Bateriju atkritumi un elektrisko un elektronisko iekārtu atkritumi ir jāsavāc atsevišķi. Bateriju atkritumi, akumulatoru atkritumi un gaismas avotu atkritumi ir jānoņem no iekārtas. Sazinieties ar vietējo iestādi vai mazumtirgotāju, lai iegūtu padomus par atveidojamo atkritumu savākšanas punktu. Atkārbā no vietējiem noteikumiem, mazumtirgotājiem var būt pienākums bez maksas pieņemt atpakaļ bateriju atkritumus un elektrisko un elektronisko iekārtu atkritumus. Jūsu ieguldījums bateriju atkritumu un elektrisko un elektronisko iekārtu atkritumu atkārtotā izmantošanā un atveidošanā ir jānodrošina, kas var negatīvi ietekmēt vidi un cilvēku veselību, ja tie netiek izmantoti viedai draudzīgā veidā. No iekārtu atkritumiem izdzēsiet personāla datus, ja tādi ir.
	Vienmēr lietojiet aizsargbrilles!
	Nēsāt trokšņa slāpētāju!
	Valkājiet piemērotu aizsargmasku.
	Jāizmanto aizsargapģērbs
	Jāvalkā aizsargcimdi!
	Valkājiet robustus, neslīdīgus apavus!

	Sargājiet maiņas akumulatoru no lietus. Neizmantojiet maiņas akumulatoru mitrās vai slapjās zonās.
	Neizsmidziniet uzliesmojošus šķidrumus.
	Elektriskā aizsardzības klase III.
	Izņemiet maināmo akumulatoru. Turiet elektriskos kontaktus tīrus.
	Nodrošiniet, ka apkārt esošās personas atrodas drošā attālumā no darba zonas!
	Neizsmidziniet cilvēku vai dzīvnieku virzienā!
	Nesmīdziniet pret sienu!
	Nesmīdziniet pret vēju!
	Neturiet smidzinātāja sprauslu uz augšu! Smidziniet virzienā uz leju!
	Pašmasa (kopā ar pamatierīci, tvertni, maiņas akumulatoru)
	Spriegums
	Līdzstrāva
	Eiropas atbilstības zīme
	Lielbritānijas atbilstības zīme
	Ukrainas atbilstības zīme
	Eiropas atbilstības zīme



## GABENIMAS IR SAUGOJIMAS

- Išimkite keičiamą akumulatorių.
- Išitinkinkite, kad visos dalys yra švarios ir sausos.
- Išvalykite prietaisą nuo visų pašalinių medžiagų.
- Prieš transportavimą arba planuojant įrenginio ilgesnį sandėliavimą, ištuštinkite baką.
- Po kiekvieno naudojimo patikrinkite, ar įrenginyje nėra nesandarių vietų. Sutvarkyti nesandarias vietas patikėkite tik įgaliotam techninės priežiūros centrui.
- Purškimo kotą galima laikyti ant laikiklio.
- Paruošiant gabenimui, gaminį reikia pritvirtinti, kad nepjudėtų ir nenukristų, nes priešingu atveju jis gali sužaloti žmones arba sugesti pat.
- Laikykite prietaisą vėsioje, sausoje, gerai vėdinamoje, vaikams nepasiekiamoje vietoje. Venkite kontakto su šėdinančiomis medžiagomis, pvz., sodui skirtoms cheminėmis medžiagomis ar kelių druska. Nesaugokite prietaiso lauke.

## LIEKAMOJI RIZIKA

Net ir tinkamai naudojant įrenginį neįmanoma apsaugoti nuo visų liekamųjų rizikų. Naudojant įrenginį gali kilti šie pavojai, į kuriuos naudotojui ypač svarbu atkreipti dėmesį:

Elektra smūgio pavojus. Nenukreipkite purškalo srovės į elektros laidus, laidus arba elektros prietaisus.

Kontaktas su pavojingomis medžiagomis. Purškalai gali sukelti sužalojimą įkvėpus, prarijus, patekus ant odos arba į akis. Laikykites šioje instrukcijoje pateiktų nurodymų ir dėvėkite tinkamas apsaugines priemones.

## KLaidų paieška

PROBLEMA	GALIŲ PRIEŽASTIS	SPRENDIMAS
Slėgis per žemas	Baterija nepakankamai įkrauta	Įkraukite akumulatorių
Nėra slėgio	Baterija nepakankamai įkrauta	Įkraukite akumulatorių
Nesandarios vietos	Prijungimai nėra tinkamai prijungti, tarpinės poringos	Priveržkite jungtis, pakeiskite tarpines
Variklis neveikia	Baterija tuščia arba sugedusi	Įkraukite arba pakeiskite akumulatorių
Nėra purškimo srovės	Purškūtai užsikimšę	Išvalykite purškūtus suslėgtu oru arba tinkamu tirpikliu

## UŽSIKIMŠĖ PURKŠTUKAI

Jei purškūtai užsikimšę, nedelsdami išjunkite purškūta.

Išitinkinkite, kad akumulatoriaus skyrius yra tinkamai uždarytas.

**Dėvėkite apsaugines priemones, pvz., pirštines ir apsauginius akinius.**

Nuimkite purškūtus ir nuvalykite švari vandeniu. Pakeiskite sugedusius filtrus.

## REZERVUARO VALYMAS

- Išitinkinkite, kad akumulatoriaus skyrius yra tinkamai uždarytas.
- Nuimkite baką nuo pagrindinio įrenginio ir padėkite jį ant lygaus paviršiaus kiek toliau nuo pagrindinio įrenginio, kad pagrindinis įrenginys nesilieštų su stipriomis cheminėmis medžiagomis.
- Nuimkite rezervuaro dangtelį ir užpildykite rezervuarą švari vandeniu maždaug trečdaliu. Prireikus, galite įpilti nedidelį kiekį buitinio ploviklio. Jei nešvarumų daug, galite įpilti šilto vandens (ne daugiau nei 50 °C temperatūros). Uždarykite dangtį ir pakratykite rezervuarą su vandeniu.

- Vėl uždekite rezervuarą ir išpurškite visą vandenį, kol rezervuaras bus tuščias. Būkite atsargūs, kad purškalo srovė nebūtų nukreipta į zoną, kurią gali sugadinti rezervuare likę chemikalų likučiai.
- Šį procesą kartokite su švari vandeniu, kol rezervuaras bus kruopščiai išvalytas. Iš išorės išplaukite purškūtus vandeniu ir nuvalykite sausu audiniu.
- Nuvalykite rezervuarą iš išorės švaria, sausa šluoste.
- Prieš naujai montuojant arba prieš sandėliuojant įrenginį, leiskite jam gerai išdžiūti. Prieš įdedant rezervuaro dangtelį, pirmiausia visada įdėkite sietelį.

## TECHNINIS APATARNAVIMAS

Prietaiso tikrinimas reikalauja ypatingo atsargumo ir patirties. Paveskite atlikti techninės priežiūros darbus tik kvalifikuotam techninio aptarnavimo specialistui. Rekomenduojame išsiųsti prietaisą įgaliotam klientų aptarnavimo centrui. Techninio aptarnavimo darbams naudokite tik originalias atsargines dalis.

Atlikite tik šioje instrukcijoje nurodytus nustatymus ar remontą. Dėl kitų darbų kreipkitės į įgaliotą klientų aptarnavimo centrą.

Kiekvieną kartą pasinaudojus įrenginiu, jį išvalykite, kaip aprašyta šioje instrukcijoje.

Prieš valydami, ištuštinkite rezervuarą.

Norėdami tai padaryti, išpurškite purškėlį iš užpildymo angos.

Išpurškite purškėlį į specialų chemikalams skirtą indą. Nelaikykite purškūtu rezervuarą.

Rezervuarui valyti ir skalauti visada naudokite švarų vandenį. Prireikus, galite įpilti nedidelį kiekį buitinio ploviklio.

Nuvalykite rezervuarą švaria, sausa šluoste.

Gali prireikti keletą kartų išskalauti rezervuarą.

## Elektrinių kontaktų valymas

Išitinkinkite, kad elektriniai kontaktiniai taškai tarp rezervuaro dugno ir pagrindinio įrenginio visada lieka švarūs. **ĮSPĖJIMAS!** Prieš valydamas elektrinius kontaktus, išimkite keičiamosios baterijos akumulatorių. Nuvalykite kontaktus sausa, švaria šluoste.

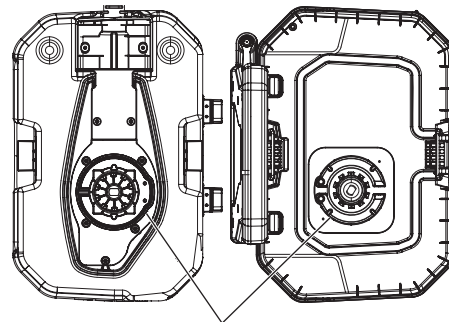

Rezervuaras Kontaktai Pagrindinis įrenginys

## Šalinimas

Niekada neišmeskite chemikalų likučių ar užteršto skalavimo vandens į vandens telkinius, nutekamųjų vandenų kanalizaciją ar kolektorių, vandens nuotekų imtuvą ar kanalizacijos šulinius. Chemikalų likučiai ir tuščios talpos turi būti utilizuojami pagal vietines atliekų tvarkymo taisykles

## PIEDAS

Naudokite tik „Milwaukee“ priedus ir „Milwaukee“ atsargines dalis. Dalis, kurių keitimas neaprašytas, leidžiama keisti tik „Milwaukee“ klientų aptarnavimo skyriams (žr. garantiją/klientų aptarnavimo skyrių adresus brošiūroje).

Esant poreikiui, nurodžius mašinos modelį ir šešiaženklį numerį, esantį ant specifikacijų lentelės, klientų aptarnavimo centre arba tiesiogiai „Tectronic Industries GmbH“, Max-Eyth-Str. 10, 71364 Winnenden, Vokietija, galite užsakyti išplėstinį prietaiso brėžinį.

## SIMBOLIAI

	DĖMESIO! ĮSPĖJIMAS! PAVOJUS!
	Prieš pradėdami dirbti su prietaisu, atidžiai perskaitykite jo naudojimo instrukciją.
	Prieš atlikdami bet kokius darbus įrenginyje, išimkite keičiamą akumulatorių.
	Neišmeskite baterijų atliekų, elektros ir elektroninės įrangos atliekų kaip nerūšiuotų komunalinių atliekų. Baterijų ir elektros bei elektroninės įrangos atliekos turi būti surenkamos atskirai. Iš įrangos turi būti pašalintos baterijų, akumuliatorių atliekos ir šviesos šaltiniai. Patarimų dėl perdirbimo ir surinkimo vietos kreipkitės į vietinę instituciją arba parduovą. Priklauso nuo vietos teisės aktų, mažmenininkai gali būti įpareigoti nemokamai priimti atgal senas baterijas, seną elektros ir elektronikos įrangą. Jūsų indėlis į pakartotinį baterijų ir elektros bei elektroninės įrangos atliekų panaudojimą ir perdirbimą padeda sumažinti žaliavų poreikį. Akumuliatorių, ypač kurių sudėtyje yra ličio, ir elektros bei elektroninės įrangos atliekose yra vertingų, perdirbamų medžiagų, kurios gali neigiamai paveikti aplinką ir žmonių sveikatą, jei jos nebus šalinamos aplinką tausojančiu būdu. Ištrinkite personalo duomenis iš įrangos atliekų, jei tokių yra.
	Nuolat dėvėkite apsauginius akinius!
	Nešioti klausos apsaugines priemones!
	Naudokite tinkamą respiratorių.
	Dėvėkite apsauginius drabužius
	Lietojiet aizsardžības cimdus!
	Avėkite tvirtus, neslystančius batus!
	Apsaugokite keičiamąją bateriją nuo lietaus. Nenaudokite keičiamosios baterijos drėgnoje ir šlapiose vietose.

	Nepurškite degių skysčių.
	Elektros įrenginių saugos klasė III.
	Išimkite keičiamą akumulatorių. Elektrinius kontaktus laikykite švarius.
	Prietaisą laikykite saugiu atstumu nuo aplink jus esančių asmenų!
	Nepurškite žmonių ar gyvūnų kryptimi!
	Nepurškite ant sienos!
	Nepurškite prieš vėją!
	Nelaikykite purškimo antgalio nukreipto į viršų! Purškite tik į apačią!
	Tuščio purškūto svoris (įskaitant pagrindinį įrenginį, rezervuarą, keičiamą akumulatorių)
V	Įtampa
	Nuolatinė srovė
	Europos atitikties ženklas
	Britanijos atitikties ženklas
	Ukrainos atitikties ženklas
	Eurazijos atitikties ženklas



## TRANSPORT JA HOIUSTAMINE

- Eemaldage asendusaku.
- Veenduge, et kõik osad oleks puhtad ja kuivad.
- Puhastage seade kõikidest võrainetest.
- Tühjendage paak enne seadme transportimist või pikemaks ajaks hoiule panemist.
- Kontrollige seadet pärast iga kasutamist lekete suhtes. Laske lekkivad kohad parandada volitatud klienditeeninduspunkti.
- Pihustusotsakut saab hoida hoidikus.
- Vedamise ajal tõkestage kultivaator liikuma hakkamise ja alla kukkumise vastu, et vältida kehavigastusi ja masinaosade kahjustamist.
- Hoidke seadet jahedas, kuivas ja hästi õhutatud kohas, laste käeulatuses eemal. Vältige kokkupuutumist söövitatavate ainetega, nagu aianduskemikaalid või puistesool. Ärge hoidke vabas õhus.

## JÄÄKOHT

Jääkohud ei ole välistatud ka otstarbekohase kasutamise korral. Kasutamisel võivad tekkida järgmised ohud, millele kasutaja peab eriliselt tähelepanu pöörama:

Elektrilöögi oht. Ärge suunake pihusti juga pistikupesadele, juhtmetele või elektriseadmetele.

Kokkupuude ohtlike ainetega. Pihustusained võivad sissehingamisel, allaneelamisel või nahale või silma sattumisel tekitada vigastusi. Järgige käesolevas juhendis toodud juhiseid ja kandke sobivat kaitsevarustust.

## TRAUCËJUMMEKLËŠANA

PROBLEEM	VÕIMALIK PÕHJUS	LAHENDUS
Rõhk liiga madal	Aku pole piisavalt laetud	Laadige akut
Rõhk puudub	Aku pole piisavalt laetud	Laadige akut
Lekked	Liitmikud pole õigesti ühendatud, tihendid poorsed	Keerake liitmikud korralikult kinni, vahetage tihendid välja
Mootor ei tööta	Aku tühi või defektne	Laadige akut või vahetage see välja
Pihustajuga puudub	Düüsid ummistunud	Puhastage düüsid suruõhuga või sobiva lahustiga

## DÜÜSID UMMISTUNUD

Lülitage pihustusseade kohe välja, kui düüsid on ummistunud.

Kontrollige, et akusahtel oleks korralikult suletud.

**Kandke kaitsevarustust, nagu kindad ja kaitseprillid.**

Võtke düüsid maha ja puhastage puhta veega. Vahetage defektsed filtrid välja.

## PAAGI PUHASTAMINE

1. Kontrollige, et akusahtel oleks korralikult suletud.
2. Võtke paak põhiseadmelt maha ja asetage põhiseadme eemale tasasele pinnale, vältimaks põhiseadme kokkupuutumist tugevate kemikaalidega.
3. Võtke paagi kaas maha ja täitke paak umbes ühe kolmandiku ulatuses puhta veega. Vajadusel võite lisada veidi olmpuhastusvahendit. Tugeva määrdumise korral võite paaki valada soojat vett (max 50 °C). Sulgege kaas ja loksutage vett paagis.
4. Paigaldage paak tagasi ja pihustage vett, kuni paak on tühi. Jälgige, et pihustajuga ei suunataks piirkonda, mida paagis olevad kemikaalid kahjustada võivad.
5. Korrake toimingut puhta veega, kuni paak on täielikult puhastatud. Puhastage düüsid väljast veega ja kuivatage puhta lapiga.
6. Pühkige paagi välispind puhta, kuiva lapiga puhtaks.

7. Laske kõikidel osadel enne tagasipaigaldamist ja seadme hoiulepanekut hästi kuivada. Enne paagi kaane pealepanekut paigaldage alati esmalt sõel.

## HOOLDUS

Seadme kontrollimine eeldab erilist hoolsust ja asjatundlikkust. Laske hooldustöid teha ainult kvalifitseeritud hooldustehnikul. Soovitame saata seade volitatud klienditeeninduspunkti. Kasutage hooldustööde tegemisel ainult originaalvaruosi.

Tehke ainult käesolevas juhendis kirjeldatud seadistus- ja parandustöid. Muude tööde tegemiseks pöörduge volitatud klienditeeninduspunkti.

Puhastage seade pärast iga kasutamist, nagu kirjeldatud käesolevas juhendis.

Tühjendage paak enne puhastamist.

Selleks valage pihustusaine täiteavast välja.

Valage pihustusaine välja spetsiaalsesse, kemikaalide jaoks mõeldud anumasse. Ärge hoiustage pihustusainet paagis.

Kasutage paagi puhastamiseks ja loputamiseks alati puhat vett. Vajadusel võite lisada veidi olmpuhastusvahendit.

Pühkige seadet puhta, kuiva lapiga.

Võimalik, et paaki tuleb mitu korda loputada.

## Elektriliste kontaktide puhastamine

Hooldage, et elektrilised ühenduspunktid paagi põhja ja põhiseadme vahel oleks alati puhtad. **HOIATUS!** Enne elektriliste kontaktide puhastamist eemaldage aku. Puhastage kontaktid kuiva, puhta lapiga.

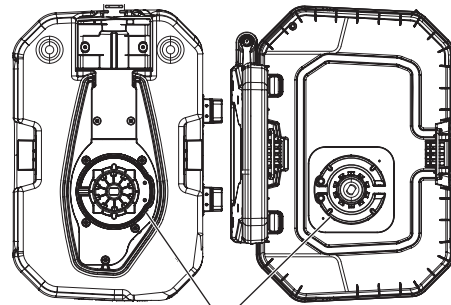

Paak Kontaktid Põhiseade

## Utiliseerimine

Ärge valage kemikaalide jääke või musta loputusvett mingil juhul veekogudesse, kanalisatsioonitorudesse, heitvee torustikku, sadeveekaevudesse või kanalisatsiooni šahtidesse.

Kemikaalide jäägid ja tühjad mahutid tuleb utiliseerida vastavalt kohalikele jäätmeid käsitlevatele õigusaktidele.

## TARVIKUD

Kasutage ainult Milwaukee tarvikuid ja Milwaukee tagavaraosi. Detailid, mille väljavahetamist pole kirjeldatud, laske välja vahetada Milwaukee klienditeeninduspunkti (vaadake brošüüri garantii / klienditeeninduste aadressid).

Vajadusel saab nõuda seadme plahvatusjoonise võimsussildil oleva masinatüübi ja kuuekohalise numbri alusel klienditeeninduspunkti või vahetult firmalt Techtronic Industries GmbH, Max-Eyth-Straße 10, 71364 Winnenden, Germany.

## SÜMBOLID

	ETTEVAATUST! TÄHELEPANU! OHUD!
	Palun lugege enne käiklaskmist kasutamishüvend hoolikalt läbi.
	Enne kõiki töid masina kallal võtke vahetatav aku välja.
	Ärge kõrvaldage patareide, elektri- ja elektroonikaseadmete jäätmeid sorteerimata olmejäätmetena. Akude, elektri- ja elektroonikaseadmete jäätmed tuleb koguda eraldi. Akude, akumulaatorite ja valgusallikate jäätmed tuleb seadmetest eemaldada. Küsige oma kohalikust omavalitsusest või jaemüüjal nõuandeid ringlussevõtu ja kogumispunkti kohta. Olenevalt kohalikest määrustest võib jaemüüjal lasuda kohustus võtta akude, elektri- ja elektroonikaseadmeid vastu tasuta. Teie panus akude, elektri- ja elektroonikaseadmete jäätmete korduskasutusse ja ringlussevõtu aitab vähendada nõudlust toorainete järele. Akud, eriti liitiumakud ning elektri- ja elektroonikaseadmete jäätmed, sisaldavad väärtuslikke taaskasutatavaid materjale, mis võivad kahjustada keskkonda ja inimeste tervist, kui neid ei kõrvaldata keskkonnanõuabraliik viisil. Kustutage kõrvaldatavatest seadmetest isiklikud andmed, kui neid seal on.
	Kandke alati kaitseprille!
	Kandke kaitseks kõrvaklappe!
	Kandke sobivat kaitsemaski.
	Kanda kaitseriietust
	Kanda kaitsekindaid!
	Kandke tugevaid, libisemiskindaid jalatseid!
	Kaitske akut vihma eest. Ärge kasutage akut niisketes või märgades piirkondades.

	Ärge pihustage süttivaid aineid.
	Elektrivoolu kaitseklass III.
	Eemaldage asendusaku. Hoidke elektrilised kontaktid puhtad.
	Hoidke kõrvalised isikud tööpiirkonnast ohutus kauguses.
	Ärge pihustage inimeste ega loomade suunas!
	Ärge pihustage vastu seinat!
	Ärge pihustage vastu tuult!
	Ärge hoidke pihustusdüüsi üleval! Ärge pihustage ülevalt allapoole!
	Tühikaal (koos põhiseadme, paagi ja akuga)
	Pinge
	Alalisvool
	Euroopa vastavusmärk
	Ühendkuningriigi vastavusmärk
	Ukraina vastavusmärk
	Euraasia vastavusmärk





## ТРАНСПОРТИРОВКА И ХРАНЕНИЕ

- Вынуть сменный аккумулятор.
- Убедиться, что все детали сухие и чистые.
- Необходимо очищать устройство от любых посторонних субстанций.
- Оporожнять бак перед транспортировкой устройства или перед длительным хранением.
- После каждого использования следует проверять устройство на наличие негерметичностей. Устранение негерметичностей предоставлять только специалистам авторизованных сервисных центров.
- Распылительная трубка может во время хранения находиться в держателе.
- Для транспортировки закрепите изделие так, чтобы оно не могло перемещаться или упасть во избежание травмирования персонала или повреждения изделия.
- Хранить устройство в прохладном, сухом и хорошо проветриваемом месте, недоступном для детей. Избегать контакта с разъедающими препаратами, такими как садовые химикаты или техническая соль. Не хранить под открытым небом.

## ОСТАТОЧНЫЙ РИСК

Даже при надлежащем использовании нельзя исключить все остаточные риски. При использовании могут возникнуть такие опасности, на которые пользователь должен обратить особое внимание:

Опасность поражения электрическим током. Не направлять факел распыла на розетки, кабели или электроприборы.

Контакт с опасными веществами. При вдыхании, проглатывании, контакте с кожей или глазами препараты для опрыскивания могут вызывать травмы и повреждения. Соблюдать указания настоящего руководства и носить соответствующие средства защиты.

## ПОИСК НЕПОЛАДОК

ПРОБЛЕМА	ВОЗМОЖНАЯ ПРИЧИНА	РЕШЕНИЕ
Слишком низкое давление	низкий уровень заряда аккумулятора	зарядить аккумулятор
Давление отсутствует	низкий уровень заряда аккумулятора	зарядить аккумулятор
Негерметичности	соединения плохо затянуты, уплотнения пористые	затянуть соединения, заменить уплотнения
Двигатель не работает	аккумулятор разряжен или неисправен	зарядить или заменить аккумулятор
Факел распыла отсутствует	сопла забиты	прочистить сопла сжатым воздухом или при помощи подходящего растворителя

## СОПЛА ЗАБИТЫ

Если сопла забиты, следует незамедлительно выключить устройство.

Убедиться, что аккумуляторный отсек закрыт надлежащим образом.

Носить средства защиты, например, перчатки и защитные очки.

Демонтировать сопла и очистить их чистой водой. Неисправные фильтры заменить.

## ОЧИСТКА БАКА

1. Убедиться, что аккумуляторный отсек закрыт надлежащим образом.
2. Снять бак с базового блока и поставить на ровную поверхность на достаточном расстоянии от базового блока во избежание контакта последнего с агрессивными химическими препаратами.
3. Снять крышку бака и заполнить бак примерно на одну треть чистой водой. При необходимости можно добавить небольшое количество бытового чистящего средства. При сильных загрязнениях можно также налить в бак теплой воды (макс. 50 °C). Закрыть крышку и взболтать воду в баке.
4. Снова установить бак в базовый блок и распылять воду, пока бак не будет опорожнен. Следить за тем, чтобы не направлять струю распыляемой жидкости на зоны, где следы химических препаратов из бака могут причинить ущерб.
5. Повторить эту операцию с чистой водой, пока бак не будет полностью очищен. Выполнить очистку сопел водой с внешней стороны и протереть насухо тканью.

6. Протереть внешнюю поверхность бака чистой сухой тканью.
7. Снятые детали перед повторным монтажом, а также перед хранением устройства следует хорошо высушить. Перед тем, как вставить крышку бака, следует сначала вставить сетчатый фильтр.

## ОБСЛУЖИВАНИЕ

Осмотр устройства требует крайней осторожности и мастерства. Техобслуживание может выполняться только квалифицированным сервисным техником. Мы рекомендуем отправлять устройство на техобслуживание в авторизованный сервисный центр. Для работ по техобслуживанию использовать только оригинальные запасные части.

Выполнять только указанные в настоящем руководстве настройки и ремонт. Для выполнения других работ обратиться в авторизованный сервисный центр.

Очищать устройство после каждого использования, как описано в настоящем руководстве.

Перед очисткой бак необходимо опорожнить.

Для этого слить препарат для опрыскивания через загрузочное отверстие.

Препарат для опрыскивания необходимо сливать в специальную емкость для химических препаратов. Не хранить препарат для опрыскивания в баке.

Всегда использовать для очистки и промывки бака чистую воду. При необходимости можно добавить небольшое количество бытового чистящего средства.

Протирать устройство чистой и сухой неворсистой тканью.

Возможно, придется промыть бак несколько раз.

## Очистка электрических контактов

Необходимо следить за тем, чтобы точки контакта между нижней стороной бака и базовым блоком всегда были чистыми. **ПРЕДУПРЕЖДЕНИЕ!** Перед очисткой электрических контактов вынуть сменный аккумулятор. Очистить контакты сухой чистой тканью.

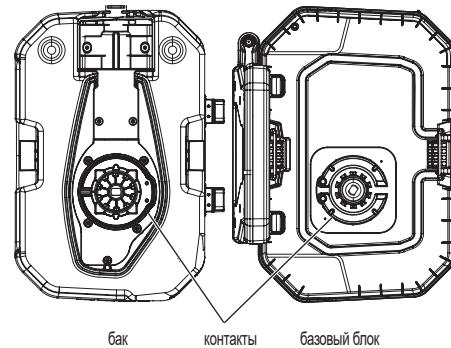

## Утилизация

Ни в коем случае не выливать остатки химических препаратов или загрязненную промывочную воду в водотоки, канализационные системы, коллекторы сточных вод, ливневостоки или канализационные колодцы.

Остатки химических препаратов и пустые емкости подлежат утилизации согласно местным предписаниям по утилизации отходов.

## ДОПОЛНИТЕЛЬНЫЕ ПРИНАДЛЕЖНОСТИ

Пользуйтесь аксессуарами и запасными частями Milwaukee. В случае возникновения необходимости в замене, которая не была описана, обращайтесь в один из сервисных центров по обслуживанию электроинструментов Milwaukee (см. список сервисных организаций).

При необходимости, у сервисной службы или непосредственно у фирмы Techtronic Industries GmbH, Max-Eyth-Strasse 10, 71364, Винненден, Германия, можно запросить сборочный чертеж устройства, сообщив его тип и шестизначный номер, указанный на фирменной табличке.

## СИМВОЛЫ

	ВНИМАНИЕ! ПРЕДУПРЕЖДЕНИЕ! ОПАСНОСТЬ!
	Пожалуйста, внимательно прочтите инструкцию по использованию перед началом любых операций с инструментом.
	Выньте аккумулятор из машины перед проведением с ней каких-либо манипуляций.
	Не выбрасывайте отработавшие батареи, электрическое и электронное оборудование вместе с неотсортированными бытовыми отходами. Отработавшие батареи, а также электрическое и электронное оборудование должны быть утилизированы отдельно. Отработавшие батареи, аккумуляторы и источники света необходимо предварительно извлечь из оборудования. За дополнительной информацией по утилизации и сбору обратитесь в местные муниципальные органы или в розничный магазин. Нормативные требования в некоторых регионах могут обязывать розничные магазины бесплатно утилизировать отработавшее электрическое и электронное оборудование, а также отработавшие батареи. Повторное использование и переработка отработавших батарей, а также старого электронного и электрического оборудования позволяет снизить потребность в сырьевых ресурсах.
	Всегда носите защитные очки!
	Пользуйтесь приспособлениями для защиты слуха.
	Надевать подходящий респиратор.
	Работать в спецодежде
	Надевать защитные перчатки!
	Носить прочную, нескользящую обувь!

	Сменный аккумулятор должен быть защищен от дождя. Не использовать сменный аккумулятор в местах, где влажно или сыро.
	Не распылять воспламеняющиеся жидкости.
	Класс электробезопасности III.
	Вынуть сменный аккумулятор. Следить за тем, чтобы электрические контакты всегда были чистыми.
	Другим людям следует находиться на безопасном расстоянии от рабочей зоны!
	Не распылять в направлении людей и животных!
	Не распылять вещество на стены!
	Не распылять против ветра!
	Распылительное сопло не должно быть направлено вверх! Распылять только вниз!
	Собственный вес (вкл. базовый блок, бак, сменный аккумулятор)
	Напряжение
	Постоянный ток
	Европейский знак соответствия
	Британский знак соответствия
	Украинский знак соответствия
	Евразийский знак соответствия







Pentru indicații suplimentare adresați-vă firmei de expediție și transport cu care colaborați.

## TRANSPORTAREA ȘI DEPOZITAREA

- Îndepărtați acumulatorul de schimb.
- Asigurați-vă că toate componentele sunt curate și uscate.
- Îndepărtați toate materialele străine de pe produs.
- Evacuați toate materialele de pulverizat din rezervor înainte de depozitare și transport.
- După fiecare utilizare, verificați etanșeitatea tuturor componentelor pulverizatorului. Returnați produsul la un centru de service autorizat pentru reparare, dacă acesta prezintă scurgeri.
- Tija de pulverizare poate fi depozitată în suport.
- Pentru transportare, fixați produsul împotriva mișcării sau căderii pentru a preveni vătămarea persoanelor sau deteriorarea produsului.
- Depozitați produsul într-un loc răcoros, uscat și bine ventilat care este inaccesibil copiilor. A se feri de agenți corozivi precum produsele chimice pentru grădină și sărurile de dejivrare. A nu se depozita în exterior.

## RISCURI REZIDUALE

Excluderea tuturor pericolelor reziduale nu este posibilă chiar și în condiții de utilizare corectă a mașinii. În timpul utilizării pot apărea următoarele pericole, de care utilizatorul ar trebui să țină seama:

Șoc electric. A nu se pulveriza niciodată lichidul spre prize, cabluri sau aparate electrice.

Contact cu substanțe periculoase. Materialele de pulverizat pot fi periculoase dacă sunt inhalate, ingerate sau intră în contact cu pielea sau ochii. Urmați cu atenție instrucțiunile și purtați echipament de protecție adecvat conform indicațiilor din prezentul manual.

## DETECTAREA DERANJAMENTELOR

PROBLEMĂ	CAUZĂ POSIBILĂ	SOLUȚIE
Presiune redusă	Sarcină insuficientă a acumulatorului	Încărcați acumulatorul
Presiune nulă	Încărcare insuficientă a acumulatorului	Încărcați acumulatorul
Scurgeri	Racorduri realizate incorect, garnituri poroase	Strângeți din nou elementele de racord, înlocuiți elementele de etanșare
Motorul nu funcționează	Acumulatorul este descărcat sau defect	Încărcați sau înlocuiți acumulatorul
Nu se pulverizează	Duzele de pulverizare sunt blocate	Curățați cu aer comprimat sau cu un solvent adecvat

## DUZELE BLOCATE

Dacă duzele sunt blocate, opriți imediat pulverizatorul.

Asigurați-vă de închiderea fermă a capacului acumulatorului.

**Purtați îmbrăcăminte de protecție precum mănușile și ochelarii de protecție.**

Dezasamblați duzele și curățați-le cu apă curată. Înlocuiți filtrele defecte.

## CURĂȚAREA REZERVORULUI

- Asigurați-vă de închiderea fermă a capacului acumulatorului.
- Scoateți rezervorul din bază și așezați-l pe o suprafață orizontală, ferit de bază pentru a se preveni expunerea bazei la produse chimice agresive.
- Scoateți capacul rezervorului și umpleți rezervorul o treime cu apă curată. Se poate adăuga o cantitate mică de detergent neutru de uz casnic. Dacă este necesar, se poate utiliza apă caldă (max. 50 °C). Repuneți capacul și agitați ușor apa în rezervor.
- Instalați rezervorul și pulverizați apa până la golirea rezervorului. Asigurați-vă că pulverizarea este direcționată spre o zonă care nu va fi deteriorată de produsele chimice reziduale din rezervor.

- Repetăți procedura cu apă curată până când rezervorul este complet curat. Spălați exteriorul duzelor și uscați cu o lavetă textilă.
- Ștergeți exteriorul rezervorului cu o lavetă textilă curată și uscată.
- Lăsați toate piesele să se usuce complet înainte de reinstalare și depozitarea aparatului. Reintroduceți întotdeauna sita înainte de depunerea capacului rezervorului.

## INTREȚINERE

Lucrările de service necesită atenție extremă și cunoștințe de specialitate și trebuie efectuate doar de către un tehnician de service calificat. Pentru service, se sugerează returnarea produsului către un centru de service autorizat pentru reparații. La efectuarea lucrărilor de service, utilizați doar piese de schimb identice.

A se efectua doar reglajele sau reparațiile descrise în prezentul manual. Pentru alte reparații, contactați un centru de service autorizat.

După fiecare utilizare, curățați pulverizatorul conform indicațiilor din prezentul manual.

Goliți rezervorul de pulverizare înainte de curățare.

Evacuați materialele de pulverizat prin zona de umplere.

Evacuați toate materialele de pulverizare din rezervor într-un recipient aprobat pentru produse chimice. A nu se depozita produse chimice în rezervorul de pulverizare.

Folosiți apă curată pentru curățarea și clătirea rezervorului de pulverizare. Se poate adăuga o cantitate mică de detergent neutru de uz casnic.

Ștergeți pulverizatorul cu o lavetă textilă curată și uscată.

Poate fi necesară clătirea repetată a rezervorului de pulverizare.

## Curățarea contactelor electrice

Păstrați curățenia pieselor de contact dintre fundul rezervorului și bază. **AVERTISMENT!** Scoateți acumulatorul din aparat înainte de curățarea contactelor electrice. Curățați contactele doar cu o lavetă textilă curată și uscată.

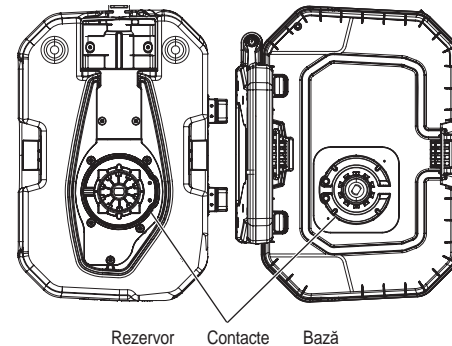

## Eliminarea

A nu se arunca niciodată produse chimice reziduale sau soluții de clătire contaminate în cursuri de apă, canale de scurgere, canale colectoare, rigole sau guri de canal.

Eliminați produsele chimice reziduale și recipientele uzate în conformitate cu reglementările locale privind eliminarea deșeurilor.

## ACCESORII

Utilizați numai accesorii și piese de schimb Milwaukee. Dacă unele din componente care nu au fost descrise trebuie înlocuite, vă rugăm contactați unul din agenții de service Milwaukee (vezi lista noastră pentru service / garanții).

Dacă este necesar, puteți solicita de la centrul dvs. de service pentru clienți sau direct la Techtronic Industries GmbH, Max-Eyth-Straße 10, 71364 Winnenden, Germania un desen descompus al aparatului prin indicarea tipului de aparat și a numărului cu șase cifre de pe plăți indicatoare.

## SIMBOLURI

	PERICOL! AVERTIZARE! ATENȚIE!
	Va rugăm citiți cu atenție instrucțiunile înainte de pornirea mașinii
	Îndepărtați acumulatorul înainte de începerea lucrului pe mașina
	Deșeurile de baterii, deșeurile de echipamente electrice și electronice nu se elimină ca deșeurii municipale nesortate. Deșeurile de baterii și deșeurile de echipamente electrice și electronice trebuie colectate separat. Deșeurile de baterii, deșeurile de acumulatori și materialele de iluminat trebuie îndepărtate din echipament. Informați-vă de la autoritățile locale sau de la comercianții acreditați în legătură cu centrele de reciclare și de colectare. În conformitate cu reglementările locale retailerii pot fi obligați să colecteze gratuit bateriile uzate și deșeurile de echipamente electrice și electronice. Contribuția dumneavoastră la reutilizarea și reciclarea deșeurilor de baterii și a deșeurilor de echipamente electrice și electronice contribuie la reducerea cererii de materii prime. Deșeurile de baterii și deșeurile de echipamente electrice și electronice conțin materiale reciclabile valoroase, care pot avea un impact negativ asupra mediului și sănătății umane, în cazul în care nu sunt eliminate în mod ecologic. În cazul în care pe echipamente au fost înregistrate date cu caracter personal, acestea trebuie șterse înainte de eliminarea echipamentelor ca deșeurii.
	Purtați întotdeauna ochelari de protecție!
	Purtați căști de protecție
	Purtați o mască de protecție adecvată.
	Folosiți îmbrăcăminte de protecție.
	Purtați mănuși de protecție!
	Purtați încălțăminte solidă antiderapantă!

	A nu se expune acumulatorul la ploaie. A nu se utiliza acumulatorul în locuri umede sau ude.
	A nu se pulveriza lichide inflamabile.
	Clasă de protecție electrică III.
	Scoateți acumulatorul. Păstrați curățenia contactelor electrice.
	Mențineți persoanele din jur la o distanță sigură de zona de lucru!
	A nu se pulveriza spre persoane sau animale!
	A nu se pulveriza spre un perete!
	A nu se pulveriza contra vântului!
	A nu se orienta duza în sus! A se pulveriza doar în jos!
	Greutate la gol (cu unitate de bază, rezervor, acumulator)
	Tensiune
	Curent continuu
	Marcă de conformitate europeană
	Marcă de conformitate britanică
	Marcă de conformitate ucraineană
	Marcă de conformitate eurasiatică



За понатамошни инструкции обратете се до Вашето шпедитерско претпријатие.

### ТРАНСПОРТ И ЧУВАЊЕ

- Отстранете ја заменливата батерија.
- Бидете сигурни дека сите делови се чисти и суви.
- Исчистете го уредот од сите туѓи сустанции.
- Испразнете го резервоарот пред транспорт или за подолго складирање.
- По секоја употреба проверете го уредот за протекување. Протекувањето треба да се поправи од овластен сервисен центар.
- Стапачето за прскање може да се чува во држачот.
- Осигурајте го производот при транспорт од движење или пад, за да се спречи повреда на лица или оштетување на производот.
- Чувајте го уредот на ладно, суво, добро проветрето место, подалеку од дофат на деца. Избегнувајте контакт со нагривачки средства, како што се градинарски хемикалии или патна сол. Уредот не треба да се чува на отворено.

### ПРЕОСТАНАТ РИЗИК

Дури и при уредна употреба на машината, не може да се исклучат сите преостанати ризици. При употребата може да настанат следните опасности, на кои операторот треба особено да внимава:

Опасност од електричен шок Не насочувајте ја струјата на течноста кон електрични контакти, кабли или електрични апарати.

Контакт со опасни материји. Течностите за прскање можат да предизвикаат повреди при вдишување, голтање или при контакт со кожата или со очите. Следете ги инструкциите во овој прирачник и носете соодветна заштитна опрема.

### НАОЃАЊЕ НА ГРЕШКИ

ПРОБЛЕМ	МОЖНА ПРИЧИНА	РЕШЕНИЕ
Притисокот е премногу низок	Батеријата не е доволно наполнета	Наполнете ја батеријата
Нема притисок	Батеријата не е доволно наполнета	Наполнете ја батеријата
Протекување	Приклучоците не се правилно поврзани, заптивките се порозни	Затегнете ги приклучоците правилно, заменете ги заптивките
Моторот не работи	Батеријата е празна или дефектна	Наполнете ја или заменете ја батеријата
Нема струја на течноста	Млазниците се затнати	Исчистете ги млазниците со компримиран воздух или со соодветен растворувач

### МЛАЗНИЦИТЕ СЕ ЗАТНАТИ

Ако млазниците се затнати, веднаш исклучете ја прскалката.

Бидете сигурни дека одделот за батерији е правилно затворен.

Носете заштитна опрема како што се ракавици и очила.

Извадете ги млазниците и исчистете ги со чиста вода. Заменете ги дефектните филтри.

### ЧИСТЕЊЕ НА РЕЗЕРВОАР

- Бидете сигурни дека одделот за батерији е правилно затворен.
- Извадете го резервоарот од основниот уред и ставете го на рамна површина, подалеку од основниот уред, за да се спречи да основниот уред дојде во контакт со груби хемикалии.
- Извадете го капакот на резервоарот и наполнете го резервоарот со вода до околу една третина. Ако е потребно, можете да додадете мала количина на детергент за домаќинство. За тешко загадување, исто така можете да наполните топла вода (максимум 50 °C). Затворете го капакот и протресете ја водата во резервоарот.

- Повторно ставете го резервоарот и прскајте ја водата, додека резервоарот се не испразни. Бидете внимателни да не ја насочувате струјата кон подрачје што може да се оштети од хемиските остатоци во резервоарот.
- Повторете го овој процес со чиста вода, додека резервоарот не е темелно исчистен. Исчистете ги млазниците со вода од надворешната страна и избришете ги со крпа.
- Избришете ја надворешната страна на резервоарот со чиста, сува крпа.
- Овозможете да се сите делови добро исушат пред да ги инсталирате и да го зачуваате уредот. Секогаш прво ставете го ситото пред да го наместите капакот на резервоарот.

### ОДРЖУВАЊЕ

За инспекција на уредот треба особено внимание и стручност. Сервисот треба да го изведува само квалификуван сервисен техникер. Препорачуваме да го испратите уредот до овластен сервисен центар. За одржување користете само оригинални резервни делови.

Извршете ги само наодувањата или поправките наведени во овој прирачник. За други работи, ве молиме контактирајте со овластен сервисен центар.

Исчистете го уредот по секоја употреба како што е опишано во овој прирачник.

Пред чистење испразнете го резервоарот.

За таа цел, испразнете ја течноста за прскање преку отворот за полнење.

Испуштете ја течноста за прскање во специјален сад наменет за хемикалии. Не чувајте ја течноста за прскање во резервоарот.

Секогаш користете чиста вода за чистење и плаќање на резервоарот.

Ако е потребно, можете да додадете мала количина на детергент за домаќинство.

Избришете го уредот со чиста, сува крпа.

Можеби ќе треба да го исплакнете резервоарот неколку пати.

### Чистење на електричните контакти

Осигурете се дека електричните контактни точки помеѓу долната страна на резервоарот и основниот уред се секогаш чисти. **ПРЕДУПРЕДУВАЊЕ!** Пред чистењето на електричните контакти отстранете ја заменливата батерија. Исчистите ги електричните контакти со сува чиста крпа.

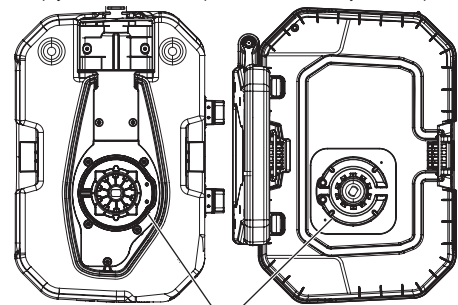

Резервоар Електрични контакти Основен уред

### Отстранување

Никогаш не фрлајте хемиски остатоци или контаминирана вода за плаќање во водотеци, канализација, одводни канали, олупи или шахти. Хемиските остатоци и празните садови треба да се отстранат во согласност со локалните прописи за отпад.

### ДОДАТОЦИ

Користете само Milwaukee додатоци и резервни делови. Доколку некои од компонентите кои не се опишани треба да бидат заменети, Ве молиме контактирајте ги сервисните агенти на Milwaukee (консултирајте ја листата на адреси).

При потреба може да се побара експлозионен цртеж на апаратот со наведување на машинскиот тип и шестоцифрениот број на табличката со учинокот или во Вашата корисничка служба или директно кај Techtronic Industries GmbH, Max-Eyth-Straße 10, 71364 Winnenden, Германија.

### СИМБОЛИ

	ВНИМАНИЕ! ПРЕДУПРЕДУВАЊЕ! ОПАСНОСТ!
	Ве молиме пред да ја стартувате машината обрнете внимание на упатствата за употреба.
	Извадете го батерискиот склоп пред отпочнување на каков и да е зафат врз машината.
	Не отстранувајте ги отпадните батерии, отпадната електрична и електронска опрема како несортиран комунален отпад. Отпадните батерии и отпадната електрична и електронска опрема мора да се собираат посебно. Отпадните батерии, отпадните акумулатори и отпадните извори на светлина треба да се отстранат од опремата. Проверете кај вашиот локален орган или продавач за совети за рециклирање и место за собирање. Во зависност од локалните регулативи, трговците на мало може да се обврзани бесплатно да ги преземаат искористените батерии, како и отпадната електрична и електронска опрема. Вашиот придонес за повторна употреба и рециклирање на отпадните батерии и отпадната електрична и електронска опрема помага да се намали побарувачката на сировини. Отпадните батерии, посебно оние што содржат литиум, и отпадната електрична и електронска опрема содржат вредни материјали за рециклирање, кои може негативно да влијаат на животната средина и на здравјето на луѓето доколку не се отстранат на еколошки компатибилен начин. Избришете ги личните податоци од отпадната опрема, доколку ги има.
	Постојано да се носат заштитни очила!
	Носете штитник за уши.
	Носете соодветна заштитна маска.
	Користете заштитна облека
	Носете ракавици!
	Носете цврсти чевли кои не се лизгаат!

	Заштитете ја заменливата батерија од дожд. Не користете ја заменливата батерија во влажни подрачја.
	Не прскајте запаливи течности.
	Електрична заштита од класа III.
	Отстранете ја заменливата батерија. Чувајте ги електричните контакти чисти.
	Држете ги приступните лица на безбедно растојание од работниот простор!
	Не прскајте во правец на луѓето или животните!
	Не прскајте против ѕид!
	Не прскајте против ветрот!
	Не држете ја млазницата нагоре! Прскајте само надолу!
	Тежина кога уредот е празен (вклучувајќи основен уред, резервоар, заменлива батерија)
V	Напон
	Истосмерна струја
CE	Европска ознака за сообразност
UK CA	Британска ознака за сообразност
	Украинска ознака за сообразност
EAC	Евроазиска ознака за сообразност





- Пошкоджені акумуляторні батареї, або акумуляторні батареї, що потекли, не можна транспортувати.

Для отримання подальших вказівок звертайтеся до своєї експедиторської компанії.

### ТРАНСПОРТУВАННЯ І ЗБЕРІГАННЯ

- Вийняти змінний акумулятор.
- Переконайтеся, що всі деталі чисті та сухі.
- Очищіть пристрій від усіх сторонніх речовин.
- Спорожніть резервуар перед транспортуванням або тривалим зберіганням.
- Після кожного використання перевірте герметичність пристрою. Ремонтуйте негерметичні місця тільки в уповноваженому сервісному центрі.
- Розпилювальну трубку можна зберігати в тримачі.
- Для транспортування, забезпечте машину від руху або падіння, щоб запобігти травми людей або пошкодження машини.
- Зберігайте пристрій у прохолодному, сухому, добре провітрюваному місці, недоступному для дітей. Уникайте контакту з агресивними речовинами, як-от садові хімікати або сіль для посилення доріг. Не зберігайте на відкритому повітрі.

### ЗАЛИШКОВИЙ РИЗИК

Навіть при належному використанні не можна виключити всі залишкові ризики. При використанні можуть виникнути такі небезпеки, на які користувач повинен звернути особливу увагу:

Небезпека ураження електричним струмом. Не спрямовуйте розпилювальний струмінь на розетки, кабелі або електричні прилади.

Контакт із небезпечними речовинами. Розпилювальні засоби можуть спричинити травмування шляхом вдихання, проколювання або контакту шкіри та очей. Дотримуйтеся інструкцій у цьому посібнику та використовуйте відповідне захисне обладнання.

### ПОШУК НЕСПРАВНОСТЕЙ

ПРОБЛЕМА	МОЖЛИВІ ПРИЧИНИ	РІШЕННЯ
Тиск занадто низький	Акумулятор недостатньо заряджений	Зарядити акумулятор
Немає тиску	Акумулятор недостатньо заряджений	Зарядити акумулятор
Протікання	З'єднання неправильно підключені, прокладки спрацьовані	Обережно затягніть з'єднання, замініть прокладки
Двигун не працює	Акумулятор незаряджений або несправний	Зарядити або замінити акумулятор
Немає розпилювального струменя	Сопла забиті	Очистити сопла стисненим повітрям або відповідним розчинником

### СОПЛА ЗАБИТИ

Негайно вимкніть розпилювач, якщо сопла забиті.

Переконайтеся, що відсік акумулятора закритий належним чином.

Використовуйте захисні засоби, як-от рукавички та захисні окуляри.

Зніміть сопла і промийте їх чистою водою. Замініть несправні фільтри.

### ОЧИЩЕННЯ РЕЗЕРВУАРУ

- Переконайтеся, що відсік акумулятора закритий належним чином.
- Зніміть резервуар із базового пристрою і поставте його на плоску поверхню подаль від нього, щоб запобігти контакту базового пристрою з їдкими хімічними речовинами.
- Зніміть кришку резервуара і заповніть резервуар приблизно на третину чистою водою. За необхідності можна додати невелику кількість побутового миючого засобу. У разі сильного забруднення можна також заповнити

теплою водою (макс. 50 °С). Закрийте кришку і розкачайте воду в резервуарі.

- Установіть резервуар на місце і розбризкуйте воду, поки вона не закінчиться. Будьте обережні, щоб не направити розпилювальний струмінь на ділянку, яка може бути пошкоджена хімічними залишками в резервуарі.
- Повторіть цей процес із чистою водою, доки резервуар не буде ретельно очищений. Помийте сопла зовні і протріть насухо тканиною.
- Протріть зовнішню поверхню резервуара чистою сухою тканиною.
- Перед повторним встановленням та зберіганням пристрою добре просушіть усі частини. Перш ніж вставляти кришку резервуара, спочатку вставляйте сітку.

### ОБСЛУГОВУВАННЯ

Огляд пристрою вимагає надзвичайної обережності й майстерності. Технічне обслуговування повинно виконуватися лише кваліфікованим фахівцем сервісної служби. Рекомендуємо відправляти пристрій до авторизованого сервісного центру. Використовуйте тільки оригінальні запчастини, виконуючи технічне обслуговування.

Виконуйте тільки зазначені в цьому посібнику налаштування і ремонт. Для іншої роботи зверніться до авторизованого сервісного центру.

Очищіть пристрій після кожного використання, як описано в цьому посібнику.

Перед очищенням спорожніть резервуар.

Для цього злийте розпилювальний засіб через зливний отвір.

Зливайте розпилювальний засіб до контейнера, призначеного для хімічних речовин. Не зберігайте розпилювальний засіб у резервуарі.

Завжди використовуйте чисту воду, щоб очистити та промити резервуар. За необхідності можна додати невелику кількість побутового миючого засобу.

Протріть пристрій чистою сухою тканиною.

Можливо, потрібно кілька разів промити резервуар.

### Очищення електричних контактів

Переконайтеся, що точки електричного контакту між нижньою стороною резервуара та базовим пристроєм завжди залишаються чистими.

**ПОПЕРЕДЖЕННЯ!** Перед очищенням електричних контактів зніміть змінну акумуляторну батарею. Очищати контакти м'якою і вологою ганчіркою.

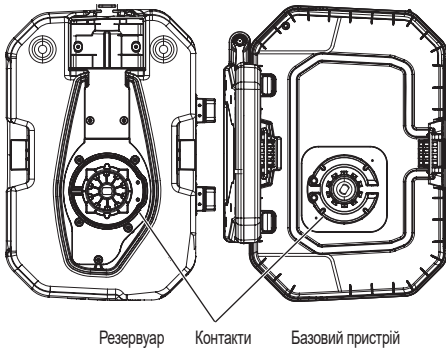

### Утилізація

Ніколи не зливайте хімічні залишки або забруднену промивну воду у водосток, каналізацію, колектор, дренажний коподзязь або люк.

Хімічні залишки та порожні контейнери слід утилізувати відповідно до місцевих норм щодо відходів.

### КОМПЛЕКТУЮЧІ

Використовувати тільки комплектуючі та запчастини Milwaukee. Деталі, заміна яких не описується, замінювати тільки в відділі обслуговування клієнтів Milwaukee (зверніть увагу на брошуру "Гарантія / адреси сервісних центрів").

У разі необхідності можна запросити креслення з зображенням вузлів машини в перспективному вигляді, для цього потрібно звернутися в ваш відділ обслуговування клієнтів або безпосередньо в Techtronic Industries GmbH, Max-Eyth-Str. 10, 71364 Winnenden, Німеччина, та вказати тип машини та шестизначний номер на фірмовій таблиці з даними машини.

### СИМВОЛИ

	УВАГА! ПОПЕРЕДЖЕННЯ! НЕБЕЗПЕЧНО!
	Уважно прочитайте інструкцію з експлуатації перед введенням приладу в дію.
	Перед будь-якими роботами на машині вийняти змінну акумуляторну батарею
	Не утилізуйте відпрацьовані батарейки й відпрацьоване електричне та електронне обладнання разом з змішаними побутовими відходами. Відпрацьовані батарейки, відпрацьоване електричне та електронне обладнання необхідно збирати окремо. Відпрацьовані батарейки, відпрацьовані акумулятори, відпрацьовані джерела світла повинні бути вилучені з обладнання. Зверніться до місцевих органів влади або роздрібного продавця за порадою щодо утилізації та пункту збору. Відповідно до місцевих постанов, роздрібні продавці можуть бути зобов'язані безкоштовно забирати назад відпрацьовані акумулятори, електричне та електронне обладнання. Ваш внесок до повторного вживання та переробки відпрацьованих батарейок і відпрацьованого електричного та електронного обладнання допомагає зменшити попит на сировину. Відпрацьовані батарейки, зокрема, що містять літій, і відпрацьоване електричне та електронне обладнання містять цінні матеріали, які можуть бути перероблені, та мають негативний вплив на довкілля й здоров'я людей, якщо не будуть утилізовані у безпечний для довкілля спосіб. Видаліть особисті дані з відпрацьованого обладнання, якщо такі є.
	Завжди носіть захисні окуляри!
	Використовувати засоби захисту органів слуху!
	Надягайте відповідну захисну маску.
	Використовувати захисний одяг
	Носити захисні рукавиці!
	Надягайте міцні, нековзні черевки!

	Захищайте змінну акумуляторну батарею від дощу. Не використовуйте змінну акумуляторну батарею в сирих та вологих приміщеннях.
	Не розпилювати займисті рідини.
	Клас електрозахисту III.
	Вийняти змінну акумуляторну батарею. Підтримуйте електричні контакти чистими.
	Слідкуйте, щоб інші люди знаходились на безпечній відстані від робочої зони!
	Не розпилюйте в напрямку людей або тварин!
	Не розпилюйте навпроти стіни!
	Не розпилюйте навпроти вітру!
	Не підіймайте розпилювальне сопло вгору! Розпилюйте лише вниз!
	Вага тари (вкл. базовий пристрій, резервуар, змінний акумулятор)
	Напруга
	Постійний струм
	Європейський знак відповідності
	Британський знак відповідності
	Український знак відповідності
	Євразійський знак відповідності

	مستوى الحماية الكهربائية III.
	أزل البطارية. حافظ على نظافة نقاط الاتصال الكهربائية.
	اطلب من كل من يقف حولك أن يبتعد عن مكان العمل مسافة أمتة!
	لا تترش المواد باتجاه الأفراد أو الحيوانات.
	لا تترش الرذاذ على الجدران!
	لا تترش الرذاذ بعكس اتجاه الرياح!
	لا توجه الفوهة نحو الأعلى! لا تترش الرذاذ إلا نحو الأسفل!
	الوزن الفارغ (بما يشمل الوحدة الأساسية، العبوة، بطارية يمكن تبديلها)
	الجهد الكهربائي
	التيار المستمر
	علامة التوافق الأوروبية
	علامة التوافق البريطانية
	علامة التوافق الأوكرانية
	علامة التوافق الأوروبية الآسيوية

	تنبيه! تحذيراً! خطراً!
	يرجى قراءة التعليمات بعناية قبل بدء تشغيل الجهاز.
	قم بإزالة حزمة البطارية قبل البدء في أي أعمال على الجهاز.
	يحظر التخلص من البطاريات القديمة والأجهزة الكهربائية والإلكترونية القديمة سويًا مع القمامة المنزلية. يجب جمع البطاريات القديمة والأجهزة الكهربائية والإلكترونية القديمة والتخلص منها بشكل منفصل. أفرغ البطاريات القديمة والمراكم القديمة والمصباح من الأجهزة قبل التخلص منها. الرجاء الاستفسار لدى الجهات الرسمية في المكان أو لدى التجار المتخصصين عن مواقع إعادة الاستغلال ومواقع الجمع. وفقًا للوائح المحلية، قد يتطلب من تجار التجزئة استعادة البطاريات القديمة والأجهزة الكهربائية والإلكترونية القديمة مجانًا. مساهم في الحد من الحاجة إلى المواد الخام عن طريق إعادة استخدام البطاريات القديمة والأجهزة الكهربائية والإلكترونية القديمة الخاصة بك وإعادة تدويرها. تحتوي البطاريات القديمة (و على الأخص بطاريات أيون الليثيوم) والأجهزة الكهربائية والإلكترونية القديمة على مواد قيمة وقابلة لإعادة التدوير يمكن أن يكون لها آثار سلبية على البيئة وصحتك في حالة عدم التخلص منها على نحو يتماشى مع البيئة. قبل التخلص قم بمحو البيانات الشخصية التي قد تكون على جهازك القديم. يجب دائمًا ارتداء نظارة واقية!
	ارتد واقيات الأذن!
	ارتد قناعًا مناسبًا للحماية.
	استخدم الملابس الواقية
	ارتد القفازات!
	ارتد حذاءً ممتثلًا لا ينزلق!
	ابق البطارية بعيدًا عن المطر. لا تستخدم البطارية في مكان رطب أو مبلل.
	لا تترش السوائل القابلة للاشتعال.

- ### تنظيف العبوة
1. تأكد من أن حجرة البطارية مغلقة بإحكام.
  2. أزل العبوة من القاعدة وضعها على سطح مستو بعيدًا عن القاعدة للحيلولة دون تعرضها للمواد الكيميائية القوية.
  3. أزل غطاء العبوة وأملأ ثلثها بالماء النظيف. يمكنك إضافة مقدار بسيط من المنظفات المنزلية المعتدلة. وعند الحاجة، يمكنك استخدام ماء دافئ (50 مئوية بحد أقصى). أغلق العبوة وخضن الماء فيها.
  4. ثبت العبوة ورش الماء إلى أن يتم إفراغها. تأكد من توجيه الرذاذ نحو بقعة لن تتضرر من بقايا المواد الكيميائية التي في العبوة.
  5. كرز العملية بماء نظيف إلى أن تصبح العبوة نظيفة تمامًا. نظف الفوهات بالماء من الخارج ثم امسحها بقمشة جافة.
  6. امسح السطح الخارجي للعبوة بقطعة قماشية نظيفة وجافة.
  7. اترك كافة القطع لتجف تمامًا قبل إعادة تجميع الجهاز وتخزينه. أعد تركيب المصفاة دائمًا قبل وضع غطاء العبوة.

### الصيانة

يتطلب فحص الجهاز عناية فائقة ومعرفة عالية، لذلك ينبغي ألا يقوم سوى فني مؤهل بفحص والحصول على الخدمة، ونوصي بإعادة الجهاز إلى مركز الخدمات المعتمد الأقرب إليك لإصلاحه. وعند الصيانة، لا تستخدم سوى قطع الغيار الأصلية فقط.

لا تجر أي تعديلات أو إصلاحات غير تلك المبينة في هذا الدليل فقط وللإصلاحات الأخرى، توجه إلى مركز خدمة معتمد.

نظف الجهاز بعد كل استخدام، وعلى النحو المبين في هذا الدليل.

أفرغ العبوة قبل تنظيفها.

صرف مادة الرذاذ من خلال فتحة التهوية.

صرف جميع مواد الرذاذ من العبوة في وعاء آخر مناسب للمواد الكيميائية. لا تخزن المواد في العبوة. استخدم الماء النظيف دائمًا لتنظيف العبوة وغسلها. يمكنك إضافة مقدار بسيط من المنظفات المنزلية المعتدلة.

امسح الجهاز بقطعة قماشية نظيفة وجافة.

قد يتوجب عليك غسل العبوة عدة مرات لتنظيفها.

### تنظيف نقاط الاتصال الكهربائية

حافظ على نظافة نقاط الاتصال الكهربائية بين أسفل العبوة والقاعدة. تحذيراً! أزل البطارية قبل تنظيف نقاط الاتصال الكهربائية. نظف نقاط الاتصال بقطعة قماش جافة ونظيفة.

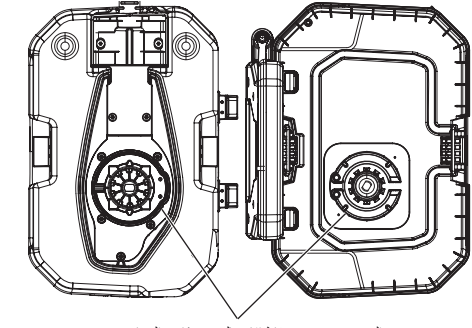

العبوة نقاط الاتصال قاعدة الجهاز

### التخلص من المنتج

لا تتخلص من المواد الكيميائية المتبقية أو محاليل التنظيف الملوثة في الممرات المائية أو المجاري أو البالوعات أو مزاريب الشوارع أو فتحات المجاري.

تخلص من بقايا المواد الكيميائية والعبوات الفارغة وفقًا للتعليمات والقواعد المعمول بها محليًا للتخلص من النفايات.

### الملحقات

استخدم فقط ملحقات ميلوكي وكذلك قطع غيار ميلوكي. إذا كانت المكونات التي يجب تغييرها غير منكورة، يرجى الاتصال بأحد عملاء صيانة ميلوكي (انظر قائمة عناوين الضمان/الصيانة الخاصة بنا).

عند الحاجة يمكن طلب رمز انفجار الجهاز بعد ذكر طراز الآلة والرقم السداسي المذكور على بطاقة طاقة الآلة لدى حية خدمة العملاء أو ميانتره لدى شركة

Techntron Industries GmbH  
Max-Eyth-Straße 10  
Winnenden 71364  
ألمانيا



Copyright 2022  
Techtronic Industries GmbH  
Max-Eyth-Str. 10  
71364 Winnenden  
Germany  
+49 (0) 7195-12-0  
[www.milwaukeeetool.eu](http://www.milwaukeeetool.eu)

Techtronic Industries (UK) Ltd  
Parkway  
Marlow, SL7 1YL  
UK

 **EAC UK  
CA**  
(03.22)  
**4931 4707 25**